

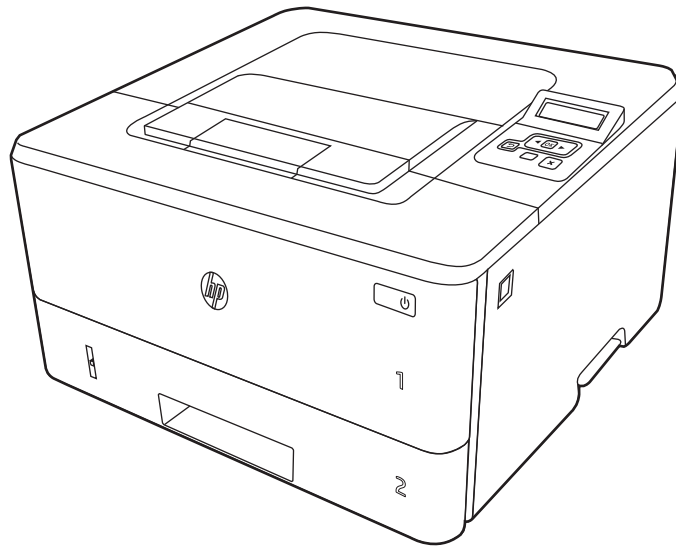

HP LaserJet Pro 4001
HP LaserJet Pro 4002

Guide de l'utilisateur



www.hp.com/support/lj4001-4004



HP LaserJet Pro 4001, 4002 - Guide de l'utilisateur

RESUME

Ce guide fournit des informations concernant la configuration, l'utilisation, la garantie, la sécurité et l'environnement.

Informations légales

Droits d'auteur et licence

© Copyright 2022 HP Development Company, L.P.

Toute reproduction, adaptation ou traduction sans autorisation expresse par écrit est interdite, sauf dans les cas permis par les lois régissant les droits d'auteur.

Les informations contenues dans ce document peuvent être modifiées sans préavis.

Les seules garanties concernant les produits et services HP sont énoncées dans la garantie qui accompagne ces produits et services. Aucune information contenue dans le présent document ne saurait être considérée comme constituant une garantie complémentaire. HP ne pourra être tenu responsable des erreurs ou omissions de nature technique ou rédactionnelle qui pourraient subsister dans le présent document.

Edition 1, 04/2022

Crédits concernant les marques déposées

Adobe®, Adobe Photoshop®, Acrobat® et PostScript® sont des marques déposées de Adobe Systems Incorporated.

Apple et le logo Apple sont des marques commerciales d'Apple, Inc. enregistrés aux Etats-Unis et dans d'autres pays/régions.

macOS est une marque déposée d'Apple Inc. aux Etats-Unis et dans d'autres pays/régions.

AirPrint est une marque commerciale d'Apple Inc. aux États-Unis et dans d'autres pays/régions.

Google™ est une marque déposée de Google Inc.

Microsoft®, Windows® et Windows Server® sont des marques déposées de Microsoft Corporation aux Etats-Unis.

UNIX® est une marque déposée de The Open Group.

Sommaire

1 Vue d'ensemble de l'imprimante	1
Icônes d'avertissement	1
Danger de choc électrique	2
Licence Open Source	2
Vues de l'imprimante	2
Vue avant de l'imprimante	2
Vue arrière de l'imprimante	3
Vue du panneau de commande	4
Caractéristiques de l'imprimante	6
Caractéristiques techniques	6
Systèmes d'exploitation pris en charge	8
Solutions d'impression mobile	9
Dimensions de l'imprimante	9
Consommation d'énergie, spécifications électriques et émissions acoustiques	11
Environnement de fonctionnement	11
Configuration de l'imprimante et installation du logiciel	12
2 Bacs à papier	13
Chargement du papier dans le bac 1 (bac multifonction)	13
Charger le bac à papier 1	13
Bac 1 : orientation du papier	16
Chargement du papier dans le bac 2	17
Charger le bac à papier 2	17
Bac 2 : orientation du papier	19
Chargement de papier dans le bac 3 (accessoire facultatif)	20
Charger le bac à papier 3	20
Bac 3 : orientation du papier	22
Chargement et impression des enveloppes	23
Introduction	23
Impression d'enveloppes	24
Orientation des enveloppes	24
3 Consommables, accessoires et pièces	25
Imprimante avec sécurité dynamique	25
Commande de consommables, d'accessoires et de pièces	25
Commandes	25
Consommables et accessoires	26
Pièces d'auto-dépannage pour les clients	27
Configuration des paramètres de protection des cartouches et toners HP	27
Introduction	27

Activation ou désactivation de la fonctionnalité de stratégie des cartouches.....	28
Activation ou désactivation de la fonctionnalité de protection des cartouches.....	30
Remplacement de la cartouche de toner	33
Informations sur la cartouche de toner	33
Retrait et remplacement de la cartouche	34
4 Impression	38
Tâches d'impression (Windows).....	38
Comment imprimer (Windows).....	38
Imprimer automatiquement en recto-verso (Windows)	39
Imprimer manuellement en recto-verso (Windows).....	39
Imprimer plusieurs pages par feuille (Windows)	39
Sélectionner le type de papier (Windows).....	40
Tâches d'impression supplémentaires.....	40
Tâches d'impression (macOS).....	41
Comment imprimer (macOS).....	41
Imprimer automatiquement des deux côtés (macOS).....	41
Imprimer manuellement des deux côtés (macOS)	42
Imprimer plusieurs pages par feuille (macOS)	42
Sélectionner le type de papier (macOS).....	42
Tâches d'impression supplémentaires.....	43
Stockage des travaux d'impression sur l'imprimante pour les traiter ultérieurement ou en privé	43
Introduction.....	43
Avant de commencer	44
Configuration du stockage des tâches.....	44
Désactiver ou activer la fonction de stockage des tâches.....	45
Créer une tâche en mémoire (Windows).....	45
Créer une tâche en mémoire (macOS).....	46
Impression d'une tâche stockée	47
Suppression d'une tâche stockée.....	48
Informations envoyées à l'imprimante pour la comptabilité des tâches.....	48
Impression mobile.....	48
Introduction.....	49
Impression en Wi-Fi Direct (modèles sans fil uniquement).....	49
HP ePrint par E-mail.....	50
AirPrint.....	51
Impression intégrée Android.....	52
5 Gestion de l'imprimante.....	53
Modification du type de connexion de l'imprimante (Windows).....	53
Configuration avancée avec le serveur Web intégré HP et Printer Home Page (EWS).....	53
Méthode 1 : Ouverture du serveur EWS HP à partir du logiciel	54
Méthode 2 : Ouvrez le serveur Web intégré HP à partir d'un navigateur Web.....	54
Configuration des paramètres réseau IP.....	56
Introduction.....	56
Avis de non-responsabilité pour le partage d'imprimante.....	56
Affichage ou modification des paramètres réseau.....	56

Renommer l'imprimante sur le réseau.....	57
Configuration manuelle des paramètres IPv4 TCP/IP via le panneau de commande	57
Paramètres de vitesse de liaison et de recto verso.....	58
Fonctions de sécurité de l'imprimante.....	59
Introduction.....	59
Attribution ou modification du mot de passe du système à l'aide du serveur Web intégré.....	59
Paramètres d'économie d'énergie	60
Introduction.....	60
Imprimer avec EconoMode.....	60
Définissez le délai de mise en veille (min.).....	60
Régler l'arrêt après le paramètre de veille (h).....	61
Réglage du paramètre Désactiver l'arrêt	61
HP Web Jetadmin.....	61
Imprimante avec sécurité dynamique	62
Mise à jour du micrologiciel.....	62
Première méthode : Mise à jour du micrologiciel à partir du panneau de commande.....	62
Deuxième méthode : Mise à jour du micrologiciel à l'aide de l'utilitaire de mise à jour de l'imprimante HP	63
6 Résolution des problèmes	64
Assistance clientèle.....	64
Restauration des valeurs usine par défaut.....	64
Le message « Le niveau de la cartouche est bas » ou « Le niveau de la cartouche est très bas » s'affiche sur le panneau de commande de l'imprimante.....	65
Modification des paramètres « très bas ».....	66
Consommables bas	67
L'imprimante n'entraîne pas le papier ou rencontre un défaut d'alimentation.....	67
Introduction.....	67
L'imprimante n'entraîne pas de papier	67
L'imprimante entraîne plusieurs feuilles de papier	69
Suppression des bourrages papier	71
Les bourrages papier sont-ils fréquents ou récurrents ?	72
Emplacements des bourrages papier	72
13.02 erreur de bourrage dans le bac 1.....	73
13.03 erreur de bourrage dans le bac 2.....	78
13.04 erreur de bourrage dans le bac 3.....	84
13.08, 13.09 erreur de bourrage dans la zone de la cartouche de toner ou de l'unité de fusion.....	89
13.10, 13.11, 13.13 erreur de bourrage dans le bac de sortie.....	93
13.14, 13.15 erreur de bourrage dans l'unité d'impression recto verso.....	95
Résolution des problèmes de qualité d'impression	98
Introduction.....	98
Résolution des problèmes de qualité d'impression	99
Résolution des défauts d'image	105
Résoudre des problèmes de réseau câblé.....	113
Introduction.....	113
Connexion physique faible.....	113

L'ordinateur est incapable de communiquer avec l'imprimante	113
L'imprimante utilise des paramètres de liaison et d'impression recto verso incorrects pour le réseau.....	114
De nouveaux logiciels peuvent poser des problèmes de compatibilité	114
L'ordinateur ou la station de travail n'est peut-être pas correctement configuré(e).....	114
L'imprimante est désactivée ou d'autres paramètres réseau sont incorrects	114
Résoudre les problèmes de réseau sans fil.....	114
Introduction.....	115
Liste de contrôle de la connectivité sans fil.....	115
L'imprimante n'imprime pas une fois la configuration sans fil terminée	115
L'imprimante n'imprime pas et un pare-feu tiers est installé sur l'ordinateur	116
La connexion sans fil ne fonctionne pas après le déplacement du routeur sans fil ou de l'imprimante.....	116
Impossible de connecter d'autres ordinateurs à l'imprimante sans fil	116
L'imprimante sans fil perd la communication lorsqu'elle est connectée à un VPN	116
Le réseau n'apparaît pas dans la liste des réseaux sans fil.....	117
Le réseau sans fil ne fonctionne pas.....	117
Réaliser un test du réseau sans fil.....	117
Réduction des interférences sur un réseau sans fil.....	118

Annexe A Services et assistance 119

Déclaration de garantie limitée de HP	119
Royaume-Uni, Irlande et Malte	120
Autriche, Belgique, Allemagne et Luxembourg	121
Belgique, France et Luxembourg.....	121
Italie	122
Espagnol.....	123
Danemark.....	123
Norvège.....	123
Suède	124
Portugal.....	124
Grèce et Chypre.....	124
Hongrie.....	125
République tchèque.....	125
Slovaque	125
Pologne	126
Bulgarie.....	126
Roumain.....	126
Belgique et Pays-Bas.....	127
Finlande	127
Slovenia.....	127
Croatie	128
Lettonie.....	128
Lituanie	128
Estonie.....	128
Russie.....	129

Garantie Premium de HP (protection des consommables) : Déclaration de garantie limitée relative aux cartouches d'encre LaserJet.....	129
--	-----

Déclaration de garantie limitée pour consommable longue durée de vie et kit de maintenance.....	130
---	-----

Imprimante avec sécurité dynamique	130
--	-----

Politique de HP en matière de consommables non-HP	131
Site Web anti-fraude de HP	131
Données stockées sur la cartouche d'encre	131
Contrat de licence de l'utilisateur final	131
Service de garantie pour les pièces remplaçables par l'utilisateur	136
Assistance clientèle.....	137
Annexe B Programme de gestion écologique des produits	138
Protection de l'environnement	138
Production d'ozone.....	138
Consommation d'énergie.....	138
Consommation de toner	138
Consommation de papier.....	139
Matières plastiques	139
Consommables d'impression HP LaserJet.....	139
Papier.....	139
Restrictions de matériel.....	139
Informations relatives à la batterie	139
Collecte des déchets par les utilisateurs (UE, Royaume-Uni et Inde).....	140
Recyclage du matériel électronique.....	140
Informations sur le recyclage du matériel au Brésil.....	141
WEEE (Turquie).....	141
Substances chimiques.....	141
Données relatives à l'alimentation électrique des produits selon le Règlement n° 1275/2008 de la Commission européenne et les règlements britanniques pertinents.....	141
Informations utilisateur Ecolabel SEPA (Chine).....	141
Réglementation de la mise en œuvre sur l'étiquette énergétique chinoise pour les imprimantes, télécopieurs et copieurs.....	142
Déclaration concernant les restrictions sur les substances dangereuses (Inde).....	142
Tableau des substances (Chine).....	143
Fiche signalétique de sécurité du produit	143
EPEAT	143
Tableau des substances (Taiwan)	144
Pour plus d'informations	144
Annexe C Informations juridiques.....	146
Avis de conformité.....	146
Numéros d'identification de modèle réglementaires	146
Avis réglementaire pour l'Union européenne et le Royaume-Uni.....	146
Réglementation FCC.....	147

Canada - Déclaration de conformité de l'ICES-003 de l'industrie du Canada	147
Déclaration VCCI (Japon)	147
Instructions sur le cordon d'alimentation.....	147
Déclaration sur le cordon d'alimentation (Japon).....	148
Informations de sécurité relatives au laser	148
Déclaration concernant le laser pour la Finlande.....	148
Déclarations propres aux pays nordiques (Danemark, Finlande, Norvège, Suède).....	149
Déclaration GS (Allemagne)	149
Conformité avec l'Eurasie (Arménie, Biélorussie, Kazakhstan, Kirghizistan, Russie).....	150
Déclaration BSMI Taïwan port USB (autonome)	150
Stabilité du produit.....	150
Déclarations sans fil.....	151
Avis réglementaire européen	151
Biélorussie.....	151
Déclaration de conformité de la FCC - Etats-Unis.....	151
Déclaration pour l'Australie	152
Brésil : (Portugais).....	152
Déclarations au Canada	152
Produits d'une puissance de 5 GHz - Industrie du Canada	152
Exposition aux émissions de fréquences radio (Canada).....	152
Avis réglementaire européen	153
Déclaration Sans fil CMIIT Chine	153
Remarque pour une utilisation au Japon	153
Avertissement pour une utilisation en Russie	153
Déclaration pour le Mexique	153
Déclaration pour Taïwan.....	153
Déclaration NCC Taïwan	153
Déclaration pour la Corée.....	154
Déclaration sans fil pour la Thaïlande.....	154
Déclaration RFID/NFC	154
Déclaration pour les périphériques à courte portée (Chine)	154
Index.....	155

1 Vue d'ensemble de l'imprimante

Passez en revue l'emplacement des fonctions sur l'imprimante, les caractéristiques techniques et physiques de l'imprimante et où trouver les informations de configuration.

Les informations suivantes sont correctes au moment de la publication. Pour obtenir des informations à jour, consultez www.hp.com/support/lj4001-4004.

Pour plus d'informations :

L'assistance HP tout inclus de l'imprimante comprend les éléments suivants :

- Installation et configuration
- Utilisation
- Résolution des problèmes
- Téléchargement des mises à jour de logiciels et de micrologiciels
- Inscription au forum d'assistance
- Recherche d'informations réglementaires et de garantie

Icônes d'avertissement

Soyez vigilant si une icône d'avertissement s'affiche sur votre imprimante HP, comme indiqué dans les définitions des icônes.

Figure 1-1 Attention : choc électrique



Figure 1-2 Attention : surface chaude



Figure 1-3 Attention : tenir les parties du corps éloignées des pièces mobiles



Figure 1-4 Attention : bord tranchant à proximité



Figure 1-5 Avertissement



Danger de choc électrique

Consultez ces informations de sécurité importantes.

- Lisez et assurez-vous de bien comprendre ces consignes de sécurité pour éviter tout risque de décharge électrique.
- Suivez toujours les consignes de sécurité élémentaires lors de l'utilisation de ce produit afin de réduire les risques de blessures dues au feu ou à une décharge électrique.
- Lisez les instructions contenues dans le manuel de l'utilisateur et assurez-vous de bien les comprendre.
- Prêtez attention à tous les avertissements et instructions inscrits sur le produit.
- Utilisez uniquement une prise secteur mise à la terre lors du branchement du produit à une source d'alimentation. Si vous ne savez pas si la prise est mise à la terre, contactez un électricien qualifié.
- Ne touchez pas les contacts des prises du produit. Remplacez immédiatement tout cordon endommagé.
- Débranchez ce produit des prises murales avant de le nettoyer.
- N'installez et n'utilisez jamais ce produit près de l'eau ou lorsque vous êtes mouillé.
- Installez le produit de manière sécurisée sur une surface stable.
- Installez le produit dans un lieu sûr où personne ne risque de marcher ou de trébucher sur le cordon d'alimentation.

Licence Open Source

Certains produits HP utilisent un logiciel open source.

Pour plus d'informations sur le logiciel open source utilisé dans cette imprimante, consultez le site Web www.hp.com/software/opensource.

Vues de l'imprimante

Identifiez certaines pièces de l'imprimante et le panneau de commande.

Vue avant de l'imprimante

Identifiez les pièces situées à l'avant de l'imprimante.

Figure 1-6 Vue avant de l'imprimante

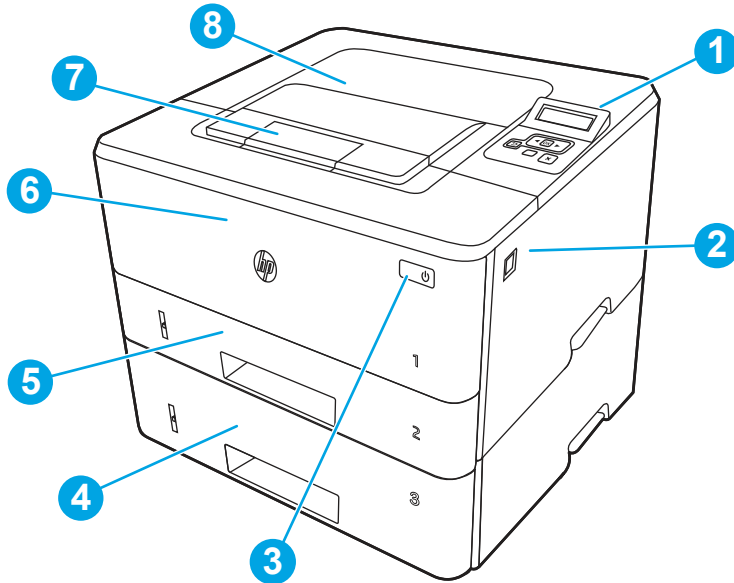

Numéro	Description
1	Panneau de commande rétroéclairé à 2 lignes
2	Bouton de dégagement de la porte avant (accès à la cartouche de toner)
3	Bouton de mise sous/hors tension
4	Bac 3 (en option)
5	Bac 2
6	Bac 1/Porte avant (accès à la cartouche de toner)
7	Extension du bac de sortie
8	Bac de sortie

Vue arrière de l'imprimante

Identifiez les pièces à l'arrière de l'imprimante.

Figure 1-7 Vue arrière de l'imprimante

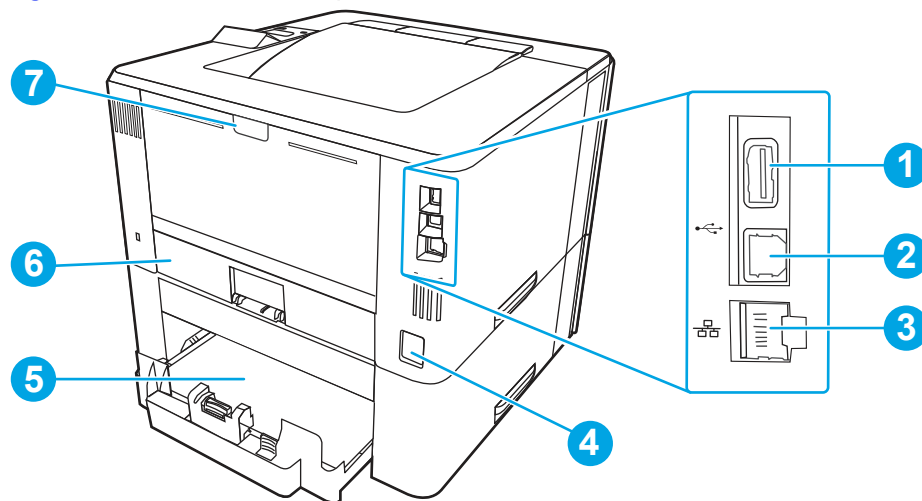

Numéro	Description
1	Port USB (pour le stockage des tâches et l'impression privée) REMARQUE : Ce port doit rester couvert lorsqu'il n'est pas utilisé.
2	Port d'interface USB
3	Port Ethernet (modèles réseau uniquement)
4	Branchement de l'alimentation
5	Bac 3 (en option) REMARQUE : Le bac 3 s'étend lorsque du papier au format Légal ou A4 est chargé.
6	Couvercle anti-poussière pour le bac 2 REMARQUE : Le couvercle anti-poussière se relève lorsque du papier au format Légal ou A4 est chargé.
7	Porte arrière (accès à la suppression des brouillages papier)

Vue du panneau de commande

Identifiez les boutons et les voyants du panneau de commande de l'imprimante.

Figure 1-8 Panneau de commande de l'imprimante





Tableau 1-1 Fonctions du panneau de commande

Numéro	Élément	Description
1	Écran du panneau de commande	Cet écran affiche les menus et des informations sur l'imprimante.
2	Voyant Attention (orange)	Ce voyant clignote lorsque l'imprimante requiert l'intervention de l'utilisateur.
3	Bouton Flèche vers la droite ►	Utilisez ce bouton pour naviguer dans les menus ou pour augmenter la valeur affichée à l'écran.
4	Bouton OK	Appuyez sur le bouton OK pour effectuer les actions suivantes : <ul style="list-style-type: none"> • Ouvrir les menus du panneau de commande • Ouvrir un sous-menu affiché sur l'écran du panneau de commande. • Sélectionner une option de menu • Effacer certaines erreurs • Lancer une tâche d'impression, en réponse à une invite du panneau de commande (par exemple, lorsque le message Appuyez sur OK pour continuer apparaît sur l'écran du panneau de commande).
5	Bouton Annuler ✕	Appuyez sur ce bouton pour annuler une tâche d'impression ou pour quitter les menus du panneau de commande.
6	Bouton Sans fil (W)	Utilisez ce bouton pour accéder au menu Sans fil.

REMARQUE: Modèles sans fil uniquement

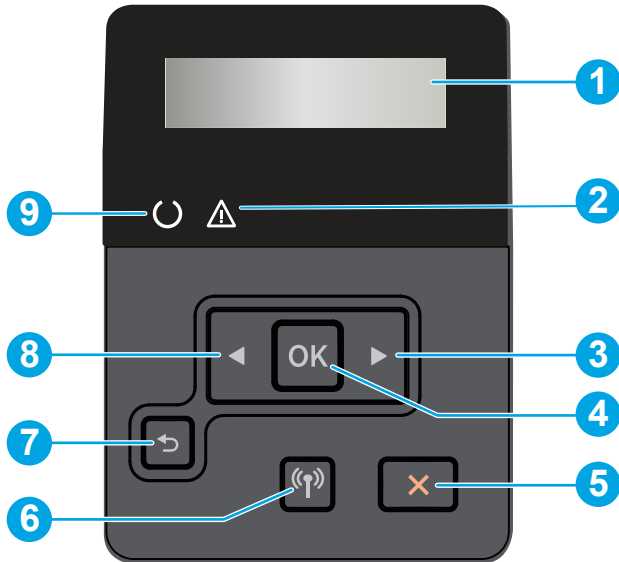
Tableau 1-1 Fonctions du panneau de commande (suite)

Numéro	Élément	Description
7	Flèche retour 	Utilisez ce bouton pour effectuer les actions suivantes : <ul style="list-style-type: none"> • Quitter les menus du panneau de commande • Revenir à un menu précédent d'une liste de sous-menus. • Revenir à un élément de menu précédent d'une liste de sous-menus (sans enregistrer les modifications apportées à l'élément de menu).
8	Bouton Flèche vers la gauche 	Utilisez ce bouton pour naviguer dans les menus ou pour diminuer la valeur présente sur l'écran.
9	Voyant Prêt (vert)	Ce voyant est allumé lorsque l'imprimante est prête à imprimer. Il clignote lorsque l'imprimante reçoit des données d'impression.

Caractéristiques de l'imprimante

Déterminez les caractéristiques de votre modèle d'imprimante.

Caractéristiques techniques

Passez en revue les caractéristiques techniques de l'imprimante.

Numéros de produit pour chaque modèle

- 4001n - 2Z599F
- 4001dn - 2Z600F
- 4001dw - 2Z601F
- 4002n - 2Z604F
- 4002d - 2Z607F
- 4002dn - 2Z605F
- 4002dw - 2Z606F

Tableau 1-2 Caractéristiques relatives à la gestion du papier

Fonctions de gestion du papier	4001n 4002n	4001dn 4002d 4002dn	4001dw 4002dw
Bac 1 (capacité de 100 feuilles)	✓	✓	✓
Bac 2 (capacité de 250 feuilles)	✓	✓	✓
Bac accessoire de 550 feuilles en option	Facultatif	Facultatif	Facultatif

Tableau 1-2 Caractéristiques relatives à la gestion du papier (suite)

Fonctions de gestion du papier	4001n 4002n	4001dn 4002d 4002dn	4001dw 4002dw
Impression recto verso automatique	Non disponible	✓	✓

Tableau 1-3 Caractéristiques de connectivité

Fonctions de connectivité	4002d	4001n 4002n	4001dn 4002dn	4001dw 4002dw
Connexion LAN Ethernet 10/100/1000 avec IPv4 et IPv6	Non disponible	✓	✓	✓
USB 2.0 haute vitesse	✓	✓	✓	✓
Serveur d'impression pour une connectivité sans fil	Non disponible	Non disponible	Non disponible	✓
Bluetooth Low Energy (BLE)	Non disponible	Non disponible	Non disponible	✓
Wi-Fi Direct pour l'impression à partir de périphériques mobiles	Non disponible	Non disponible	Non disponible	✓

Tableau 1-4 Caractéristiques relatives à l'impression

Fonctions d'impression	4001n 4002n	4001dn 4002dn	4002d	4001dw 4002dw
Permet d'imprimer jusqu'à 40 pages par minute (ppm) sur du papier au format A4 et 42 ppm sur du papier au format Lettre	✓	✓	✓	✓
Stockage des tâches et impression privée	✓	✓	Non pris en charge	✓

Tableau 1-5 Caractéristiques de l'écran du panneau de commandes

Fonctions de l'écran du panneau de commandes	4001n 4002n	4001dn 4002d 4002dn	4001dw 4002dw
Panneau de commande rétroéclairé à 2 lignes	✓	✓	✓
512 Go de mémoire de base	✓	✓	✓

Systèmes d'exploitation pris en charge

Les informations suivantes s'appliquent aux pilotes d'impression Windows et HP Print pour macOS spécifiques à l'imprimante et au programme d'installation.

Windows et MacOS : Les ordinateurs Windows et Mac et les périphériques mobiles Android et Apple sont pris en charge par cette imprimante.

1. Rendez-vous sur support.hp.com.
2. Saisissez le nom de l'imprimante pour obtenir ses pilotes, créez un compte HP, enregistrez l'imprimante et connectez-vous.

Linux : Pour plus d'informations et pour obtenir les pilotes d'impression pour Linux, visitez developers.hp.com/hp-linux-imaging-and-printing.

UNIX: Pour plus d'informations et obtenir les pilotes d'impression pour UNIX, rendez-vous sur www.hp.com/go/unixmodelscripts.

Certification du kit Citrix Ready - Jusqu'à Citrix Server 7.18 : Pour plus d'informations, visitez citrixready.citrix.com

Tableau 1-6 Systèmes d'exploitation et pilotes d'impression pris en charge

Système d'exploitation	Pilote d'impression installé (à partir du logiciel disponible sur Internet)
Windows 7 (Service Pack 1), 32 bits et 64 bits	Le pilote d'impression HP PCL 6 spécifique à l'imprimante est installé pour ce système d'exploitation dans le cadre de l'installation du logiciel.
Windows 10, 32 bits et 64 bits	Le pilote d'impression HP PCL-6 spécifique à l'imprimante est installé pour ce système d'exploitation dans le cadre de l'installation du logiciel.
Citrix Server 6.5	Le pilote d'impression HP PCL 6 spécifique à l'imprimante est disponible au téléchargement sur le site Web d'assistance de l'imprimante. Téléchargez le pilote, puis utilisez l'outil Ajout d'imprimante de Microsoft pour l'installer.
Citrix XenApp et XenDesktop 7.6	Le pilote d'impression HP PCL 6 spécifique à l'imprimante est disponible au téléchargement sur le site Web d'assistance de l'imprimante. Téléchargez le pilote, puis utilisez l'outil Ajout d'imprimante de Microsoft pour l'installer.
Serveur Novell iPrint	Le pilote d'impression HP PCL 6 spécifique à l'imprimante est disponible au téléchargement sur le site Web d'assistance de l'imprimante. Téléchargez le pilote, puis utilisez l'outil Ajout d'imprimante de Microsoft pour l'installer.
macOS Mojave v10.14, macOS Catalina v10.15, macOS Big Sur v11	Pour installer le pilote d'impression, téléchargez le logiciel sur 123.hp.com . Suivez les étapes indiquées pour installer le logiciel de l'imprimante et le pilote d'impression.



REMARQUE : Pour obtenir la liste des systèmes d'exploitation pris en charge, rendez-vous sur www.hp.com/support/lj4001-4004 dans le cadre du plan d'assistance HP tout inclus de l'imprimante.



REMARQUE : Pour plus d'informations sur le client, les systèmes d'exploitation serveur et la prise en charge des UPD HP Smart pour cette imprimante, accédez à l'adresse support.hp.com.

Tableau 1-7 Configuration minimale requise

Windows 10, Windows 7 (Service Pack 1)	macOS Mojave v10.14, macOS Catalina v10.15, macOS Big Sur v11	Périphériques portables, iOS, Android
<ul style="list-style-type: none">• 32 bits ou 64 bits• Disque dur 2 Go• Connexion Internet• Port USB	<ul style="list-style-type: none">• Disque dur 2 Go• Connexion Internet	Connexion au routeur non requise www.hp.com/go/mobileprinting

Solutions d'impression mobile

HP propose plusieurs solutions d'impression mobiles pour activer l'impression simplifiée vers une imprimante HP à partir d'un ordinateur portable, d'une tablette, d'un smartphone ou d'un autre périphérique mobile.

Pour voir la liste complète et déterminer les meilleurs choix, rendez-vous à la page www.hp.com/go/MobilePrinting.



REMARQUE : Mettez à jour le micrologiciel de l'imprimante afin que toutes les fonctions d'impression mobiles soient prises en charge.

- Impression en Wi-Fi Direct sur les modèles sans fil
- AirPrint
- Imprimante Android
- Application HP Smart

Dimensions de l'imprimante

Assurez-vous que l'environnement de votre imprimante est suffisamment grand pour accueillir l'imprimante.

Figure 1-9 Dimensions de l'imprimante



Tableau 1-8 Dimensions de l'imprimante

Mesure	Imprimante entièrement fermée	Imprimante entièrement ouverte
1. Largeur	381 mm	381 mm
2. Hauteur	216 mm	241 mm
3. Profondeur	357 mm	781 mm
Poids (avec les cartouches)	8,9 kg	8,9 kg

Figure 1-10 Dimensions du bac**Tableau 1-9** Dimensions du bac de 550 feuilles en option

Mesure	Bac entièrement fermé	Bac entièrement ouvert
1. Largeur	381 mm	381 mm
2. Hauteur	131 mm	131 mm
3. Profondeur	357 mm	781 mm
Poids	3,7 kg	3,7 kg

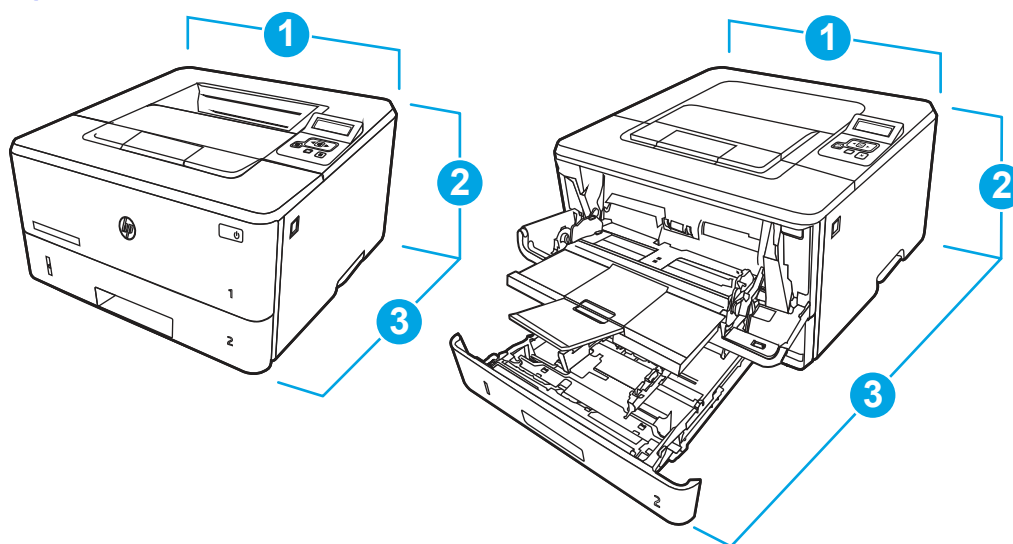
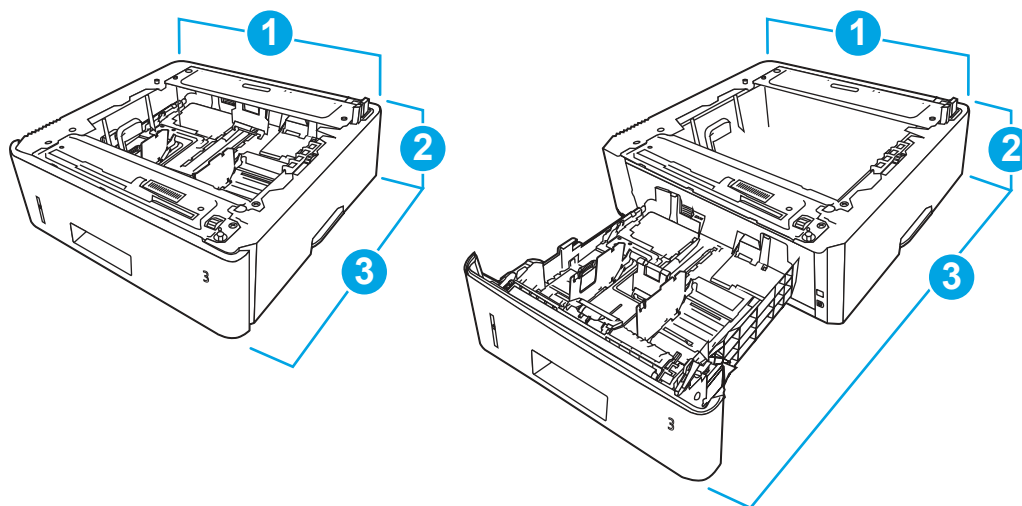
Figure 1-11 Dimensions de l'imprimante avec le bac en option



Tableau 1-10 Dimensions de l'imprimante avec le bac de 550 feuilles en option

Mesure	Imprimante entièrement fermée	Imprimante entièrement ouverte
1. Largeur	381 mm	381 mm
2. Hauteur	345 mm	372 mm
3. Profondeur	357 mm	781 mm
Poids (avec les cartouches)	12,6 kg	12,6 kg

Consommation d'énergie, spécifications électriques et émissions acoustiques

Pour fonctionner correctement, l'imprimante doit être dans un environnement conforme à certaines spécifications relatives à l'alimentation.

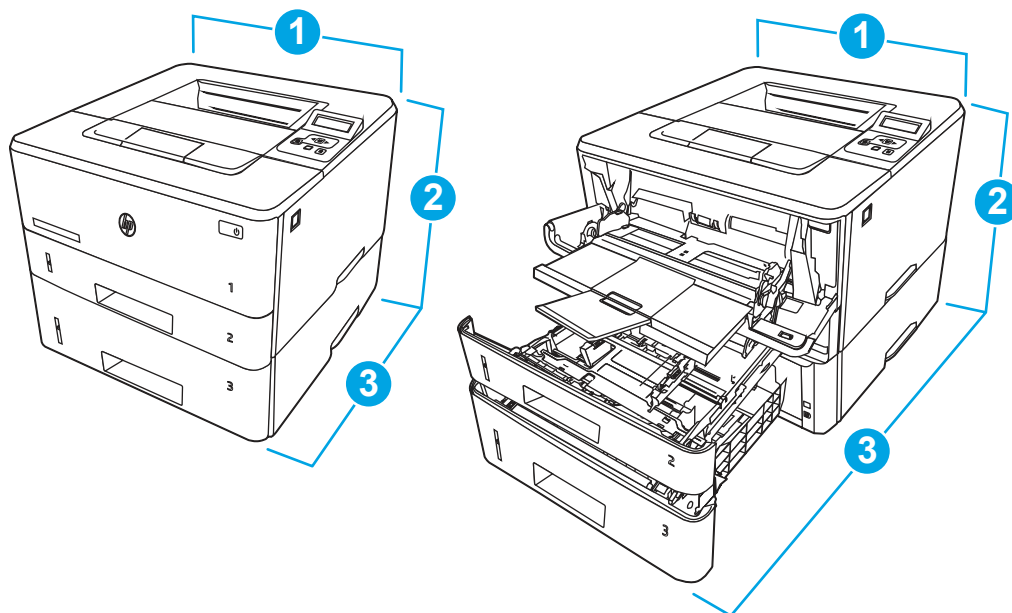
Consultez l'adresse www.hp.com/support/lj4001-4004 pour obtenir les dernières informations à ce sujet.

⚠ ATTENTION : Les alimentations électriques sont basées sur les pays/régions où l'imprimante est vendue. Ne convertissez pas les tensions de fonctionnement. Ceci endommagerait l'imprimante et annulerait sa garantie.

Environnement de fonctionnement

Pour fonctionner correctement, l'imprimante doit être dans un environnement conforme à certaines spécifications.

Tableau 1-11 Spécifications de l'environnement de fonctionnement

Environnement	Recommandé	Stockage
Température	15 à 27 °C	10° à 32,5 °C

Tableau 1-11 Spécifications de l'environnement de fonctionnement (suite)

Environnement	Recommandé	Stockage
Humidité relative	30 à 70 % (HR)	10 à 80 % (HR)

Configuration de l'imprimante et installation du logiciel

Pour obtenir des instructions de configuration de base, reportez-vous au Guide d'installation du matériel livré avec l'imprimante. Pour des instructions supplémentaires, reportez-vous à l'assistance HP disponible sur le Web.

Consultez www.hp.com/support/lj4001-4004 pour découvrir l'assistance HP tout inclus de l'imprimante comprenant les éléments suivants :

- Installation et configuration
- Utilisation
- Résolution des problèmes
- Téléchargement des mises à jour de logiciels et de micrologiciels
- Inscription au forum d'assistance
- Recherche d'informations réglementaires et de garantie
- Recherche d'instructions sur la façon d'utiliser l'outil de Microsoft Ajouter une imprimante

2 Bacs à papier

Découvrez comment charger et utiliser les bacs à papier, notamment comment charger des supports spéciaux tels que des enveloppes et des étiquettes.

Les informations suivantes sont correctes au moment de la publication. Pour obtenir des informations à jour, reportez-vous à la section www.hp.com/support/lj4001-4004.

Pour plus d'informations :

L'assistance HP tout compris de l'imprimante comprend les éléments suivants :

- Installation et configuration
- Utilisation
- Résolution des problèmes
- Téléchargement des mises à jour de logiciels et de micrologiciels
- Inscription au forum d'assistance
- Recherche d'informations réglementaires et de garantie

Soyez vigilant lors du chargement des bacs à papier.

⚠ ATTENTION : N'utilisez pas plus d'un bac à papier à la fois.

N'utilisez pas le bac à papier comme marchepied.

Tous les bacs doivent être fermés lors du déplacement du produit.

Écartez vos mains des tiroirs et bacs à papier lors de la fermeture.

Si l'imprimante dispose d'un clavier, fermez le tiroir du clavier lorsque vous ne l'utilisez pas.

Chargement du papier dans le bac 1 (bac multifonction)

Les informations suivantes décrivent comment charger du papier dans le bac 1.

Charger le bac à papier 1

Pour charger du papier dans le bac 1, procédez comme suit :

Il peut contenir jusqu'à 100 feuilles de papier de 75 g/m².

⚠ ATTENTION : Pour éviter des bourrages, n'ajoutez/ne retirez jamais de papier du bac 1 pendant l'impression.

1. Ouvrez le bac 1 en le saisissant par les poignées de chaque côté du bac et en tirant vers le bas.

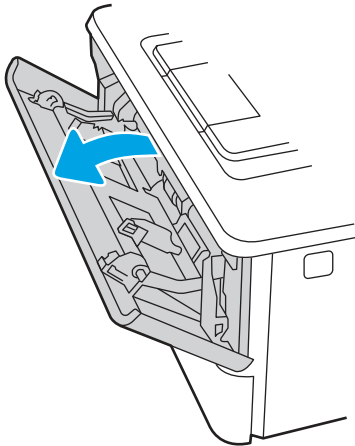

2. Faites coulisser l'extension du bac vers l'extérieur.

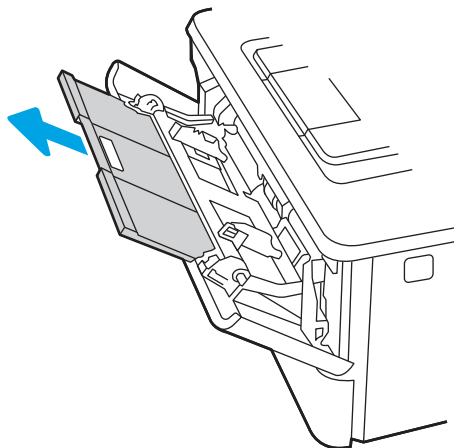

3. Pour le papier long, déployez l'extension du bac pour soutenir le papier.

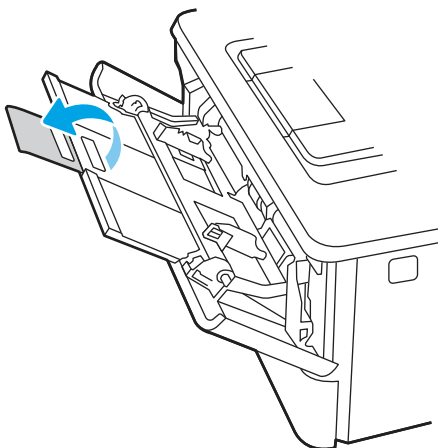

4. Appuyez sur le taquet situé sur le guide papier de droite, puis écartez les guides papier au format approprié.

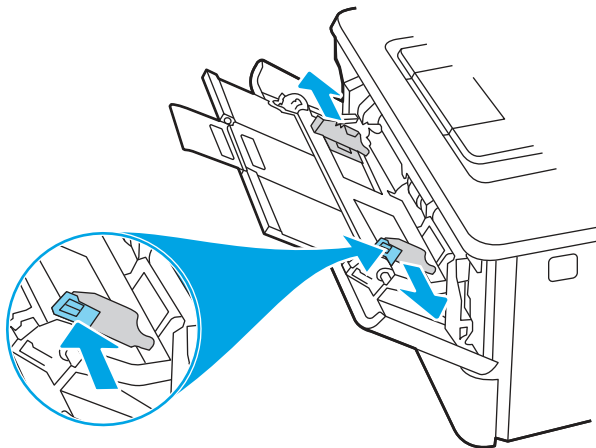

5. Chargez le papier dans le bac. Assurez-vous que le papier se trouve sous les taquets et qu'il ne dépasse pas les indicateurs de hauteur maximale.

Pour obtenir des informations sur l'orientation du papier, reportez-vous au [Bac 1 : orientation du papier à la page 16](#).

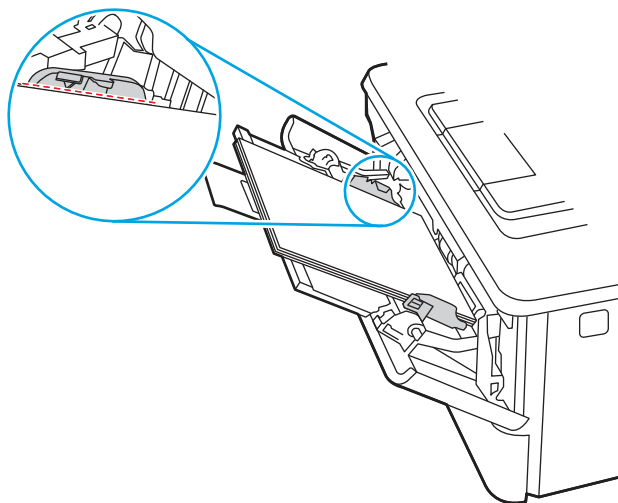

6. Appuyez sur le taquet situé sur le guide papier de droite, puis réglez les guides papier afin qu'ils touchent légèrement la pile de papier sans pour autant plier le papier.

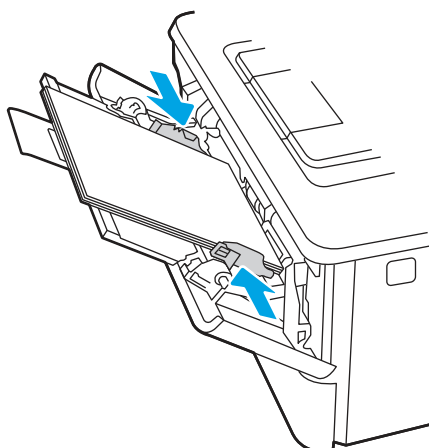

7. Sur l'ordinateur, commencez le processus d'impression à partir du logiciel. Assurez-vous que le pilote est configuré pour le type et le format du papier imprimé à partir du bac.

Bac 1 : orientation du papier

Lorsque vous utilisez du papier qui nécessite une orientation spécifique, chargez-le selon les informations présentées dans le tableau suivant.

Tableau 2-1 Bac 1 : orientation du papier

Type de papier	Sortie	Chargement du papier
Papier à en-tête ou préimprimé	Impression recto	Recto vers le haut Bord avant supérieur introduit en premier



Tableau 2-1 Bac 1: orientation du papier (suite)

Type de papier	Sortie	Chargement du papier
Papier à en-tête ou préimprimé	Impression recto verso	Recto vers le bas Bord avant inférieur introduit en premier

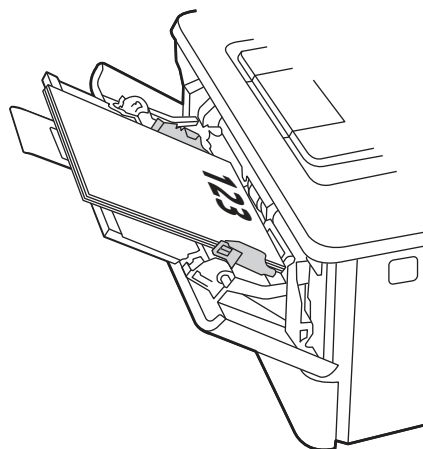
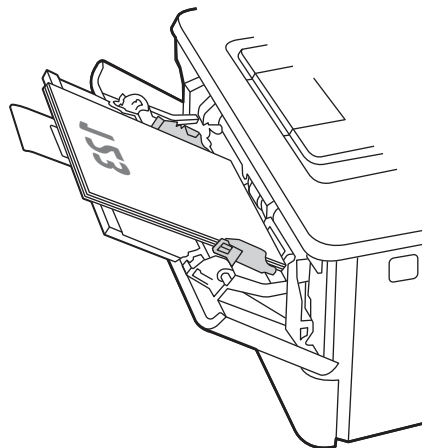

Chargement du papier dans le bac 2

Passez en revue les informations suivantes sur le chargement du papier dans le bac 2.

Charger le bac à papier 2

Ce bac peut contenir jusqu'à 250 feuilles de papier de 75 g/m².

⚠ ATTENTION: N'imprimez pas sur du papier aux formats non pris en charge, sur des enveloppes ou sur des étiquettes à partir du bac 2. Imprimez sur ces types de papier uniquement à partir du bac 1.

1. Sortez le bac et soulevez-le légèrement pour le retirer de l'imprimante.

📝 REMARQUE: N'ouvrez pas ce bac lorsqu'il est en cours d'utilisation.

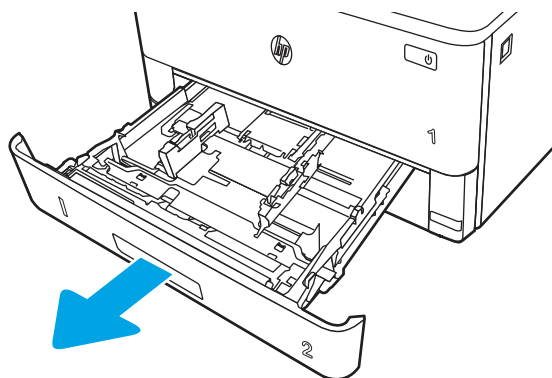

2. Réglez les guides de largeur du papier en appuyant sur le taquet de réglage du guide de gauche et en faisant glisser les guides jusqu'au format du papier utilisé.

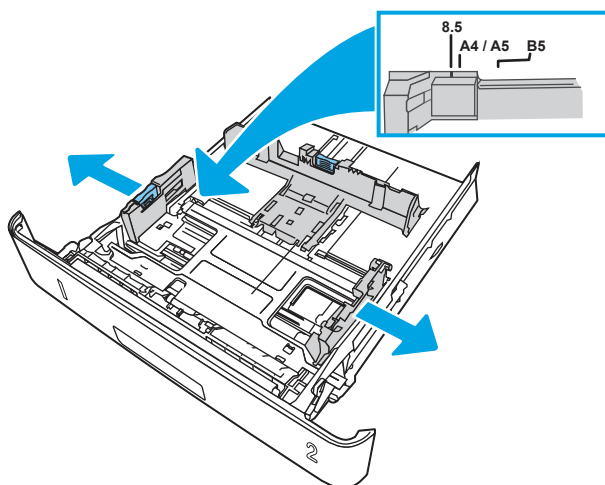

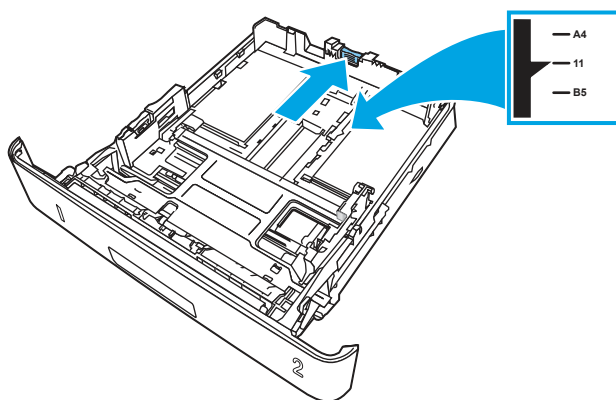

3. Réglez le guide de longueur du papier en appuyant sur le taquet de réglage du guide et en faisant glisser les guides jusqu'à ce qu'ils atteignent le format du papier utilisé.

 **REMARQUE :** Le bac 2 s'étend vers l'arrière de l'imprimante lorsque du papier au format Légal ou A4 est chargé.



4. Chargez le papier dans le bac. Pour obtenir des informations sur l'orientation du papier, reportez-vous au [Bac 2 : orientation du papier à la page 19](#).

 **REMARQUE :** Ne réglez pas les guides papier trop près de la pile de papier. Ajustez-les au niveau des empreintes ou marquages situés dans le bac.

 **REMARQUE :** Pour éviter les bourrages, réglez les guides papier au bon format et ne surchargez pas le bac. Assurez-vous que le sommet de la pile ne dépasse pas les indicateurs de bac plein, comme illustré dans l'agrandissement.

 **REMARQUE :** Si le bac n'est pas correctement ajusté, un message d'erreur peut apparaître lors de l'impression ou un bourrage papier peut se produire.

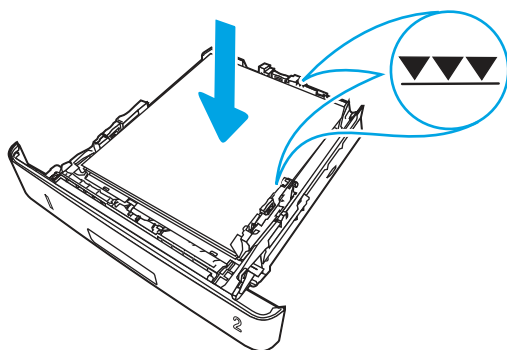

5. Faites entièrement glisser le bac dans l'imprimante.

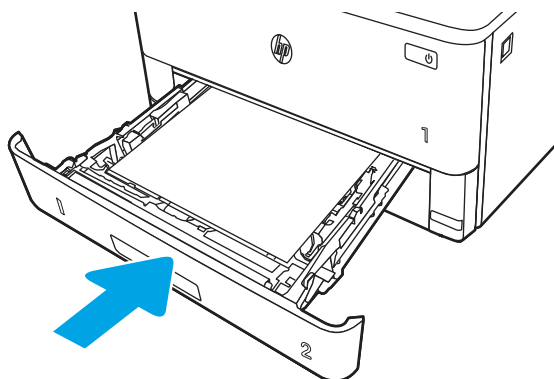

6. Sur l'ordinateur, commencez le processus d'impression à partir du logiciel. Assurez-vous que le pilote est configuré pour le type et le format du papier imprimé à partir du bac.

Bac 2 : orientation du papier

Lorsque vous utilisez du papier qui nécessite une orientation spécifique, chargez-le selon les informations présentées dans le tableau suivant.

Tableau 2-2 Bac 2 : orientation du papier

Type de papier	Sortie	Chargement du papier
Papier à en-tête ou préimprimé	Impression recto	Recto vers le bas Bord supérieur vers l'avant du bac



Tableau 2-2 Bac 2: orientation du papier (suite)

Type de papier	Sortie	Chargement du papier
Papier à en-tête ou préimprimé	Impression recto verso	Recto vers le haut Bord supérieur vers l'arrière du bac

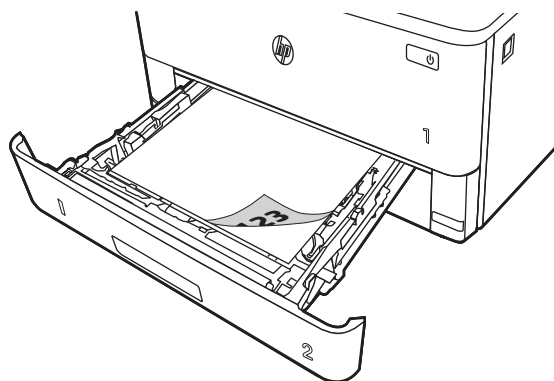
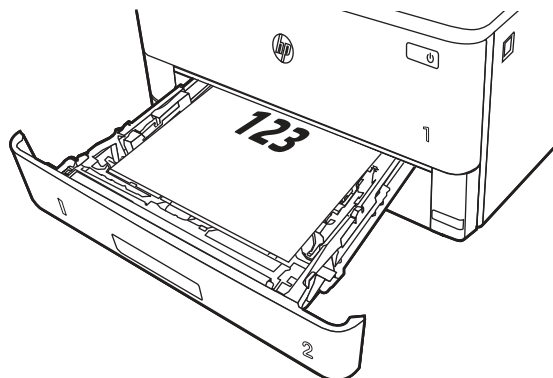

Chargement de papier dans le bac 3 (accessoire facultatif)

Passez en revue les informations suivantes sur le chargement du papier dans le bac 3.

Charger le bac à papier 3

Il peut contenir jusqu'à 550 feuilles de papier de 75 g/m².

⚠ ATTENTION : N'imprimez pas sur du papier aux formats non pris en charge, sur des enveloppes ou sur des étiquettes à partir du bac 3. Imprimez sur ces types de papier uniquement à partir du bac 1.

1. Sortez le bac et soulevez-le légèrement pour le retirer de l'imprimante.

📝 REMARQUE : N'ouvrez pas ce bac lorsqu'il est en cours d'utilisation.

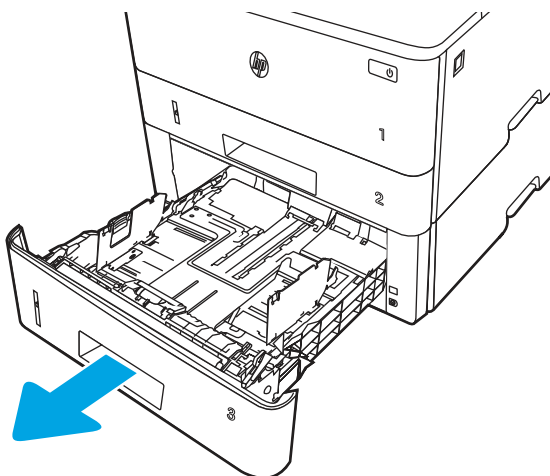

2. Réglez les guides de largeur du papier en appuyant sur le taquet de réglage du guide de gauche et en faisant glisser les guides jusqu'au format du papier utilisé.

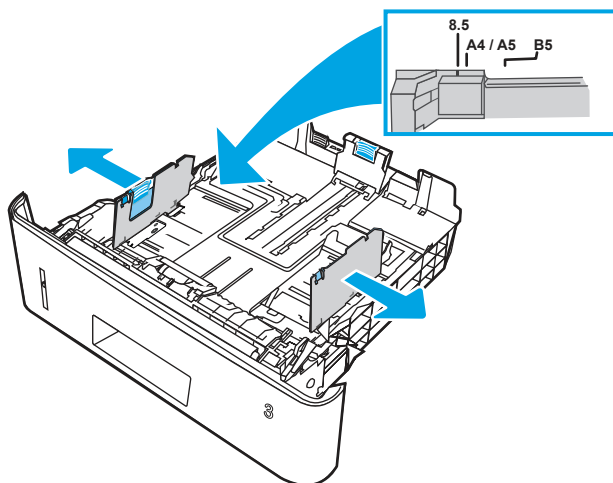

3. Réglez le guide de longueur du papier en appuyant sur le taquet de réglage du guide et en faisant glisser les guides jusqu'à ce qu'ils atteignent le format du papier utilisé.



REMARQUE : Le bac 3 s'étend vers l'arrière de l'imprimante lorsque du papier au format Légal ou A4 est chargé.

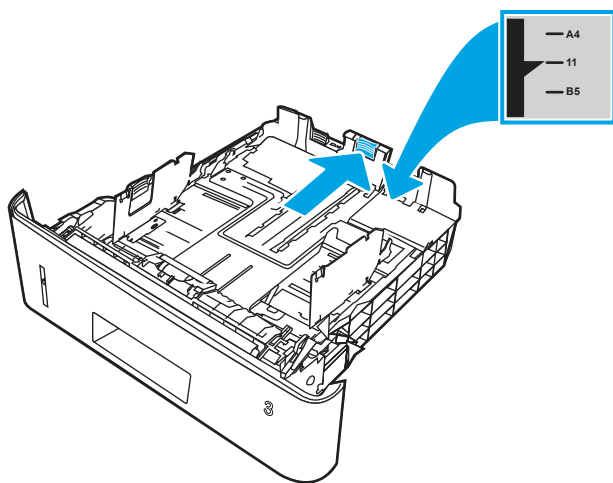

4. Chargez le papier dans le bac. Pour obtenir des informations sur l'orientation du papier, reportez-vous au [Bac 3 : orientation du papier à la page 22](#).



REMARQUE : Ne réglez pas les guides papier trop près de la pile de papier. Ajustez-les au niveau des empreintes ou marquages situés dans le bac.



REMARQUE : Pour éviter les brouillages, réglez les guides papier au bon format et ne surchargez pas le bac. Assurez-vous que le sommet de la pile ne dépasse pas l'indicateur de bac plein, comme illustré dans l'agrandissement.



REMARQUE : Si le bac n'est pas correctement ajusté, un message d'erreur peut apparaître lors de l'impression ou un brouillage papier peut se produire.

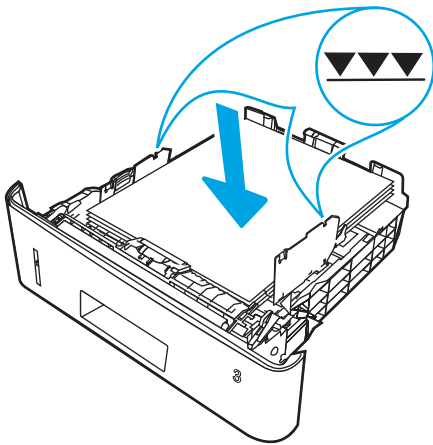

5. Faites entièrement glisser le bac dans l'imprimante.

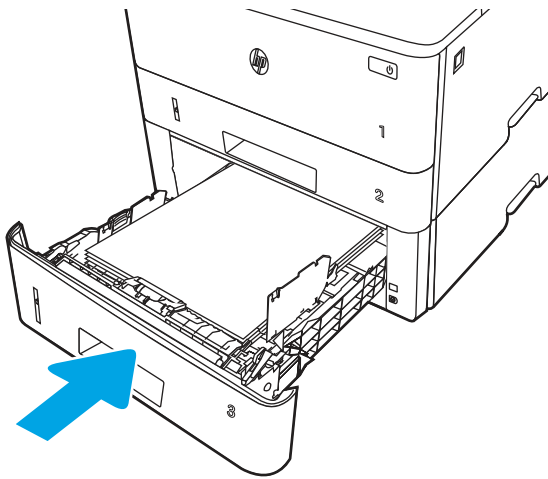

6. Sur l'ordinateur, commencez le processus d'impression à partir du logiciel. Assurez-vous que le pilote est configuré pour le type et le format du papier imprimé à partir du bac.

Bac 3 : orientation du papier

Lorsque vous utilisez du papier qui nécessite une orientation spécifique, chargez-le selon les informations présentées dans le tableau suivant.

Tableau 2-3 Bac 3 : orientation du papier

Type de papier	Sortie	Chargement du papier
Papier à en-tête ou préimprimé	Impression recto	Recto vers le bas Bord supérieur à l'avant du bac

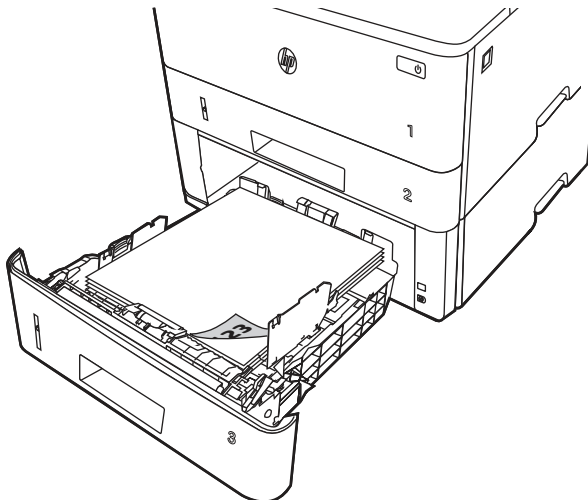

Papier à en-tête ou préimprimé	Impression recto verso	Recto vers le haut Bord supérieur vers l'arrière du bac
--------------------------------	------------------------	--

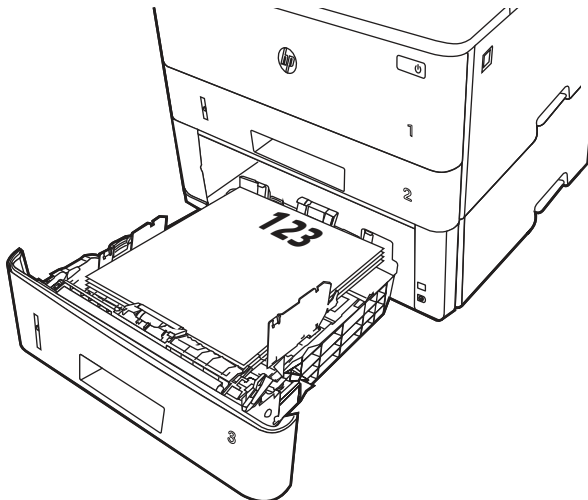

Chargement et impression des enveloppes

Passez en revue les informations suivantes sur le chargement et l'impression d'enveloppes.

Introduction

Vous trouverez ci-dessous les consignes pour charger et imprimer les enveloppes.

Utilisez uniquement le bac 1 pour imprimer sur des enveloppes. Le bac 1 peut contenir jusqu'à 10 enveloppes.

Pour imprimer des enveloppes à l'aide de l'option d'alimentation manuelle, procédez comme suit pour sélectionner les paramètres appropriés dans le pilote d'impression, puis chargez les enveloppes dans le bac après envoi de la tâche d'impression à l'imprimante.

Impression d'enveloppes

Pour imprimer des enveloppes, suivez les étapes ci-dessous.

1. Dans le logiciel, sélectionnez l'option **Imprimer**.
2. Sélectionnez l'imprimante dans la liste d'imprimantes, puis cliquez ou appuyez sur le bouton **Propriétés** ou **Préférences** pour ouvrir le pilote d'impression.



REMARQUE : Le nom du bouton varie selon les programmes logiciels.

3. Cliquez ou appuyez sur l'onglet **Papier/Qualité**.
4. Dans la liste déroulante **Format de papier**, sélectionnez le format correspondant aux enveloppes.
5. Dans la liste déroulante **Type de papier**, sélectionnez **Enveloppe**.
6. Dans la liste déroulante **Source de papier**, sélectionnez **Alimentation manuelle**.
7. Cliquez sur le bouton **OK** pour fermer la boîte de dialogue **Propriétés du document**.
8. Dans la boîte de dialogue **Imprimer**, cliquez sur le bouton **Imprimer** pour lancer la tâche d'impression.

Orientation des enveloppes

Lorsque vous chargez des enveloppes, chargez-les selon les informations présentées dans le tableau suivant.

Tableau 2-4 Orientation des enveloppes

Bac	Type de chargement
bac 1	Recto vers le haut Extrémité courte à affranchir en premier

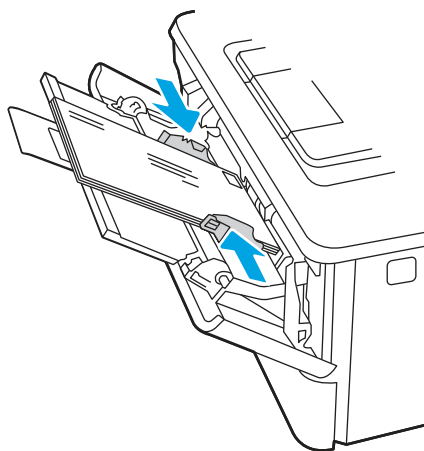

3 Consommables, accessoires et pièces

Commandez des consommables ou des accessoires, remplacez les cartouches de toner, ou retirez et remplacez une autre pièce.

Les informations suivantes sont correctes au moment de la publication. Pour obtenir des informations à jour, reportez-vous à la section www.hp.com/support/lj4001-4004.

L'assistance HP tout compris de l'imprimante comprend les éléments suivants :

- Installation et configuration
- Utilisation
- Résolution des problèmes
- Téléchargement des mises à jour de logiciels et de micrologiciels
- Inscription au forum d'assistance
- Recherche d'informations réglementaires et de garantie

Imprimante avec sécurité dynamique

Cette imprimante a été conçue pour fonctionner uniquement avec des cartouches disposant d'une puce HP neuve ou réutilisée. Une puce HP réutilisée permet d'utiliser des cartouches réutilisées, reconditionnées ou recyclées.

L'imprimante est équipée d'un dispositif de sécurité dynamique pour bloquer les cartouches intégrant une puce non-HP. Les mises à jour périodiques du micrologiciel publiées sur Internet permettent d'assurer l'efficacité des mesures de sécurité dynamique et bloquent les cartouches qui fonctionnaient auparavant.

Les mises à jour peuvent, entre autres, améliorer, accroître ou étendre les capacités et fonctionnalités de l'imprimante et protéger cette dernière contre les menaces de sécurité, mais elles peuvent également bloquer le fonctionnement des cartouches intégrant une puce non-HP dans l'imprimante, y compris les cartouches qui fonctionnent aujourd'hui. À moins d'être inscrit à certains programmes HP comme Instant Ink ou d'utiliser d'autres services nécessitant des mises à jour automatiques du micrologiciel en ligne, la plupart des imprimantes HP peuvent être configurées pour recevoir les mises à jour automatiquement ou avec une notification vous permettant de choisir d'effectuer ou non la mise à jour. Pour plus d'informations sur la sécurité dynamique et sur la configuration des mises à jour du micrologiciel en ligne, rendez-vous sur www.hp.com/learn/ds.

Commande de consommables, d'accessoires et de pièces

Découvrez comment obtenir des consommables, accessoires et pièces de rechange pour l'imprimante.

Commandes

Commandez des pièces, des fournitures ou des accessoires via l'un des canaux suivants.

Tableau 3-1 Options de commande

Option de commande	Informations de commande
Commande de fournitures et de papier	www.hp.com
Commande de pièces et accessoires de marque HP	www.hp.com/buy/parts
Commande via un bureau de service ou d'assistance	Contactez un prestataire de services ou un bureau d'assistance agréé HP.
Commandes par le biais du serveur Web intégré (EWS) HP	Pour y accéder, saisissez l'adresse IP ou le nom d'hôte de l'imprimante dans le champ d'adresse/d'URL d'un navigateur Web pris en charge de votre ordinateur. Le serveur EWS comprend un lien menant vers le site Web HP. Ce dernier fournit des options pour l'achat de fournitures HP d'origine.

Consommables et accessoires

Recherchez des informations sur les consommables et accessoires disponibles pour votre imprimante.



REMARQUE : Les cartouches sont uniquement destinées à la distribution et à l'utilisation avec leur produit désigné ; elles ne fonctionnent pas avec d'autres modèles d'imprimante.

Tableau 3-2 Consommables - A utiliser uniquement sur les modèles 4001

Élément	Description	Numéro de la cartouche	Référence
Cartouche de toner noir d'origine LaserJet HP 148A	Cartouche de toner noir de remplacement à capacité standard	148A	W1480A
Cartouche de toner noir d'origine LaserJet HP 148X à rendement élevé	Cartouche de toner noir de remplacement à haute capacité	148X	W1480X

Tableau 3-3 Consommables - A utiliser uniquement sur les modèles 4002

Élément	Description	Numéro de la cartouche	Référence
Cartouche de toner noir d'origine LaserJet HP 149A	Cartouche de toner noir de remplacement à capacité standard	149A	W1490A
Cartouche de toner noir d'origine LaserJet HP 149X à rendement élevé	Cartouche de toner noir de remplacement à haute capacité	149X	W1490X

Tableau 3-4 Accessoires

Élément	Description	Référence
Bac à papier HP LaserJet de 550 feuilles	Bac d'alimentation papier 550 feuilles (bac 3) en option	D9P29A

Pièces d'auto-dépannage pour les clients

Les pièces remplaçables par l'utilisateur (CSR) sont disponibles pour de nombreuses imprimantes HP LaserJet afin de minimiser les délais de réparation.

 **REMARQUE :** Pour en savoir plus sur le programme CSR et ses avantages, rendez-vous à l'adresse www.hp.com/go/csr-support et www.hp.com/go/csr-faq.

Vous pouvez commander des pièces de remplacement HP à l'adresse www.hp.com/buy/parts ou auprès des services de maintenance ou d'assistance agréés par HP. Lors de la commande, l'un des éléments suivants sera nécessaire : numéro de pièce, numéro de série (situé à l'arrière de l'imprimante), numéro de produit ou nom de l'imprimante.

- Les pièces portant la mention **Obligatoire** doivent être installées par le client, sauf s'il est disposé à régler le personnel de maintenance HP pour les frais de réparation. Pour ces pièces, l'assistance hors magasin et l'assistance en atelier ne sont pas prises en charge au titre de la garantie de l'imprimante HP.
- Les pièces portant la mention **Facultatif** peuvent, à votre demande, être installées gratuitement par le personnel de maintenance HP pendant la période de garantie de l'imprimante.

Tableau 3-5 Pièces d'autodépannage pour les clients (CSR)

Élément	Description	Options de remplacement par le client	Référence
Bac d'alimentation de 250 feuilles	Cassette de remplacement pour le bac 2	Obligatoire	RM2-5392-000CN
Bac d'alimentation HP LaserJet 1 × 550	Bac d'alimentation de 550 feuilles (bac 3, en option)	Obligatoire	D9P29A

Configuration des paramètres de protection des cartouches et toners HP

Un administrateur réseau peut configurer les paramètres de protection des cartouches de toner à l'aide du panneau de commande de l'imprimante ou du Serveur Web intégré (EWS) HP.

Introduction

Utilisez la stratégie des cartouches et la protection des cartouches HP pour contrôler les cartouches installées dans l'imprimante et les protéger contre le vol.

- **Stratégie des cartouches :** Cette fonctionnalité protège l'imprimante contre les contrefaçons de cartouches de toner en permettant uniquement l'utilisation de cartouches authentiques HP dans l'imprimante. L'utilisation de cartouches authentiques HP permet de garantir la meilleure qualité d'impression possible. Lorsqu'une personne installe une cartouche qui n'est pas une cartouche authentique HP, le panneau de commande de l'imprimante affiche un message indiquant que la cartouche n'est pas autorisée et il fournit des informations sur le processus à suivre.

- **Protection des cartouches** : Cette fonctionnalité associe définitivement des cartouches de toner à une imprimante spécifique, ou à un parc d'imprimantes, afin qu'elles ne puissent pas être utilisées dans d'autres imprimantes. La protection des cartouches protège votre investissement. Lorsque cette fonctionnalité est activée, si une personne tente de transférer une cartouche protégée de l'imprimante d'origine vers une imprimante non autorisée, cette imprimante n'imprimera pas avec la cartouche protégée. Le panneau de commande de l'imprimante affiche un message indiquant que la cartouche est protégée et il fournit des informations sur le processus à suivre.

⚠ ATTENTION : Après l'activation de la protection des cartouches pour l'imprimante, toutes les cartouches de toner suivantes installées dans l'imprimante sont automatiquement et *définitivement* protégées. Pour empêcher la protection d'une nouvelle cartouche, désactivez la fonctionnalité *avant* d'installer la cartouche neuve.

La désactivation de la fonctionnalité ne désactive pas la protection des cartouches actuellement installées.

Les deux fonctionnalités sont désactivées par défaut. Pour activer ou désactiver ces fonctionnalités, suivez les étapes ci-dessous.

Activation ou désactivation de la fonctionnalité de stratégie des cartouches

La fonctionnalité de Stratégie des cartouches peut être activée ou désactivée à partir du panneau de commande ou du serveur Web intégré (EWS).

REMARQUE : Pour activer ou désactiver cette fonctionnalité, la saisie d'un mot de passe administrateur peut être requise.

Contactez votre administrateur pour déterminer si un mot de passe administrateur a été défini. Impossible de récupérer les mots de passe EWS.

Utiliser le panneau de commande de l'imprimante pour activer la fonctionnalité de stratégie des cartouches

Un administrateur réseau peut activer la fonctionnalité Stratégie des cartouches à partir du panneau de commande de l'imprimante. Cela permet d'utiliser uniquement les cartouches HP authentiques avec l'imprimante.

1. Sur le panneau de commande, appuyez sur le bouton **OK** pour afficher l'écran d'accueil.
2. Utilisez les flèches et le bouton **OK** pour accéder et ouvrir les menus suivants :
 - a. Bouton Configuration
 - b. Paramètres des fournitures
 - c. Stratégie des cartouches
3. Utilisez les flèches pour accéder à **Agréée par HP**, puis appuyez sur le bouton **OK** pour activer la fonctionnalité.

Utiliser le panneau de commande de l'imprimante pour désactiver la fonctionnalité de stratégie des cartouches

Depuis le panneau de commande de l'imprimante, un administrateur réseau peut désactiver la fonctionnalité de stratégie des cartouches. Cela permet de supprimer la restriction d'utilisation des cartouches HP authentiques uniquement.

1. Sur le panneau de commande, appuyez sur le bouton **OK** pour afficher l'écran d'accueil.
2. Utilisez les flèches et le bouton **OK** pour accéder et ouvrir les menus suivants :
 - a. **Bouton Configuration**
 - b. **Paramètres des fournitures**
 - c. **Stratégie des cartouches**
3. Utilisez les flèches pour sélectionner le mode **Arrêt**, puis appuyez sur le bouton **OK** pour désactiver la fonctionnalité.

Utilisation du serveur Web intégré (EWS) HP pour activer la fonctionnalité de stratégie des cartouches

Un administrateur réseau peut activer la fonctionnalité Stratégie des cartouches à partir du serveur Web intégré. Cela permet d'utiliser uniquement les cartouches HP authentiques avec l'imprimante.

1. Ouvrez le serveur EWS HP :
 - a. Sur le panneau de commande, appuyez sur le bouton **OK** pour afficher l'écran d'accueil.
 - b. Utilisez les flèches et le bouton **OK** pour accéder et ouvrir les menus suivants :
 - i. **Bouton Configuration**
 - ii. **Configuration du réseau**
 - iii. **Paramètres généraux**
 - c. Dans le menu Paramètres généraux, sélectionnez **Afficher l'adresse IP**, puis **Oui** pour afficher l'adresse IP de l'imprimante ou le nom d'hôte.
 - d. Ouvrez un navigateur Web et, dans la barre d'adresse, saisissez l'adresse IP ou le nom d'hôte exactement comme il apparaît sur le panneau de commande de l'imprimante. Appuyez sur la touche **Entrée** du clavier de l'ordinateur. Le serveur EWS s'ouvre.

 <https://10.10.XXXX/>

 **REMARQUE :** Si un message indiquant que le site Web comporte des risques s'affiche dans le navigateur, sélectionnez l'option pour continuer vers le site Web. L'accès à ce site Web ne va pas endommager l'ordinateur.

2. Sur la page d'accueil EWS, cliquez sur l'onglet **Paramètres**.
3. Dans le volet de navigation de gauche, cliquez sur **Consommables** pour développer les options, puis cliquez sur **Paramètres des consommables**.
4. Dans la zone **Stratégie des cartouches**, cliquez sur le menu déroulant et sélectionnez **Agréée par HP**.
5. Cliquez sur **Appliquer** pour enregistrer les changements.

Utilisation du serveur Web intégré (EWS) HP pour désactiver la fonctionnalité de stratégie des cartouches

Un administrateur réseau peut désactiver la fonctionnalité Stratégie des cartouches à partir du serveur Web intégré. Cela permet de supprimer la restriction d'utilisation des cartouches HP authentiques uniquement.

1. Ouvrez le serveur EWS HP :
 - a. Sur le panneau de commande, appuyez sur le bouton **OK** pour afficher l'écran d'accueil.
 - b. Utilisez les flèches et le bouton **OK** pour accéder et ouvrir les menus suivants :
 - i. **Bouton Configuration**
 - ii. **Configuration du réseau**
 - iii. **Paramètres généraux**
 - c. Dans le menu Paramètres généraux, sélectionnez **Afficher l'adresse IP**, puis **Oui** pour afficher l'adresse IP de l'imprimante ou le nom d'hôte.
 - d. Ouvrez un navigateur Web et, dans la barre d'adresse, saisissez l'adresse IP ou le nom d'hôte exactement comme il apparaît sur le panneau de commande de l'imprimante. Appuyez sur la touche **Entrée** du clavier de l'ordinateur. Le serveur EWS s'ouvre.

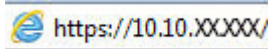

REMARQUE : Si un message indiquant que le site Web comporte des risques s'affiche dans le navigateur, sélectionnez l'option pour continuer vers le site Web. L'accès à ce site Web ne va pas endommager l'ordinateur.

2. Sur la page d'accueil EWS, cliquez sur l'onglet **Paramètres**.
3. Dans le volet de navigation de gauche, cliquez sur **Consommables** pour développer les options, puis cliquez sur **Paramètres des consommables**.
4. Dans la zone **Stratégie des cartouches**, cliquez sur le menu déroulant et sélectionnez **Désactivé**.
5. Cliquez sur **Appliquer** pour enregistrer les changements.

Activation ou désactivation de la fonctionnalité de protection des cartouches

La fonctionnalité de protection des cartouches peut être activée ou désactivée à partir du panneau de commande ou du serveur Web intégré (EWS).



REMARQUE : Pour activer ou désactiver cette fonctionnalité, la saisie d'un mot de passe administrateur peut être requise.

Contactez votre administrateur pour déterminer si un mot de passe administrateur a été défini. Impossible de récupérer les mots de passe EWS.

Utiliser le panneau de commande de l'imprimante pour activer la fonctionnalité de protection des cartouches

Depuis le panneau de commande de l'imprimante, un administrateur réseau peut activer la fonctionnalité de protection des cartouches. Cela permet d'éviter que les cartouches associées à l'imprimante soient volées et utilisées dans d'autres imprimantes.

1. Sur le panneau de commande, appuyez sur le bouton **OK** pour afficher l'écran d'accueil.
2. Utilisez les flèches et le bouton **OK** pour accéder et ouvrir les menus suivants :
 - a. Bouton Configuration
 - b. Paramètres des fournitures
 - c. Protection de la cartouche
3. Sélectionnez **Protéger les cartouches**.

⚠ ATTENTION : Après l'activation de la protection des cartouches pour l'imprimante, toutes les cartouches de toner suivantes installées dans l'imprimante sont automatiquement et *définitivement* protégées. Pour empêcher la protection d'une nouvelle cartouche, désactivez la fonctionnalité *avant* d'installer la cartouche neuve.

La désactivation de la fonctionnalité ne désactive pas la protection des cartouches actuellement installées.

Utiliser le panneau de commande de l'imprimante pour désactiver la fonctionnalité de protection des cartouches

Depuis le panneau de commande de l'imprimante, un administrateur réseau peut désactiver la fonctionnalité de protection des cartouches. Vous supprimez ainsi la protection pour les nouvelles cartouches installées dans l'imprimante.

1. Sur le panneau de commande, appuyez sur le bouton **OK** pour afficher l'écran d'accueil.
2. Utilisez les flèches et le bouton **OK** pour accéder et ouvrir les menus suivants :
 - a. Bouton Configuration
 - b. Paramètres des fournitures
 - c. Protection de la cartouche
3. Utilisez les flèches pour sélectionner le mode **Arrêt**, puis appuyez sur le bouton **OK** pour désactiver la fonctionnalité.

Utilisation du serveur Web intégré (EWS) HP pour activer la fonctionnalité de protection des cartouches

Un administrateur réseau peut activer la fonctionnalité Protection des cartouches depuis le serveur Web intégré. Cela permet d'éviter le vol et l'utilisation par d'autres imprimantes des cartouches associées à l'imprimante.

1. Ouvrez le serveur EWS HP :
 - a. Sur le panneau de commande, appuyez sur le bouton **OK** pour afficher l'écran d'accueil.

- b. Utilisez les flèches et le bouton **OK** pour accéder et ouvrir les menus suivants :
 - i. Bouton Configuration
 - ii. Configuration du réseau
 - iii. Paramètres généraux
- c. Dans le menu Paramètres généraux, sélectionnez **Afficher l'adresse IP**, puis **Oui** pour afficher l'adresse IP de l'imprimante ou le nom d'hôte.
- d. Ouvrez un navigateur Web et, dans la barre d'adresse, saisissez l'adresse IP ou le nom d'hôte exactement comme il apparaît sur le panneau de commande de l'imprimante. Appuyez sur la touche **Entrée** du clavier de l'ordinateur. Le serveur EWS s'ouvre.

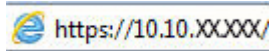

 **REMARQUE :** Si un message indiquant que le site Web comporte des risques s'affiche dans le navigateur, sélectionnez l'option pour continuer vers le site Web. L'accès à ce site Web ne va pas endommager l'ordinateur.

2. Sur la page d'accueil EWS, cliquez sur l'onglet **Paramètres**.
3. Dans le volet de navigation de gauche, cliquez sur **Consommables** pour développer les options, puis cliquez sur **Paramètres des consommables**.
4. Dans la zone **Protection des cartouches**, cliquez sur le menu déroulant et sélectionnez **Activé**.
5. Cliquez sur **Appliquer** pour enregistrer les changements.

 **ATTENTION :** Après l'activation de la protection des cartouches pour l'imprimante, toutes les cartouches de toner suivantes installées dans l'imprimante sont automatiquement et *définitivement* protégées. Pour empêcher la protection d'une nouvelle cartouche, désactivez la fonctionnalité *avant* d'installer la cartouche neuve.

La désactivation de la fonctionnalité ne désactive pas la protection des cartouches actuellement installées.

Utiliser le serveur Web intégré (EWS) HP pour désactiver la fonctionnalité de protection des cartouches

Un administrateur réseau peut désactiver la fonctionnalité Protection des cartouches à partir du serveur Web intégré. Vous supprimez ainsi la protection pour les nouvelles cartouches installées dans l'imprimante.

1. Ouvrez le serveur EWS HP :
 - a. Sur le panneau de commande, appuyez sur le bouton **OK** pour afficher l'écran d'accueil.
 - b. Utilisez les flèches et le bouton **OK** pour accéder et ouvrir les menus suivants :
 - i. Bouton Configuration
 - ii. Configuration du réseau
 - iii. Paramètres généraux

- c. Dans le menu Paramètres généraux, sélectionnez [Afficher l'adresse IP](#), puis [Oui](#) pour afficher l'adresse IP de l'imprimante ou le nom d'hôte.
- d. Ouvrez un navigateur Web et, dans la barre d'adresse, saisissez l'adresse IP ou le nom d'hôte exactement comme il apparaît sur le panneau de commande de l'imprimante. Appuyez sur la touche [Entrée](#) du clavier de l'ordinateur. Le serveur EWS s'ouvre.

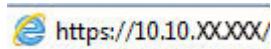

 **REMARQUE :** Si un message indiquant que le site Web comporte des risques s'affiche dans le navigateur, sélectionnez l'option pour continuer vers le site Web. L'accès à ce site Web ne va pas endommager l'ordinateur.

2. Sur la page d'accueil EWS, cliquez sur l'onglet **Paramètres**.
3. Dans le volet de navigation de gauche, cliquez sur **Consommables** pour développer les options, puis cliquez sur **Paramètres des consommables**.
4. Dans la zone **Protection des cartouches**, cliquez sur le menu déroulant et sélectionnez **Désactivé**.
5. Cliquez sur **Appliquer** pour enregistrer les changements.

Remplacement de la cartouche de toner

Remplacez les cartouches de toner si un message s'affiche sur l'imprimante, ou si vous avez des problèmes de qualité d'impression.

Informations sur la cartouche de toner

Passez en revue les détails de la commande de cartouches de toner de remplacement.

Lorsque le niveau du toner est bas et très bas, l'imprimante vous avertit. La durée de vie restante réelle d'une cartouche de toner peut varier. Veillez à toujours disposer d'une cartouche de remplacement afin de pouvoir en changer en temps voulu.

Continuez à imprimer avec la cartouche actuelle jusqu'à ce que la qualité d'impression ne soit plus acceptable même après redistribution du toner. Pour redistribuer le toner, retirez la cartouche de toner de l'imprimante et faites-la basculer doucement d'avant en arrière. Pour obtenir une représentation graphique, reportez-vous aux instructions de remplacement des cartouches. Réinsérez la cartouche de toner dans l'imprimante, puis refermez le capot.

Pour acheter des cartouches ou vérifier la compatibilité des cartouches avec cette imprimante, rendez-vous sur www.hp.com/go/suresupply. Faites défiler la page vers le bas et vérifiez que votre pays/région s'affiche correctement.

Tableau 3-6 Consommables - A utiliser uniquement sur les modèles 4001

Élément	Description	Numéro de la cartouche	Référence
Cartouche de toner noir d'origine LaserJet HP 148A	Cartouche de toner noir de remplacement à capacité standard	148A	W1480A
Cartouche de toner noir d'origine LaserJet HP 148X à rendement élevé	Cartouche de toner noir de remplacement à haute capacité	148X	W1480X

Tableau 3-7 Consommables - A utiliser uniquement sur les modèles 4002

Élément	Description	Numéro de la cartouche	Référence
Cartouche de toner noir d'origine LaserJet HP 149A	Cartouche de toner noir de remplacement à capacité standard	149A	W1490A
Cartouche de toner noir d'origine LaserJet HP 149X à rendement élevé	Cartouche de toner noir de remplacement à haute capacité	149X	W1490X

 **REMARQUE :** Les cartouches de toner haute capacité contiennent plus de toner que les cartouches standard, pour une meilleure productivité. Pour plus d'informations, allez sur www.hp.com/go/toneryield.

Ne sortez la cartouche de toner de son emballage qu'au moment du remplacement.

 **ATTENTION :** Pour éviter d'endommager la cartouche de toner, ne l'exposez pas à la lumière plus de quelques minutes. Recouvrez le tambour d'image si vous devez retirer la cartouche de toner de l'imprimante pour quelque temps.

L'image suivante montre les différents composants du toner.

Figure 3-1 Pièces du toner

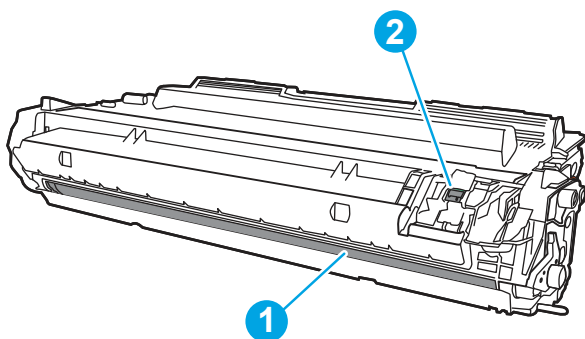

Numéro	Description
1	Tambour d'image ATTENTION : Ne touchez pas le tambour d'imagerie. Les traces de doigts peuvent nuire à la qualité d'impression.
2	Puce mémoire

 **ATTENTION :** Si vous vous tachez avec du toner, essuyez la tache à l'aide d'un chiffon sec et lavez le vêtement à l'eau froide. L'eau chaude a pour effet de fixer l'encre sur le tissu.

 **REMARQUE :** Des informations concernant le recyclage sont disponibles dans l'emballage de la cartouche de toner ou sur www.hp.com/hprecycle.

Retrait et remplacement de la cartouche

Pour remplacer la cartouche de toner, procédez comme suit :

Continuez à imprimer avec la cartouche actuelle jusqu'à ce que la qualité d'impression ne soit plus acceptable même après redistribution du toner en secouant la cartouche.

1. Appuyez sur le bouton de dégagement de la porte avant.

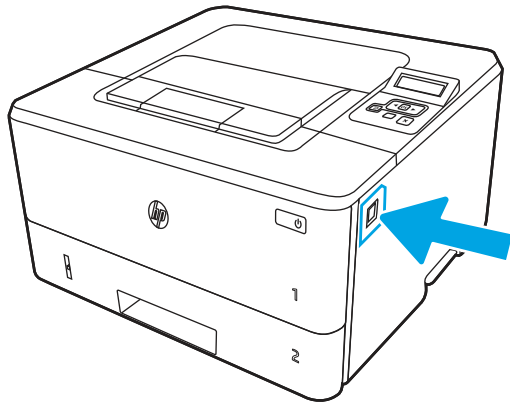

2. Ouvrez la porte avant.

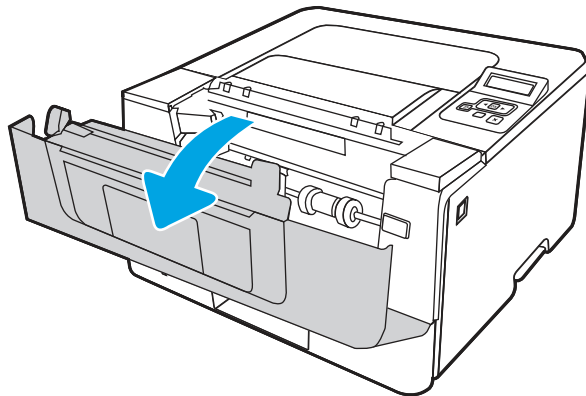

3. Retirez la cartouche de toner usagée de l'imprimante.

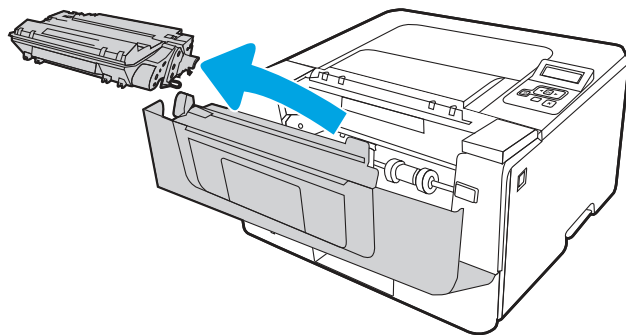

4. Déballez la cartouche de toner neuve, puis tirez sur la languette de dégagement de l'emballage.

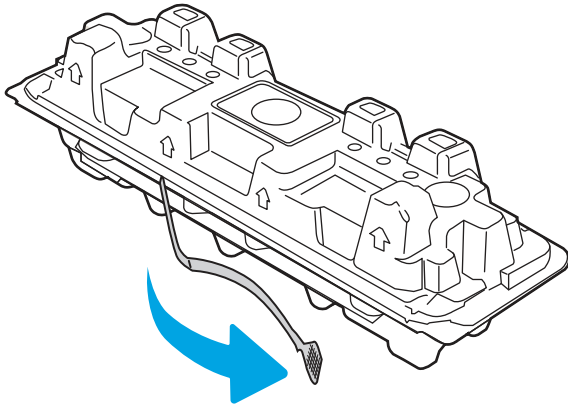

5. Retirez la cartouche de toner de la coque d'emballage. Mettez la cartouche de toner usagée dans l'emballage pour recyclage.

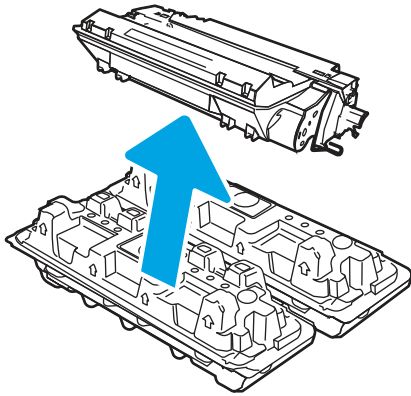

6. Maintenez la cartouche de toner par les deux extrémités et secouez-la d'avant en arrière pour répartir le toner dans la cartouche.

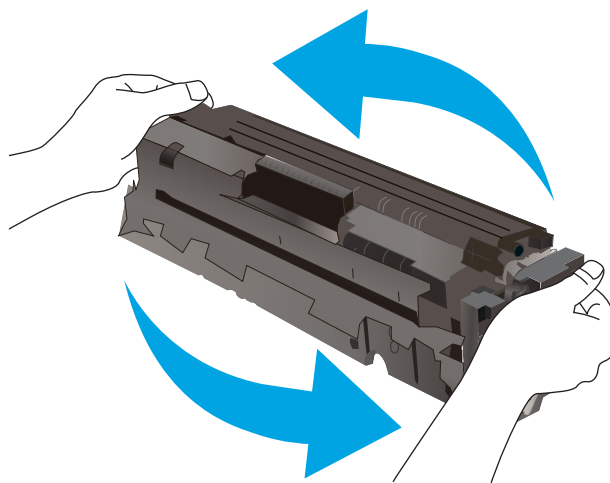

7. Alignez la cartouche de toner sur les repères situés dans l'imprimante, puis insérez la cartouche jusqu'à ce qu'elle s'enclenche.

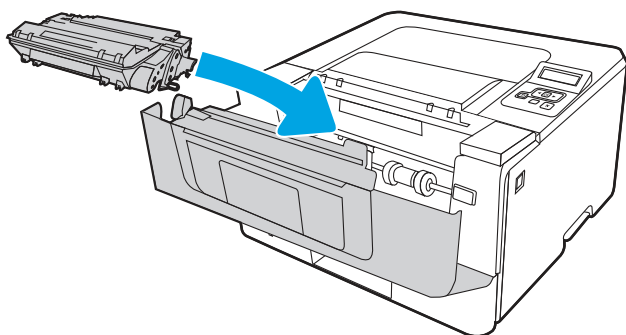

8. Fermez la porte avant.

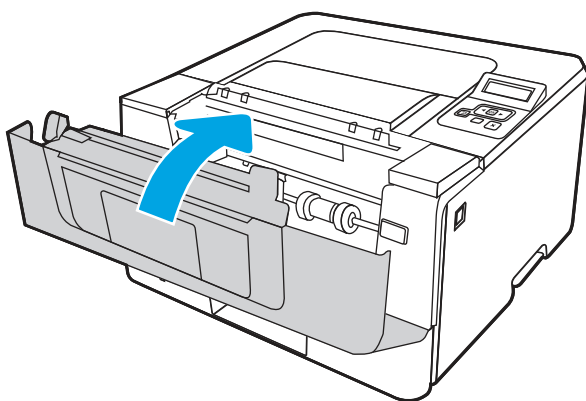

4 Impression

Imprimez à l'aide du logiciel ou à partir d'un périphérique mobile ou d'une clé USB.

Les informations suivantes sont correctes au moment de la publication. Pour obtenir des informations à jour, reportez-vous à la section www.hp.com/support/lj4001-4004.

Pour plus d'informations :

L'assistance HP tout inclus de l'imprimante comprend les éléments suivants :

- Installation et configuration
- Utilisation
- Résolution des problèmes
- Téléchargement des mises à jour de logiciels et de micrologiciels
- Inscription au forum d'assistance
- Recherche d'informations réglementaires et de garantie

Tâches d'impression (Windows)

En savoir plus sur les tâches d'impression courantes pour les utilisateurs Windows.

Comment imprimer (Windows)

Utilisez l'option **Imprimer** à partir d'une application logicielle pour sélectionner l'imprimante et les options de base pour votre tâche d'impression.

La procédure suivante décrit le processus d'impression de base sous Windows.

1. Dans le logiciel, sélectionnez l'option **Imprimer**.
2. Sélectionnez l'imprimante dans la liste d'imprimantes. Pour modifier les paramètres, ouvrez le pilote d'impression en cliquant sur le bouton **Propriétés** ou **Préférences**.



REMARQUE :

- Le nom du bouton varie selon les programmes logiciels.
 - Pour le pilote HP PCL-6, l'application de l'imprimante tout-en-un HP télécharge des fonctions de pilote supplémentaires lorsque l'option **Paramètres supplémentaires** est sélectionné.
 - Pour plus d'informations, cliquez sur le bouton Aide (?) dans le pilote d'impression.
-
3. Cliquez sur les onglets dans le pilote d'impression pour configurer les options disponibles. Par exemple, accédez à l'onglet **Finition** pour définir l'orientation du papier, et à l'onglet **Papier/Qualité** pour définir l'alimentation, le type, le format et la qualité du papier.
 4. Cliquez sur le bouton **OK** pour revenir à la boîte de dialogue **Imprimer**. Depuis cet écran, sélectionnez le nombre de copies à imprimer.

5. Cliquez sur le bouton **Imprimer** pour lancer l'impression.

Imprimer automatiquement en recto-verso (Windows)

Si une unité d'impression recto verso automatique a été installée sur votre imprimante, vous pouvez imprimer automatiquement des deux côtés du papier. Utilisez un format et un type de papier pris en charge par l'unité recto verso.

1. Dans le logiciel, sélectionnez l'option **Imprimer**.
2. Sélectionnez l'imprimante dans la liste d'imprimantes, puis cliquez sur le bouton **Propriétés** ou **Préférences** pour ouvrir le pilote d'impression.



REMARQUE :

- Le nom du bouton varie selon les programmes logiciels.
 - Pour le pilote HP PCL-6, l'application de l'imprimante tout-en-un HP télécharge des fonctions de pilote supplémentaires lorsque l'option **Paramètres supplémentaires** est sélectionné.
3. Sélectionnez l'onglet **Finition**.
 4. Sélectionnez **Impression recto verso**. Cliquez sur **OK** pour fermer la boîte de dialogue **Propriétés du document**.
 5. Dans la boîte de dialogue **Imprimer**, cliquez sur **Imprimer** pour lancer le travail d'impression.

Imprimer manuellement en recto-verso (Windows)

Suivez cette procédure pour les imprimantes qui ne disposent pas d'unité recto-verso automatique ou pour imprimer sur du papier que l'unité recto-verso ne prend pas en charge.

1. Dans le logiciel, sélectionnez l'option **Imprimer**.
2. Sélectionnez l'imprimante dans la liste d'imprimantes, puis cliquez sur le bouton **Propriétés** ou **Préférences** pour ouvrir le pilote d'impression.



REMARQUE :

- Le nom du bouton varie selon les programmes logiciels.
 - Pour le pilote HP PCL-6, l'application de l'imprimante tout-en-un HP télécharge des fonctions de pilote supplémentaires lorsque l'option **Paramètres supplémentaires** est sélectionné.
3. Sélectionnez l'onglet **Finition**.
 4. Sélectionnez **Impression recto verso (manuelle)**, puis cliquez sur **OK** pour fermer la boîte de dialogue **Propriétés du document**.
 5. Dans la boîte de dialogue **Imprimer**, cliquez sur **Imprimer** pour imprimer le recto.
 6. Récupérez la pile imprimée dans le bac de sortie, puis placez-la dans le bac 1.
 7. Si vous y êtes invité, appuyez sur le bouton du panneau de commande approprié pour continuer.

Imprimer plusieurs pages par feuille (Windows)

Lorsque vous imprimez à partir d'une application logicielle à l'aide de l'option **Imprimer**, vous pouvez sélectionner une option pour imprimer plusieurs pages sur une seule feuille de papier. Par exemple, vous

pouvez effectuer cette opération si vous imprimez un document de taille très importante et que vous souhaitez économiser du papier.

1. Dans le logiciel, sélectionnez l'option **Imprimer**.
2. Sélectionnez l'imprimante dans la liste d'imprimantes, puis cliquez sur le bouton **Propriétés** ou **Préférences** pour ouvrir le pilote d'impression.



REMARQUE :

- Le nom du bouton varie selon les programmes logiciels.
 - Pour le pilote HP PCL-6, l'application de l'imprimante tout-en-un HP télécharge des fonctions de pilote supplémentaires lorsque l'option **Paramètres supplémentaires** est sélectionné.
-

3. Sélectionnez l'onglet **Finition**.
4. Sélectionnez le nombre de pages par feuille dans la liste déroulante **Pages par feuille**.
5. Sélectionnez les paramètres appropriés pour les options **Imprimer bordures de page**, **Ordre des pages** et **Orientation**. Cliquez sur **OK** pour fermer la boîte de dialogue **Propriétés du document**.
6. Dans la boîte de dialogue **Imprimer**, cliquez sur **Imprimer** pour lancer le travail d'impression.

Sélectionner le type de papier (Windows)

Lorsque vous imprimez à partir d'une application logicielle à l'aide de l'option **Impression**, vous pouvez définir le type de papier que vous utilisez pour votre tâche d'impression. Par exemple, si votre type de papier par défaut est Lettre, mais que vous utilisez un type de papier différent pour une tâche d'impression, sélectionnez ce type de papier spécifique.

1. Dans le logiciel, sélectionnez l'option **Imprimer**.
2. Sélectionnez l'imprimante dans la liste d'imprimantes, puis cliquez ou appuyez sur le bouton **Propriétés** ou **Préférences** pour ouvrir le pilote d'impression.



REMARQUE :

- Le nom du bouton varie selon les programmes logiciels.
 - Pour le pilote HP PCL-6, l'application de l'imprimante tout-en-un HP télécharge des fonctions de pilote supplémentaires lorsque l'option **Paramètres supplémentaires** est sélectionné.
-

3. Cliquez sur l'onglet **Papier/Qualité**.
4. Sélectionnez l'option de type de papier que vous utilisez, puis cliquez sur **OK**.
5. Cliquez sur **OK** pour fermer la boîte de dialogue **Propriétés du document**.
6. Dans la boîte de dialogue **Imprimer**, cliquez sur **Imprimer** pour lancer le travail d'impression.

Tâches d'impression supplémentaires

Localisez les informations sur le Web pour effectuer des tâches d'impression communes.

Accédez au site www.hp.com/support/lj4001-4004.

Vous trouverez des instructions sur les tâches d'impression, telles que :

- Créer et utiliser des raccourcis ou des préférences d'impression
- Sélectionner le format de papier ou utiliser un format de papier personnalisé
- Choisir l'orientation de la page
- Créer un livret
- Réduire un document pour un format de papier donné
- Imprimer les premières ou dernières pages d'un document sur un papier différent
- Imprimer des filigranes sur un document

Tâches d'impression (macOS)

Imprimer à l'aide du logiciel d'impression HP pour macOS, y compris comment imprimer recto verso ou imprimer plusieurs pages par feuille.

Comment imprimer (macOS)

Utilisez l'option **Impression** à partir d'une application logicielle pour sélectionner l'imprimante et les options de base de votre tâche d'impression.

Les instructions suivantes décrivent la procédure d'impression de base pour macOS.

1. Cliquez sur le menu **Fichier**, puis sur l'option **Imprimer**.
2. Sélectionnez l'imprimante.
3. Cliquez sur **Afficher les détails** ou **Copies et pages**, puis sélectionnez d'autres menus pour ajuster les paramètres d'impression.



REMARQUE : Le nom de l'élément varie selon le logiciel.

4. Cliquez sur le bouton **Imprimer**.

Imprimer automatiquement des deux côtés (macOS)

Si une unité d'impression recto verso automatique a été installée sur votre imprimante, vous pouvez imprimer automatiquement des deux côtés du papier. Utilisez un format et un type de papier pris en charge par l'unité recto verso.

Cette fonction est disponible si vous installez le pilote d'impression HP. Elle peut ne pas être disponible si vous utilisez AirPrint.

1. Cliquez sur le menu **Fichier**, puis sur l'option **Imprimer**.
2. Sélectionnez l'imprimante.
3. Cliquez sur **Afficher les détails** ou **Copies et pages**, puis cliquez sur le menu **Mise en page**.



REMARQUE : Le nom de l'élément varie selon le logiciel.

4. Sélectionnez une option de reliure dans la liste déroulante **Copie recto verso**.
5. Cliquez sur le bouton **Imprimer**.

Imprimer manuellement des deux côtés (macOS)

Si une unité d'impression recto verso automatique n'est pas installée sur votre imprimante ou si vous utilisez un format ou type de papier non pris en charge par l'unité recto verso, vous pouvez imprimer des deux côtés du papier à l'aide d'un processus manuel. Vous devrez recharger les pages pour imprimer du côté verso.

Cette fonction est disponible si vous installez le pilote d'impression HP. Elle peut ne pas être disponible si vous utilisez AirPrint.

1. Cliquez sur le menu **Fichier**, puis sur l'option **Imprimer**.
2. Sélectionnez l'imprimante.
3. Cliquez sur **Afficher les détails** ou **Copies et pages**, puis cliquez sur le menu **Recto verso manuel**.



REMARQUE : Le nom de l'élément varie selon le logiciel.

4. Cochez la case **Recto verso manuel**, puis sélectionnez une option de reliure.
5. Retirez de l'imprimante tout papier non imprimé du bac 1.
6. Cliquez sur le bouton **Imprimer**.
7. Récupérez la pile imprimée dans le bac de sortie et placez-la, côté imprimé vers le bas, dans le bac d'entrée.
8. Si vous y êtes invité, appuyez sur le bouton approprié du panneau de commande pour continuer.

Imprimer plusieurs pages par feuille (macOS)

Lorsque vous imprimez à partir d'une application logicielle à l'aide de l'option **Imprimer**, vous pouvez sélectionner une option pour imprimer plusieurs pages sur une seule feuille de papier. Par exemple, vous pouvez effectuer cette opération si vous imprimez un document de taille très importante et que vous souhaitez économiser du papier.

1. Cliquez sur le menu **Fichier**, puis sur l'option **Imprimer**.
2. Sélectionnez l'imprimante.
3. Cliquez sur **Afficher les détails** ou **Copies et pages**, puis cliquez sur le menu **Mise en page**.



REMARQUE : Le nom de l'élément varie selon le logiciel.

4. Dans la liste déroulante **Pages par feuille**, sélectionnez le nombre de pages que vous souhaitez imprimer sur chaque feuille.
5. Dans la partie **Sens de la disposition**, sélectionnez l'ordre et le positionnement des pages sur la feuille.
6. Dans le menu **Bordure**, sélectionnez le type de bordure à imprimer autour de chaque page sur la feuille.
7. Cliquez sur le bouton **Imprimer**.

Sélectionner le type de papier (macOS)

Lorsque vous imprimez à partir d'une application logicielle à l'aide de l'option **Impression**, vous pouvez définir le type de papier que vous utilisez pour votre tâche d'impression. Par exemple, si votre type

de papier par défaut est Lettre, mais que vous utilisez un type de papier différent pour une tâche d'impression, sélectionnez ce type de papier spécifique.

1. Cliquez sur le menu **Fichier**, puis sur l'option **Imprimer**.
2. Sélectionnez l'imprimante.
3. Cliquez sur **Afficher les détails** ou **Copies et pages**, puis cliquez sur le menu **Support et qualité** ou **Papier/Qualité**.



REMARQUE : Le nom de l'élément varie selon le logiciel.

4. Faites votre sélection parmi les options **Support et qualité** ou **Papier/Qualité**.



REMARQUE : Cette liste contient l'ensemble principal d'options disponibles. Certaines options ne sont pas disponibles sur toutes les imprimantes.

- **Type de support :** Sélectionnez l'option de type de papier pour la tâche d'impression.
 - **Qualité d'impression :** Sélectionnez le niveau de résolution pour la tâche d'impression.
 - **EconoMode :** Sélectionnez cette option afin d'économiser le toner lors de l'impression des brouillons.
5. Cliquez sur le bouton **Imprimer**.

Tâches d'impression supplémentaires

Localisez les informations sur le Web pour effectuer des tâches d'impression communes.

Accédez au site www.hp.com/support/lj4001-4004.

Vous trouverez des instructions sur les tâches d'impression, telles que :

- Créer et utiliser des raccourcis ou des préréglages d'impression
- Sélectionner le format de papier ou utiliser un format de papier personnalisé
- Choisir l'orientation de la page
- Créer un livret
- Réduire un document pour un format de papier donné
- Imprimer les premières ou dernières pages d'un document sur un papier différent
- Imprimer des filigranes sur un document

Stockage des travaux d'impression sur l'imprimante pour les traiter ultérieurement ou en privé

Stockez des tâches d'impression dans la mémoire de l'imprimante pour les imprimer ultérieurement.

Introduction

Les informations suivantes indiquent les procédures pour la création et l'impression de documents stockés sur une clef USB. Ces tâches peuvent être imprimées ultérieurement ou en privé.



REMARQUE : Le stockage des tâches n'est pas pris en charge sur les modèles 4002d.

Avant de commencer

Passez en revue les exigences d'utilisation de la fonction de stockage des tâches.

Voici la configuration requise pour utiliser la fonction de stockage de tâches :

- Un périphérique de stockage USB 2.0 dédié d'au moins 16 Go doit être installé dans l'hôte USB arrière. Ce périphérique de stockage USB contient les tâches stockées envoyées à l'imprimante. En retirant ce périphérique de stockage USB de l'imprimante, vous désactivez la fonction de stockage de tâches.
- Si vous utilisez un pilote HP Universal Print Driver (UPD), vous devez utiliser les versions 5.9.0 ou ultérieures d'UPD.

Configuration du stockage des tâches

Configurez le stockage des tâches dans le pilote d'impression, insérez le support de stockage (clé USB) dans l'imprimante et assurez-vous que la fonctionnalité est prête à être utilisée.

Avant de commencer, installez le logiciel de l'imprimante s'il n'est pas déjà installé. Accédez au site www.hp.com/support, cliquez sur **Logiciels et pilotes**, puis suivez les instructions à l'écran pour télécharger le dernier logiciel HP.

Lorsque le pilote d'impression est installé, l'option de stockage des tâches est définie sur **Automatique** par défaut. L'option peut être trouvée comme suit :

- Windows : **Périphériques et imprimantes > Propriétés de l'imprimante > Paramètres du périphérique**
- macOS : **Imprimantes et scanners > Options et consommables**

Pour terminer la configuration de stockage des tâches :

1. Localisez le port USB arrière.



REMARQUE : Sur certains modèles, le port USB arrière est couvert. Retirez le cache du port USB arrière avant de continuer.

2. Insérez la clé USB dans le port USB arrière.

Figure 4-1 Insérer la clé USB

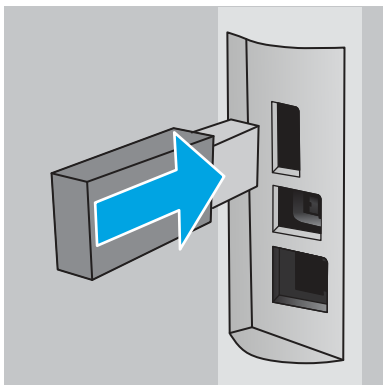

Un message s'affiche sur le panneau de commande avertissant que la clé USB va être formatée. Sélectionnez **OK** pour terminer le processus.

3. Ouvrez le pilote d'impression pour vérifier si l'onglet **Stockage des tâches** est visible. S'il est visible, la fonctionnalité est prête à être utilisée.

À partir d'un logiciel, sélectionnez l'option **Imprimer**, puis sélectionnez votre imprimante dans la liste des imprimantes et procédez comme suit :

- **Windows** : Sélectionnez **Propriétés** ou **Préférences**. Cliquez sur l'onglet **Stockage des tâches**.

Si l'onglet **Stockage des tâches** n'est pas visible, vous pouvez l'activer en procédant comme suit :

Dans le menu Démarrer, ouvrez **Paramètres**, cliquez sur **Appareils**, puis sur **Appareils et Imprimantes**. Cliquez sur le nom de l'imprimante avec le bouton droit de la souris, puis sur **Propriétés de l'imprimante**. Cliquez sur l'onglet **Paramètres de l'appareil**, puis sur **Stockage des tâches** et sélectionnez **Automatique**. Cliquez sur **Appliquer**, puis sur **OK**.

- **macOS** : Le pilote d'impression affiche le menu **Copies et pages**. Ouvrez la liste déroulante, puis cliquez sur le menu **Stockage des tâches**.

Si le menu **Stockage des tâches** n'est pas visible, fermez la fenêtre d'impression, puis rouvrez-la pour activer le menu.

Désactiver ou activer la fonction de stockage des tâches

Désactivez la fonction de stockage des tâches pour la rendre indisponible, même si une clé USB est insérée dans l'imprimante. Activez la fonction pour la rendre à nouveau disponible.

1. Ouvrez les **Propriétés de l'imprimante** :

- **Windows** : Dans le menu Démarrer, ouvrez **Paramètres**, cliquez sur **Appareils**, puis sur **Appareils et Imprimantes**. Cliquez sur l'imprimante avec le bouton droit de la souris, puis sur **Propriétés de l'imprimante**.
- **macOS** : Depuis le menu Apple, ouvrez **Préférences système** puis cliquez sur **Imprimantes et Scanners**. Sélectionnez l'imprimante et cliquez sur **Options & consommables**.

2. Désactivez l'option de stockage des tâches comme suit :

- **Windows** : Cliquez sur l'onglet **Paramètres de l'appareil**, puis sur **Stockage des tâches** et sélectionnez **Désactiver**.
- **macOS** : Dans l'onglet **Options**, décochez la case **Stockage des tâches**.

Pour activer la fonction, définissez l'option de stockage des tâches sur **Automatique** (Windows) ou cochez la case **Stockage des tâches** (macOS).

Créer une tâche en mémoire (Windows)

Stockez des tâches sur la clé USB pour une impression privée ou différée.

1. Dans le logiciel, sélectionnez l'option **Imprimer**.
2. Sélectionnez l'imprimante dans la liste des imprimantes, puis cliquez sur **Propriétés** ou **Préférences**.



REMARQUE : Le nom du bouton varie selon les programmes logiciels.

Pour le pilote HP PCL 6, l'application HP AiO Printer Remote télécharge des fonctions de pilote supplémentaires lorsque **Paramètres supplémentaires** est sélectionné.

3. Cliquez sur l'onglet **Stockage des tâches**.



REMARQUE : Si l'onglet **Stockage des tâches** n'est pas visible, suivez les instructions dans la section Désactiver ou activer la fonction de stockage des tâches pour activer l'onglet.

4. Sélectionnez une option de **Mode de stockage des tâches** :

- **Mise en attente après 1ère page** : imprimer une copie de tâche et la vérifier, puis imprimer des copies supplémentaires. La première copie est imprimée immédiatement. L'impression des copies suivantes doit être lancée à partir du panneau de commande avant de l'appareil. Par exemple, si 10 copies sont envoyées, une copie s'imprime immédiatement et les neuf autres copies s'impriment lorsque la tâche est récupérée. Le travail est supprimé une fois toutes les copies imprimées.
- **Tâche personnelle** : la tâche n'est imprimée qu'au moment où vous le demandez sur le panneau de commande de l'imprimante. Dans ce mode de stockage en mémoire des tâches, vous pouvez sélectionner l'une des options dans **Tâche privée/sécurisée**. Si vous attribuez un numéro d'identification personnel (NIP) à la tâche, vous devez indiquer le NIP requis sur le panneau de configuration. Si vous chiffrez la tâche, vous devez fournir le mot de passe requis sur le panneau de commande. La tâche est supprimée de la mémoire après son impression.
- **Copie rapide** : vous pouvez imprimer le nombre souhaité de copies d'une tâche et enregistrer une copie de la tâche dans la mémoire de l'imprimante, afin de pouvoir la réimprimer ultérieurement. La tâche est supprimée manuellement ou par le programme de conservation des tâches.
- **Tâche stockée** : stockez une tâche sur l'imprimante et laissez à d'autres utilisateurs le soin de l'imprimer à tout moment. Dans ce mode de stockage en mémoire des tâches, vous pouvez sélectionner l'une des options dans **Tâche privée/sécurisée**. Si vous attribuez un numéro d'identification personnel (NIP) à la tâche, la personne qui imprime la tâche doit indiquer le NIP requis sur le panneau de commande. Si vous chiffrez la tâche, la personne qui imprime la tâche doit indiquer le mot de passe requis sur le panneau de commande. La tâche est supprimée manuellement ou par le programme de conservation des tâches.

5. Pour utiliser un nom d'utilisateur ou un nom de tâche personnalisé, cliquez sur le bouton **Personnalisé**, puis saisissez le nom d'utilisateur ou le nom de la tâche.

Si une autre tâche en mémoire porte déjà ce nom, sélectionnez l'option à utiliser :

- **Ajouter + (1-99) au nom de tâche** : ajoutez un numéro unique à la fin du nom de la tâche.
- **Remplacer fichier existant** : écrasez le travail stocké existant avec le nouveau.

6. Cliquez sur le bouton **OK** pour fermer la boîte de dialogue **Propriétés du document**. Dans la boîte de dialogue **Imprimer**, cliquez sur le bouton **Imprimer** pour lancer la tâche d'impression.

Créer une tâche en mémoire (macOS)

Stockez des tâches sur la clé USB pour une impression privée ou différée.

1. Cliquez sur le menu **Fichier**, puis sur l'option **Imprimer**.
2. Dans le menu **Imprimante**, sélectionnez l'imprimante.

3. Cliquez sur **Afficher les détails** ou **Copies et pages**, puis cliquez sur le menu **Stockage des tâches**.



REMARQUE : Si le menu **Stockage des tâches** n'est pas visible, suivez les instructions dans la section Désactiver ou réactiver la fonctionnalité de stockage des tâches pour activer le menu.

4. Dans la liste déroulante **Mode**, sélectionnez le type de tâche en mémoire.
 - **Mise en attente après 1ère page** : imprimer une copie de tâche et la vérifier, puis imprimer des copies supplémentaires. La première copie est imprimée immédiatement. L'impression des copies suivantes doit être lancée à partir du panneau de commande avant de l'appareil. Par exemple, si 10 copies sont envoyées, une copie s'imprime immédiatement et les neuf autres copies s'impriment lorsque la tâche est récupérée. Le travail est supprimé une fois toutes les copies imprimées.
 - **Tâche personnelle** : la tâche n'est imprimée qu'au moment où une personne le demande sur le panneau de commande de l'imprimante. Si un numéro d'identification personnel (PIN) est attribué à la tâche, indiquez le code PIN requis sur le panneau de configuration. La tâche est supprimée de la mémoire après son impression.
 - **Copie rapide** : vous pouvez imprimer le nombre souhaité de copies d'une tâche et enregistrer une copie de la tâche dans la mémoire de l'imprimante, afin de pouvoir la réimprimer ultérieurement. La tâche est supprimée manuellement ou par le programme de conservation des tâches.
 - **Tâche stockée** : stockez une tâche sur l'imprimante et laissez à d'autres utilisateurs le soin de l'imprimer à tout moment. Si un numéro d'identification personnel (PIN) est attribué à la tâche, la personne qui imprime la tâche doit indiquer le code PIN requis sur le panneau de commande. La tâche est supprimée manuellement ou par le programme de conservation des tâches.
5. Pour utiliser un nom d'utilisateur ou un nom de tâche personnalisé, cliquez sur le bouton **Personnalisé**, puis saisissez le nom d'utilisateur ou le nom de la tâche.



REMARQUE : **macOS 10.14 Mojave et versions ultérieures** : Le pilote d'impression n'est plus doté du bouton **Personnalisé**. Utilisez les options situées sous la liste déroulante **Mode** pour configurer la tâche enregistrée.

Si une autre tâche en mémoire porte déjà ce nom, sélectionnez l'option à utiliser.

- **Ajouter + (1-99) au nom de tâche** : ajoutez un numéro unique à la fin du nom de la tâche.
 - **Remplacer fichier existant** : écrasez le travail stocké existant avec le nouveau.
6. Si vous avez sélectionné l'option **Tâche stockée** ou **Tâche personnelle** dans la liste déroulante **Mode**, vous pouvez protéger la tâche à l'aide d'un numéro d'identification personnel. Saisissez un numéro à 4 chiffres dans le champ **Utiliser un code NIP pour imprimer**. Lorsque d'autres utilisateurs tenteront d'imprimer cette tâche, l'imprimante les invitera à saisir ce numéro d'identification personnel.
 7. Cliquez sur le bouton **Imprimer** pour traiter la tâche.

Impression d'une tâche stockée

Imprimez une tâche stockée sur une clef USB.

1. Sur le panneau de commande, appuyez sur le bouton **OK** pour afficher l'écran d'accueil.
2. Utilisez les flèches pour accéder à **Stockage des tâches**, puis appuyez à nouveau sur le bouton **OK**.

3. Dans la liste des dossiers de tâche, utilisez les flèches pour accéder au nom du dossier dans lequel la tâche est stockée, puis appuyez sur **OK**.
4. Utilisez les flèches pour accéder au nom de la tâche que vous souhaitez imprimer, puis appuyez sur **OK**.



REMARQUE : Si la tâche est privée ou chiffrée, saisissez le code PIN ou le mot de passe.

5. Pour régler le nombre de copies, utilisez les flèches pour accéder à l'option **Copie**, puis appuyez sur **OK**. Sur l'écran Copie, utilisez les flèches pour sélectionner le nombre de copies puis appuyez sur **OK** pour enregistrer le paramètre.
6. Appuyez de nouveau sur **OK** pour imprimer la tâche.

Suppression d'une tâche stockée

Lorsqu'une nouvelle tâche d'impression est stockée sur la clé USB, l'imprimante efface toute autre tâche précédente de cet utilisateur portant le même nom. Si la mémoire sur la clé USB est pleine, le message suivant s'affiche sur le panneau de commande de l'imprimante : **Le périphérique de stockage USB n'a plus de mémoire. Supprimez les tâches inutilisées, puis réessayez.** Les tâches existantes en mémoire doivent être supprimées avant que des tâches d'impression supplémentaires puissent être enregistrées.

Suppression d'une tâche stockée sur l'imprimante

Supprimez une tâche stockée sur une clef USB.

1. Sur le panneau de commande, appuyez sur le bouton **OK** pour afficher l'écran d'accueil.
2. Utilisez les flèches pour accéder à **Stockage des tâches**, puis appuyez à nouveau sur le bouton **OK**.
3. Dans la liste des dossiers de tâche, sélectionnez le nom du dossier dans lequel la tâche est stockée, puis appuyez sur **OK**.
4. Sélectionnez le nom de la tâche que vous souhaitez supprimer, puis appuyez sur **OK**.



REMARQUE : Si la tâche est privée ou chiffrée, saisissez le code PIN ou le mot de passe.

5. Utilisez les flèches pour accéder à l'option **Supprimer**, puis appuyez sur le bouton **OK**. Appuyez de nouveau sur **OK** pour supprimer la tâche.

Informations envoyées à l'imprimante pour la comptabilité des tâches

Les tâches d'impression envoyées depuis les pilotes à un client (par exemple, un PC) peuvent transmettre des informations personnellement identifiables aux périphériques HP d'impression et d'imagerie. Ces informations peuvent inclure, mais sans s'y limiter, le nom d'utilisateur et le nom du client à l'origine de la tâche. Elles peuvent être utilisées pour la comptabilité des tâches, selon la configuration de l'administrateur du périphérique d'impression. Ces mêmes informations peuvent également être stockées avec la tâche sur le périphérique de stockage de masse (par exemple, un disque dur) de l'imprimante lorsque vous utilisez la fonctionnalité de stockage des tâches.

Impression mobile

Les solutions mobiles et ePrint activent l'impression simplifiée vers une imprimante HP à partir d'un ordinateur portable, d'une tablette, d'un smartphone ou d'un autre périphérique mobile.

Introduction

Passez en revue les informations suivantes sur l'impression mobile.

Pour voir la liste complète des solutions mobiles et ePrint et déterminer les meilleurs choix, rendez-vous à la page www.hp.com/go/LaserJetMobilePrinting.

Impression en Wi-Fi Direct (modèles sans fil uniquement)

Wi-Fi Direct vous donne la possibilité d'imprimer à partir d'un appareil mobile sans connexion à un réseau ou à Internet.



REMARQUE : Les systèmes d'exploitation mobiles ne sont actuellement pas tous pris en charge par Wi-Fi Direct.

Utilisez **Wi-Fi Direct** pour lancer une impression sans fil à partir des périphériques suivants :

- Les appareils mobiles Android compatibles avec la solution d'impression Android intégrée
- iPhone, iPad ou iPod touch via Apple AirPrint ou l'application HP Smart
- Les périphériques mobiles Android avec l'application HP Smart ou la solution d'impression Android intégrée
- Les périphériques PC et Mac avec le logiciel HP ePrint
- HP Roam

Pour plus d'informations sur l'impression Wi-Fi Direct, rendez-vous sur www.hp.com/go/wirelessprinting.

Wi-Fi Direct peut être activé ou désactivé à partir du panneau de commande de l'imprimante.

Pour activer Wi-Fi Direct

Pour imprimer sans fil à partir de périphériques mobiles, Wi-Fi Direct doit être activé.

Suivez ces étapes pour activer Wi-Fi Direct à partir du panneau de commande de l'imprimante.

1. Sur le panneau de commande, appuyez sur le bouton **OK** pour afficher l'écran d'accueil. Utilisez les flèches et le bouton **OK** pour accéder et ouvrir les menus suivants :
 - a. **Bouton Configuration**
 - b. **Wi-Fi Direct**
 - c. **Etat Wi-Fi Direct**
2. Si **Direct Wi-Fi** est défini sur **Désactivé**, appuyez sur la flèche droite pour l'activer, puis sur **OK** pour enregistrer le paramètre.



REMARQUE : Dans les environnements où plusieurs modèles d'une même imprimante sont installés, il peut s'avérer utile d'attribuer un nom Wi-Fi Direct unique à chaque imprimante, afin de simplifier l'identification de l'imprimante pour l'impression HP Wi-Fi Direct.

Pour afficher le nom Wi-Fi Direct sur le panneau de commande, appuyez sur le bouton **OK** pour afficher l'écran d'accueil, puis ouvrez les menus suivants :

1. **Bouton Configuration**

2. Wi-Fi Direct
 3. Nom Wi-Fi Direct
-

Modification du nom Wi-Fi Direct de l'imprimante

Modifiez le nom Wi-Fi Direct de l'imprimante à l'aide du serveur Web intégré HP (EWS) :

Étape 1 : ouvrir le serveur Web intégré HP

Utilisez le serveur EWS pour gérer votre imprimante depuis un ordinateur plutôt que depuis le panneau de commande de l'imprimante.

Votre imprimante doit être connectée à un réseau IP avant que vous puissiez accéder au Serveur Web intégré.

1. Sur le panneau de commande, appuyez sur le bouton **OK** pour afficher l'écran d'accueil.
2. Utilisez les flèches et le bouton **OK** pour accéder et ouvrir les menus suivants :
 - a. Bouton Configuration
 - b. Configuration du réseau
 - c. Paramètres généraux
3. Dans le menu Paramètres généraux, sélectionnez **Afficher l'adresse IP**, puis **Oui** pour afficher l'adresse IP de l'imprimante ou le nom d'hôte.
4. Ouvrez un navigateur Web et, dans la barre d'adresse, saisissez l'adresse IP ou le nom d'hôte exactement comme il apparaît sur le panneau de commande de l'imprimante. Appuyez sur la touche **Entrée** du clavier de l'ordinateur. Le serveur EWS s'ouvre.

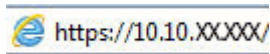

 **REMARQUE :** Si un message indiquant que le site Web comporte des risques s'affiche dans le navigateur, sélectionnez l'option pour continuer vers le site Web. L'accès à ce site Web ne va pas endommager l'ordinateur.

Étape 2 : Modification du nom Wi-Fi Direct

Suivez la procédure ci-dessous pour modifier le nom Wi-Fi Direct.

1. Sur la page d'accueil EWS, cliquez sur l'onglet **Réseau**.
2. Dans le volet de navigation de gauche, cliquez sur **Wi-Fi Direct**.
3. Dans le champ **Etat**, cliquez sur **Modifier les paramètres**.
4. Dans le champ **Nom Wi-Fi Direct**, saisissez un nouveau nom, puis cliquez sur **Appliquer**.

HP ePrint par E-mail

Utilisez HP ePrint pour imprimer des documents en les envoyant en tant que pièce jointe vers l'adresse électronique de l'imprimante, à partir de n'importe quel périphérique compatible avec la messagerie électronique.

Pour utiliser HP ePrint, l'imprimante doit répondre aux exigences suivantes :

- L'imprimante doit être connectée à un réseau câblé ou sans fil et avoir accès à Internet.
- Les services Web HP doivent être activés sur l'imprimante et celle-ci doit être enregistrée auprès de HP Connected.

Suivez les étapes qui suivent pour activer les HP Web Services et vous enregistrer sur HP Connected :

1. Sur le panneau de commande, appuyez sur le bouton **OK** pour afficher l'écran d'accueil.
2. Utilisez les flèches et le bouton **OK** pour accéder et ouvrir les menus suivants :
 - a. Configuration
 - b. Configuration du réseau
 - c. Paramètres généraux
3. Dans le menu Paramètres généraux, sélectionnez **Afficher l'adresse IP**, puis **Oui** pour afficher l'adresse IP de l'imprimante ou le nom d'hôte.
4. Ouvrez un navigateur Web et, dans la barre d'adresse, saisissez l'adresse IP ou le nom d'hôte exactement comme il apparaît sur le panneau de commande de l'imprimante. Appuyez sur la touche **Entrée** du clavier de l'ordinateur. Le serveur Web intégré s'ouvre.

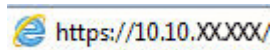

 **REMARQUE :** Si un message indiquant que le site Web comporte des risques s'affiche dans le navigateur, sélectionnez l'option pour continuer vers le site Web. L'accès à ce site Web ne va pas endommager l'ordinateur.

5. Sur la page d'accueil EWS, cliquez sur l'onglet **Services Web**.
6. Dans la section **Paramètres des services Web**, cliquez sur **Configuration**, puis sur **Continuer** et suivez les instructions à l'écran pour accepter les conditions d'utilisation.

L'imprimante active les Services Web et imprime une page d'information. Celle-ci contient le code de l'imprimante nécessaire pour enregistrer l'imprimante sur le site Web HP.

7. Accédez à www.hpSMART.com pour créer un compte HP ePrint et terminer le processus de configuration.

AirPrint

Avec Apple AirPrint, vous pouvez imprimer directement à partir de votre périphérique iOS ou ordinateur Mac, sans avoir à installer de pilote d'impression.

AirPrint est pris en charge par iOS et les ordinateurs Mac exécutant macOS (10.7 Lion et versions ultérieures).

AirPrint permet une impression directe sur l'imprimante depuis un iPad, un iPhone (3GS ou version ultérieure) ou un iPod Touch (troisième génération ou ultérieure) dans les applications mobiles suivantes :

- Mail
- Photos
- Safari

- iBooks
- Une sélection d'applications tierces

Pour utiliser AirPrint, l'imprimante doit être connectée au même réseau (sous-réseau) que le périphérique Apple. Pour plus d'informations sur l'utilisation d'AirPrint et sur les imprimantes HP compatibles avec AirPrint, rendez-vous sur le site www.hp.com/go/LaserJetMobilePrinting.



REMARQUE : Avant d'utiliser AirPrint avec une connexion USB, vérifiez le numéro de version. Les versions 1.3 et antérieures d'AirPrint ne prennent pas en charge les connexions USB.

Impression intégrée Android

La solution d'impression intégrée de HP pour Android et Kindle permet aux périphériques mobiles de trouver et d'imprimer automatiquement sur les imprimantes HP qui se trouvent sur un réseau ou à portée du réseau sans fil pour une impression Wi-Fi Direct.

L'imprimante doit être connectée au même réseau (sous-réseau) que le périphérique Android.

La solution d'impression est intégrée dans les systèmes d'exploitation pris en charge, de sorte qu'aucune installation de pilote ou téléchargement de logiciel n'est nécessaire.

Pour plus d'informations sur l'utilisation de l'impression intégrée pour Android et les périphériques Android pris en charge, accédez à www.hp.com/go/LaserJetMobilePrinting.

5 Gestion de l'imprimante

Utilisez les outils de gestion, les paramètres de sécurité et d'économie d'énergie et les mises à jour du micrologiciel pour l'imprimante.

Pour plus d'informations :

Les informations suivantes sont correctes au moment de la publication. Pour obtenir des informations à jour, reportez-vous à la section www.hp.com/support/lj4001-4004.

L'assistance HP tout inclus de l'imprimante comprend les éléments suivants :

- Installation et configuration
- Utilisation
- Résolution des problèmes
- Téléchargement des mises à jour de logiciels et de micrologiciels
- Inscription au forum d'assistance
- Recherche d'informations réglementaires et de garantie

Modification du type de connexion de l'imprimante (Windows)

Si vous utilisez déjà l'imprimante et souhaitez modifier la manière dont elle est connectée, utilisez **Configuration et logiciel du périphérique** pour modifier la connexion. Par exemple, connectez la nouvelle imprimante à l'ordinateur via une connexion USB ou réseau, ou modifiez la connexion d'une clé USB vers une connexion sans fil.

Pour ouvrir **Configuration et logiciel du périphérique**, procédez comme suit :

1. Dans le menu **Démarrer**, sélectionnez **HP**, puis le nom de l'imprimante pour ouvrir l'Assistant d'impression HP.
2. Dans l'Assistant d'impression HP, sélectionnez **Outils** dans la barre de navigation, puis sélectionnez **Configuration et logiciel du périphérique**.

Configuration avancée avec le serveur Web intégré HP et Printer Home Page (EWS)

Utilisez le serveur Web intégré HP pour gérer les fonctions d'impression depuis votre ordinateur plutôt que depuis le panneau de commande de l'imprimante.

- Visualiser des informations sur l'état de l'imprimante
- Déterminer la durée de vie restante de tous les consommables et commander de nouveaux consommables
- Afficher et modifier les configurations de bacs (types et formats de papier)

- Afficher et imprimer des pages internes
- Afficher et modifier la configuration du réseau

Le serveur Web intégré HP fonctionne lorsque l'imprimante est connectée à un réseau IP. Il ne prend pas en charge les connexions d'imprimante IPX. L'accès à Internet n'est pas nécessaire pour ouvrir et utiliser le serveur Web intégré HP.

Lorsque l'imprimante est connectée au réseau, le serveur Web intégré HP est automatiquement disponible.

 **REMARQUE :** Printer Home Page (EWS) est un logiciel utilisé pour effectuer la connexion au serveur Web intégré HP lorsque l'imprimante est connectée à un ordinateur via USB. Il est disponible uniquement si une installation complète a été réalisée lors de l'installation de l'imprimante sur ordinateur. Selon la manière dont l'imprimante est connectée au réseau, certaines fonctionnalités peuvent ne pas être disponibles.

 **REMARQUE :** Le serveur Web intégré HP n'est pas accessible au-delà du pare-feu de réseau.

Méthode 1 : Ouverture du serveur EWS HP à partir du logiciel

Utilisez cette méthode pour ouvrir le serveur Web intégré à partir du logiciel Assistant d'impression HP.

1. Dans le menu **Démarrer**, sélectionnez **HP**, puis le nom de l'imprimante pour ouvrir l'Assistant d'impression HP.
2. Dans Assistant d'impression HP, sélectionnez **Imprimer**, puis sélectionnez **Printer Home Page (EWS)**.

Méthode 2 : Ouvrez le serveur Web intégré HP à partir d'un navigateur Web

Utilisez le serveur EWS pour gérer votre imprimante depuis un ordinateur plutôt que depuis le panneau de commande de l'imprimante.

Votre imprimante doit être connectée à un réseau IP avant que vous puissiez accéder au Serveur Web intégré.

1. Sur le panneau de commande, appuyez sur le bouton **OK** pour afficher l'écran d'accueil.
2. Utilisez les flèches et le bouton **OK** pour accéder et ouvrir les menus suivants :
 - a. [Configuration](#)
 - b. [Configuration du réseau](#)
 - c. [Paramètres généraux](#)
3. Dans le menu Paramètres généraux, sélectionnez [Afficher l'adresse IP](#), puis **Oui** pour afficher l'adresse IP de l'imprimante ou le nom d'hôte.
4. Ouvrez un navigateur Web et, dans la barre d'adresse, saisissez l'adresse IP ou le nom d'hôte exactement comme il apparaît sur le panneau de commande de l'imprimante. Appuyez sur la touche [Entrée](#) du clavier de l'ordinateur. Le serveur Web intégré s'ouvre.

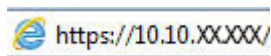



REMARQUE : Si un message indiquant que le site Web comporte des risques s'affiche dans le navigateur, sélectionnez l'option pour continuer vers le site Web. L'accès à ce site Web ne va pas endommager l'ordinateur.

Tableau 5-1 Onglets du serveur Web intégré HP

Onglet ou section	Description
Onglet Page d'accueil	<ul style="list-style-type: none">• Mode veille : Configurez les paramètres de programmation de veille.
Fournit des informations sur l'imprimante, son état et sa configuration.	<ul style="list-style-type: none">• Services Web : Configurez et gérez les services web tels que HP ePrint et les applications d'impression.• Mise à jour de l'imprimante : Vérifiez les nouvelles mises à jour imprimante.• Niveaux estimés des cartouches : Vérifiez l'état et les niveaux estimés des cartouches.• Résumé réseau : Consultez un récapitulatif des paramètres réseau de l'imprimante.• Boîte à outils de qualité d'impression : Utilisez les outils de maintenance pour améliorer la qualité de vos impressions.
Onglet Imprimer	<ul style="list-style-type: none">• Modifiez les paramètres d'impression par défaut, comme le nombre de copies et la qualité d'impression, depuis votre ordinateur.
Onglet Services Web	<ul style="list-style-type: none">• Paramètres des services Web
Onglet Réseau	<ul style="list-style-type: none">• Général
(Imprimantes connectées à un réseau uniquement)	<ul style="list-style-type: none">• Câblé (802.3)• Sans fil (802.11) (modèles sans fil uniquement)• Wi-Fi Direct (modèles sans fil uniquement)• Bluetooth Low Energy (modèles sans fil uniquement)• AirPrint• Internet Printing Protocol• Sécurité• Paramètres avancés
Vous permet de modifier les paramètres réseau de votre ordinateur.	
Onglet Outils	<ul style="list-style-type: none">• Informations sur le produit• Rapports• Utilitaires• Sauvegarde et restauration• Redémarrage de l'imprimante• Mises à jour imprimante

Tableau 5-1 Onglets du serveur Web intégré HP (suite)

Onglet ou section	Description
Onglet Paramètres	<ul style="list-style-type: none">• Gestion de l'alimentation• Préférences• Consommables• Personnalisation du panneau de commande• Sécurité• Alertes par e-mail• Rétablir valeurs défaut• Pare-feu

Configuration des paramètres réseau IP

Passez en revue les informations suivantes sur la configuration des paramètres réseau IP.

Introduction

Consultez les informations contenues dans les sections suivantes pour configurer les paramètres réseau de l'imprimante.

Avis de non-responsabilité pour le partage d'imprimante

HP ne prend pas en charge les réseaux peer-to-peer car il s'agit d'une fonction des systèmes d'exploitation Microsoft et non des pilotes d'imprimante HP.

Rendez-vous sur le site Web de Microsoft : www.microsoft.com.

Affichage ou modification des paramètres réseau

Utilisez le serveur Web intégré HP pour afficher ou modifier les paramètres de configuration IP.

1. Ouvrez le serveur EWS HP :
 - a. Sur le panneau de commande, appuyez sur le bouton **OK** pour afficher l'écran d'accueil.
 - b. Utilisez les flèches et le bouton **OK** pour accéder et ouvrir les menus suivants :
 - i. Bouton Configuration
 - ii. Configuration du réseau
 - iii. Paramètres généraux
 - c. Dans le menu Paramètres généraux, sélectionnez **Afficher l'adresse IP**, puis **Oui** pour afficher l'adresse IP de l'imprimante ou le nom d'hôte.

- d. Ouvrez un navigateur Web et, dans la barre d'adresse, saisissez l'adresse IP ou le nom d'hôte exactement comme il apparaît sur le panneau de commande de l'imprimante. Appuyez sur la touche **Entrée** du clavier de l'ordinateur. Le serveur EWS s'ouvre.

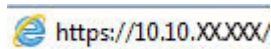

 **REMARQUE :** Si un message indiquant que le site Web comporte des risques s'affiche dans le navigateur, sélectionnez l'option pour continuer vers le site Web. L'accès à ce site Web ne va pas endommager l'ordinateur.

2. Sur la page d'accueil EWS, cliquez sur l'onglet **Réseau** pour consulter les informations réseau. Modifiez les paramètres si nécessaire.

Renommer l'imprimante sur le réseau

Utilisez le serveur de Web intégré (EWS) HP pour renommer l'imprimante sur un réseau afin qu'elle puisse être identifiée de façon unique.

1. Ouvrez le serveur EWS HP :
 - a. Sur le panneau de commande, appuyez sur le bouton **OK** pour afficher l'écran d'accueil.
 - b. Utilisez les flèches et le bouton **OK** pour accéder et ouvrir les menus suivants :
 - i. **Bouton Configuration**
 - ii. **Configuration du réseau**
 - iii. **Paramètres généraux**
 - c. Dans le menu Paramètres généraux, sélectionnez **Afficher l'adresse IP**, puis **Oui** pour afficher l'adresse IP de l'imprimante ou le nom d'hôte.
 - d. Ouvrez un navigateur Web et, dans la barre d'adresse, saisissez l'adresse IP ou le nom d'hôte exactement comme il apparaît sur le panneau de commande de l'imprimante. Appuyez sur la touche **Entrée** du clavier de l'ordinateur. Le serveur EWS s'ouvre.

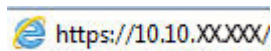

 **REMARQUE :** Si un message indiquant que le site Web comporte des risques s'affiche dans le navigateur, sélectionnez l'option pour continuer vers le site Web. L'accès à ce site Web ne va pas endommager l'ordinateur.

2. Sur la page d'accueil EWS, cliquez sur l'onglet **Réseau**.
3. Dans le volet de navigation de gauche, cliquez sur **Général** pour développer les options, puis cliquez sur **Identification du réseau**.
4. Dans le champ de texte **Nom d'hôte**, saisissez un nom pour identifier cette imprimante, puis cliquez sur **Appliquer** pour enregistrer les modifications.

Configuration manuelle des paramètres IPv4 TCP/IP via le panneau de commande

Utilisez le panneau de commande pour définir manuellement l'adresse IPv4, un masque de sous-réseau et une passerelle par défaut.

1. Sur le panneau de commande, appuyez sur le bouton **OK** pour afficher l'écran d'accueil.
2. Utilisez les flèches et le bouton **OK** pour accéder et ouvrir les menus suivants :
 - a. Bouton Configuration
 - b. Configuration du réseau
 - c. Paramètres Ethernet
 - d. Paramètres IP
 - e. Manuel
3. Utilisez les flèches pour saisir l'adresse IP, puis appuyez sur **OK**.
4. Utilisez les flèches pour saisir le masque de sous-réseau, puis appuyez sur **OK**.
5. Utilisez les flèches pour saisir la passerelle, puis appuyez sur **OK**.

Paramètres de vitesse de liaison et de recto verso

La vitesse de liaison et le mode de communication du serveur d'impression doivent correspondre à ceux du réseau. Dans la plupart des situations, vous pouvez laisser l'imprimante en mode automatique. Il se peut que des modifications incorrectes de la vitesse de liaison et des paramètres recto verso empêchent l'imprimante de communiquer avec les autres périphériques réseau. Si vous devez effectuer des modifications, utilisez le panneau de commande de l'imprimante.



REMARQUE : Ces informations s'appliquent seulement aux réseaux Ethernet (câblés). Elles ne s'appliquent pas aux réseaux sans fil.



REMARQUE : Le paramètre de l'imprimante doit correspondre au paramètre du périphérique réseau (concentrateur, commutateur, passerelle, routeur ou ordinateur).



REMARQUE : Lorsque vous modifiez ces paramètres, l'imprimante s'éteint puis se rallume. N'effectuez des modifications que lorsque l'imprimante est inactive.

1. Sur le panneau de commande, appuyez sur le bouton **OK** pour afficher l'écran d'accueil.
2. Utilisez les flèches et le bouton **OK** pour accéder et ouvrir les menus suivants :
 - a. Bouton Configuration
 - b. Configuration du réseau
 - c. Paramètres Ethernet
 - d. Vit. liai.
3. Dans le menu de la **Vitesse de liaison**, utilisez les flèches pour sélectionner l'une des options suivantes :

Paramètre	Description
Automatique	Le serveur d'impression se configure automatiquement avec la vitesse de liaison et le mode de communication les plus élevés disponibles sur le réseau.
10T Intégral	10 Mbit/s, fonctionnement en duplex intégral.
10T Semi	10 Mbit/s, fonctionnement en semi-duplex.

Paramètre	Description
100TX Intégral	100 Mbit/s, fonctionnement en duplex intégral.
100TX Semi	100 Mbit/s, fonctionnement en semi-duplex.
1000T Intégral	1000 Mbit/s, fonctionnement en duplex intégral.

- Appuyez sur le bouton **OK** pour enregistrer le paramètre. L'imprimante s'éteint puis se rallume.

Fonctions de sécurité de l'imprimante

Passez en revue les informations suivantes sur les fonctions de sécurité de l'imprimante.

Introduction

L'imprimante comprend plusieurs fonctions de sécurité qui permettent de limiter le nombre de personnes ayant accès aux paramètres de configuration, de sécuriser les données et d'empêcher l'accès aux composants matériels les plus précieux.

Attribution ou modification du mot de passe du système à l'aide du serveur Web intégré

Attribuez un mot de passe administrateur pour l'accès à l'imprimante et au serveur Web intégré HP, afin qu'aucun utilisateur non autorisé ne puisse modifier les paramètres de l'imprimante.

- Ouvrez le serveur Web intégré HP :
 - Sur le panneau de commande, appuyez sur le bouton **OK** pour afficher l'écran d'accueil.
 - Utilisez les flèches et le bouton **OK** pour accéder et ouvrir les menus suivants :
 - Configuration
 - Configuration du réseau
 - Paramètres généraux
 - Dans le menu Paramètres généraux, sélectionnez **Afficher l'adresse IP**, puis **Oui** pour afficher l'adresse IP de l'imprimante ou le nom d'hôte.
 - Ouvrez un navigateur Web et, dans la barre d'adresse, saisissez l'adresse IP ou le nom d'hôte exactement comme il apparaît sur le panneau de commande de l'imprimante. Appuyez sur la touche **Entrée** du clavier de l'ordinateur. Le serveur Web intégré s'ouvre.

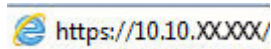

REMARQUE : Si un message indiquant que le site Web comporte des risques s'affiche dans le navigateur, sélectionnez l'option pour continuer vers le site Web. L'accès à ce site Web ne va pas endommager l'ordinateur.

- Sur la page d'accueil EWS, cliquez sur l'onglet **Paramètres**.
- Dans le volet de navigation de gauche, cliquez sur **Sécurité** pour développer les options, puis cliquez sur **Paramètres de mot de passe**.

4. Saisissez un mot de passe.
5. Saisissez à nouveau le mot de passe dans le champ **Confirmer le mot de passe**, puis cliquez sur **Appliquer**.



REMARQUE : Notez le mot de passe et conservez cette note dans un endroit sûr.

Paramètres d'économie d'énergie

En savoir plus sur les paramètres d'économie d'énergie disponibles sur votre imprimante.

Introduction

L'imprimante inclut plusieurs fonctions d'économie d'énergie pour économiser l'énergie et prolonger la durée de vie des consommables.

Imprimer avec EconoMode

Cette imprimante est munie d'une option EconoMode pour l'impression des brouillons. L'utilisation d'EconoMode peut économiser du toner. Mais elle peut également réduire la qualité d'impression.

HP ne recommande pas une utilisation permanente de la fonction EconoMode. Si la fonction EconoMode est employée de manière permanente, il est possible que l'encre survive aux composants mécaniques du toner. Si la qualité d'impression commence à se dégrader et n'est plus acceptable, envisagez le remplacement du toner.



REMARQUE : Si votre pilote d'impression ne propose pas cette option, définissez-la à l'aide du serveur Web intégré HP.

1. Dans le logiciel, sélectionnez l'option **Imprimer**.
2. Sélectionnez l'imprimante, puis cliquez sur le bouton **Propriétés** ou **Préférences**.
3. Cliquez sur l'onglet **Papier/Qualité**.
4. Cliquez sur le menu déroulant dans la section **Qualité d'impression**, puis sélectionnez **EconoMode**.
5. Cliquez sur **OK** pour enregistrer la modification.

Définissez le délai de mise en veille (min.)

Utilisez les menus du panneau de commande pour préciser la durée pendant laquelle l'imprimante doit être inactive avant de se mettre en mode veille.

1. Sur le panneau de commande, appuyez sur le bouton **OK** pour afficher l'écran d'accueil.
2. Utilisez les flèches et le bouton **OK** pour accéder et ouvrir les menus suivants :
 - a. **Bouton Configuration**
 - b. **Gestion de l'alimentation**
 - c. **Délai de mise en veille (min.)**
3. Utilisez les flèches pour sélectionner le nombre de minutes d'inactivité de l'imprimante avant qu'elle se mette en mode veille, puis appuyez sur le bouton **OK** pour enregistrer le paramètre.

Régler l'arrêt après le paramètre de veille (h)

Utilisez les menus du panneau de commande pour préciser la durée pendant laquelle l'imprimante doit être inactive avant de s'arrêter.



REMARQUE : Une fois l'imprimante hors tension, la consommation électrique est d'1 Watt maximum.

1. Sur le panneau de commande, appuyez sur le bouton **OK** pour afficher l'écran d'accueil.
2. Utilisez les flèches et le bouton **OK** pour accéder et ouvrir les menus suivants :
 - a. Gestion de l'alimentation
 - b. Arrêt après mise en veille (h).
3. Utilisez les flèches pour sélectionner le nombre d'heures d'inactivité de l'imprimante avant qu'elle s'arrête, puis appuyez sur le bouton **OK** pour enregistrer le paramètre.

Réglage du paramètre Désactiver l'arrêt

Utilisez les menus du panneau de commande pour désactiver l'arrêt de l'imprimante après une période d'inactivité.

1. Sur le panneau de commande, appuyez sur le bouton **OK** pour afficher l'écran d'accueil.
2. Utilisez les flèches et le bouton **OK** pour accéder et ouvrir les menus suivants :
 - a. Gestion de l'alimentation
 - b. Désactiver l'arrêt
3. Utilisez les boutons en forme de flèche pour sélectionner l'une des options suivantes :
 - **Lorsque les ports sont actifs** : L'imprimante se mettra uniquement hors tension si tous les ports sont inactifs. Une connexion de télécopie ou un lien réseau actif empêchera l'imprimante de se mettre hors tension.
 - **Never (Jamais)** : L'imprimante se mettra hors tension après une période d'inactivité, conformément au paramètre **Hors tension après veille (h)**.



REMARQUE : Le paramètre par défaut est **Lorsque les ports sont actifs**.

4. Appuyez sur le bouton **OK** pour enregistrer le paramètre.

HP Web Jetadmin

HP Web Jetadmin est un outil primé leader sur le marché qui permet de gérer efficacement une grande variété de produits HP en réseau, notamment des imprimantes, des imprimantes multifonction et des télénümériseurs. Cette solution unique vous permet d'installer, de surveiller, d'entretenir, de dépanner et de sécuriser à distance votre environnement d'impression et d'imagerie, ce qui améliore finalement la productivité de votre entreprise en vous aidant à gagner du temps, à contrôler les coûts et à protéger votre investissement.

Des mises à niveau de HP Web Jetadmin sont régulièrement proposées pour pouvoir prendre en charge les fonctions spécifiques du produit. Pour plus d'informations, consultez www.hp.com/go/webjetadmin.

Imprimante avec sécurité dynamique

Cette imprimante a été conçue pour fonctionner uniquement avec des cartouches disposant d'une puce HP neuve ou réutilisée. Une puce HP réutilisée permet d'utiliser des cartouches réutilisées, reconditionnées ou recyclées.

L'imprimante est équipée d'un dispositif de sécurité dynamique pour bloquer les cartouches intégrant une puce non-HP. Les mises à jour périodiques du micrologiciel publiées sur Internet permettent d'assurer l'efficacité des mesures de sécurité dynamique et bloquent les cartouches qui fonctionnaient auparavant.

Les mises à jour peuvent, entre autres, améliorer, accroître ou étendre les capacités et fonctionnalités de l'imprimante et protéger cette dernière contre les menaces de sécurité, mais elles peuvent également bloquer le fonctionnement des cartouches intégrant une puce non-HP dans l'imprimante, y compris les cartouches qui fonctionnent aujourd'hui. À moins d'être inscrit à certains programmes HP comme Instant Ink ou d'utiliser d'autres services nécessitant des mises à jour automatiques du micrologiciel en ligne, la plupart des imprimantes HP peuvent être configurées pour recevoir les mises à jour automatiquement ou avec une notification vous permettant de choisir d'effectuer ou non la mise à jour. Pour plus d'informations sur la sécurité dynamique et sur la configuration des mises à jour du micrologiciel en ligne, rendez-vous sur www.hp.com/learn/ds.

Mise à jour du micrologiciel

HP publie régulièrement des mises à jour d'imprimantes ainsi que de nouvelles applications de services Web et de nouvelles fonctionnalités pour les applications de services Web déjà disponibles. Procédez comme suit pour mettre à jour le micrologiciel pour une seule imprimante. La mise à jour du micrologiciel entraîne la mise à jour automatique des applications de services Web.

Vous disposez de deux méthodes pour mettre à jour le micrologiciel sur cette imprimante. N'utilisez que l'une de ces méthodes.

Première méthode : Mise à jour du micrologiciel à partir du panneau de commande

Suivez ces étapes pour mettre à jour le micrologiciel à partir du panneau de commande de l'imprimante (pour les imprimantes connectées à un réseau uniquement). Pour les imprimantes connectées via USB, passez à la deuxième méthode.

1. Assurez-vous que l'imprimante est raccordée à un réseau filaire (Ethernet) ou sans fil disposant d'une connexion Internet active.



REMARQUE : Pour pouvoir mettre à jour le micrologiciel via une connexion réseau, l'imprimante doit être connectée à Internet.

2. Sur le panneau de commande, appuyez sur le bouton **OK** pour afficher l'écran d'accueil.
3. Utilisez les flèches et le bouton **OK** pour accéder et ouvrir les menus suivants :
 - a. Bouton Configuration
 - b. Maintenance de l'imprimante

c. Mise à jour du micrologiciel

 **REMARQUE :** Si l'option **Mise à jour du micrologiciel** n'apparaît pas dans la liste, utilisez la deuxième méthode.

4. Si une mise à jour du micrologiciel est disponible, appuyez sur le bouton **OK** pour démarrer le processus de mise à jour.

Deuxième méthode : Mise à jour du micrologiciel à l'aide de l'utilitaire de mise à jour de l'imprimante HP

Suivez ces étapes pour télécharger et installer l'utilitaire de mise à jour de l'imprimante HP manuellement.

 **REMARQUE :** Cette méthode est la seule option de mise à jour du micrologiciel disponible pour les imprimantes connectées à l'ordinateur via un câble USB. Cette méthode peut également être utilisée pour les imprimantes connectées à un réseau.

 **REMARQUE :** un pilote d'impression doit être installé pour utiliser cette méthode.

1. Rendez-vous sur le site support.hp.com, cliquez **Logiciels et pilotes**, puis sur **Imprimante**.
2. Dans le champ de texte, saisissez le nom de l'imprimante, cliquez sur **Envoyer**, puis cliquez sur le modèle de votre imprimante dans la liste des résultats de la recherche.
3. Dans la section **Micrologiciel**, localisez le fichier **Mise à jour du micrologiciel**.
4. Cliquez sur **Télécharger**, puis sur **Exécuter**.
5. Lorsque l'utilitaire de mise à jour de l'imprimante HP s'ouvre, sélectionnez l'imprimante que vous souhaitez mettre à jour, puis cliquez sur **Mettre à jour**.
6. Suivez les instructions qui s'affichent à l'écran pour terminer l'installation, puis cliquez sur le bouton **OK** pour fermer l'utilitaire.

6 Résolution des problèmes

Dépannez les problèmes de l'imprimante. Identifiez les ressources supplémentaires d'aide et d'assistance technique.

Les informations suivantes sont correctes au moment de la publication. Pour obtenir des informations à jour, reportez-vous à la section www.hp.com/support/lj4001-4004.

Pour plus d'informations :

L'assistance HP tout inclus de l'imprimante comprend les éléments suivants :

- Installation et configuration
- Utilisation
- Résolution des problèmes
- Téléchargement des mises à jour de logiciels et de micrologiciels
- Inscription au forum d'assistance
- Recherche d'informations réglementaires et de garantie

Assistance clientèle

Recherchez les options de contact du support pour votre imprimante HP.

Tableau 6-1 Options d'assistance HP

Option de prise en charge	Coordonnées
Obtenir une assistance téléphonique pour votre pays/région Préparez le nom de votre imprimante, son numéro de série, la date d'achat et une description du problème rencontré	Les numéros de téléphone de votre pays/région sont indiqués sur la brochure se trouvant dans la boîte de votre imprimante ou sur le site support.hp.com .
Obtenir une assistance Internet 24 h et télécharger des utilitaires et des pilotes	www.hp.com/support/lj4001-4004
Commander des contrats de service ou de maintenance HP supplémentaires	www.hp.com/go/carepack
Enregistrer l'imprimante	www.register.hp.com

Restauration des valeurs usine par défaut

La restauration des paramètres d'usine par défaut permet de rétablir tous les paramètres de l'imprimante et du réseau aux valeurs d'usine par défaut. Elle ne permet pas de réinitialiser le nombre de pages ou le format du bac.

Pour restaurer les paramètres usine par défaut de l'imprimante, procédez comme suit.

⚠ ATTENTION : La restauration des paramètres d'usine par défaut consiste à rétablir les valeurs définies en usine et également à supprimer les pages stockées en mémoire.

1. Sur le panneau de commande, appuyez sur le bouton **OK** pour afficher l'écran d'accueil.
2. Utilisez les flèches et le bouton **OK** pour accéder et ouvrir les menus suivants :
 - a. Bouton Configuration
 - b. Maintenance de l'imprimante
 - c. Restaurer
 - d. Restaurer les paramètres d'usine par défaut

L'imprimante redémarre automatiquement.

Le message « Le niveau de la cartouche est bas » ou « Le niveau de la cartouche est très bas » s'affiche sur le panneau de commande de l'imprimante

Comprenez les messages liés à la cartouche du panneau de commande et les actions à suivre.

Le niveau de la cartouche est bas : lorsque le niveau d'une cartouche de toner est bas, l'imprimante vous en avertit. La durée de vie restante effective du toner peut varier. Veillez à toujours disposer d'une cartouche de remplacement afin de pouvoir en changer en temps voulu. Le toner ne doit pas nécessairement être remplacé immédiatement.

Continuez à imprimer avec la cartouche actuelle jusqu'à ce que la qualité d'impression ne soit plus acceptable même après redistribution du toner. Pour redistribuer le toner, retirez la cartouche de toner de l'imprimante et faites-la basculer doucement d'avant en arrière. Réinsérez la cartouche de toner dans l'imprimante, puis refermez le capot.

Le niveau de la cartouche est très bas : lorsque le niveau du toner est très bas, l'imprimante vous avertit. La durée de vie restante effective du toner peut varier. Pour prolonger la durée de vie du toner, secouez délicatement les cartouches. Veillez à toujours disposer d'une cartouche de remplacement afin de pouvoir en changer en temps voulu. Il n'est pas nécessaire de remplacer la cartouche de toner tant que la qualité d'impression reste acceptable.

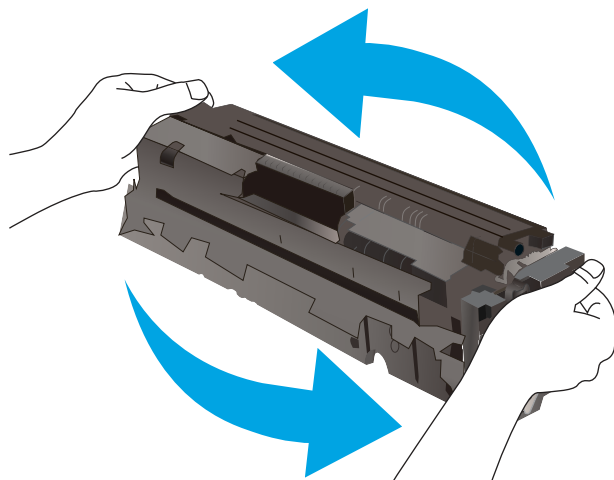

La garantie Premium HP expire lorsqu'un message vous indiquant que la garantie Premium HP de ce consommable est terminée s'affiche sur la page d'état des consommables ou sur le serveur Web intégré (EWS).

Modification des paramètres « très bas »

Vous pouvez modifier la réponse de l'imprimante lorsque les consommables atteignent l'état Très bas. Vous n'avez pas besoin de restaurer ces paramètres lorsque vous installez une nouvelle cartouche de toner.

Modification du paramètre « Très bas » à partir du panneau de commande

Déterminez la manière dont l'imprimante vous alertera lorsque les niveaux d'encre sont très bas.

1. Sur le panneau de commande, appuyez sur le bouton **OK** pour afficher l'écran d'accueil.
2. Utilisez les flèches et le bouton **OK** pour accéder et ouvrir les menus suivants :
 - a. Bouton Configuration
 - b. Paramètres des fournitures
 - c. Cartouche noire
 - d. Paramètre très bas
3. Sélectionnez l'une des options suivantes :
 - Sélectionnez l'option **Arrêter** pour que l'imprimante suspende l'impression jusqu'à ce que vous remplaciez la cartouche de toner.
 - Sélectionnez l'option **Demander** pour que l'imprimante suspende l'impression et vous demande de remplacer la cartouche de toner. Vous pouvez accepter l'invite et continuer l'impression.
 - Sélectionnez l'option **Continuer** pour que l'imprimante vous informe lorsque le niveau du toner est très bas, mais qu'elle poursuive l'impression.



REMARQUE : L'option **Seuil de niveau faible** vous permet de définir le niveau d'encre considéré comme très bas.

Consommables bas

Commandez les consommables et le papier pour votre imprimante HP.

Tableau 6-2 Options pour commander des consommables

Options de commande	Coordonnées
Commande de fournitures et de papier	www.hp.com/go/suresupply
Commande via un bureau de service ou d'assistance	Contactez un prestataire de services ou un bureau d'assistance agréé HP.
Commandes par le biais du serveur Web intégré (EWS) HP	Pour y accéder, saisissez l'adresse IP ou le nom d'hôte de l'imprimante dans le champ d'adresse/d'URL d'un navigateur Web pris en charge de votre ordinateur. Le serveur EWS comprend un lien menant vers le site Web HP SureSupply. Ce dernier fournit des options pour l'achat de fournitures HP d'origine.

L'imprimante n'entraîne pas le papier ou rencontre un défaut d'alimentation

Passez en revue les informations suivantes sur les problèmes d'entraînement du papier ou les défauts d'alimentation de l'imprimante.

Introduction

Les solutions suivantes peuvent aider à résoudre les problèmes si l'imprimante n'entraîne pas le papier du bac ou entraîne plusieurs feuilles de papier à la fois. L'une de ces situations peut entraîner des bourrages papier.

L'imprimante n'entraîne pas de papier

Si l'imprimante n'entraîne pas de papier du bac, essayez les solutions suivantes.

1. Ouvrez l'imprimante et retirez les éventuelles feuilles de papier coincées. Vérifiez qu'aucun morceau de papier n'est coincé dans l'imprimante.
2. Chargez le bac avec un format de papier adapté à la tâche.
3. Assurez-vous que le format et le type de papier sont définis correctement sur le panneau de commande de l'imprimante.
4. Assurez-vous que les guides papier du bac sont réglés à la taille du papier. Ajustez les guides pour l'indentation appropriée dans le bac. La flèche sur le guide du bac doit être alignée exactement avec la marque sur le bac.

 **REMARQUE :** Ne réglez pas les guides papier trop près de la pile de papier. Ajustez-les au niveau des empreintes ou marquages situés dans le bac.

L'image suivante affiche des exemples d'indentations du format de papier dans les bacs. La plupart des imprimantes HP ont des marquages similaires à ceux-ci.

Figure 6-1 Exemples de marquages de format

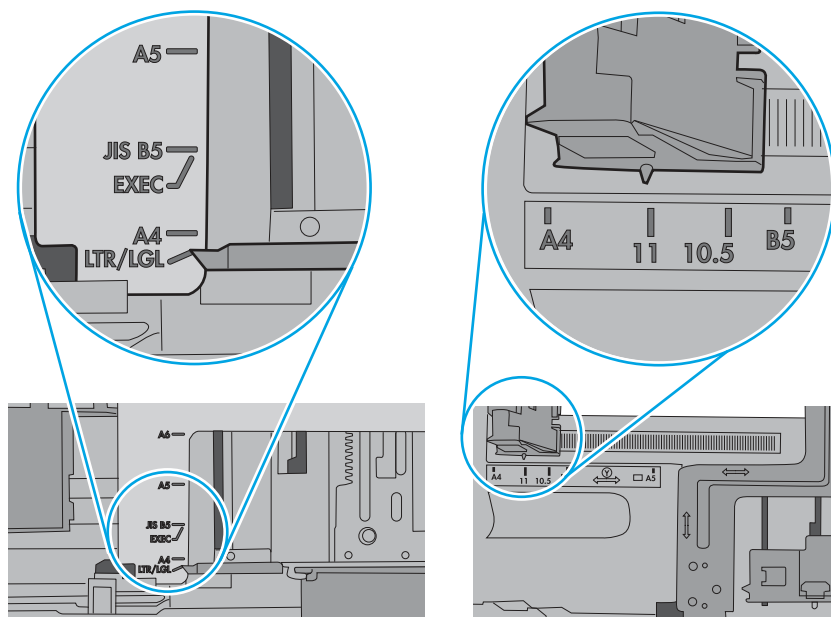

5. Vérifiez que l'humidité de la pièce est conforme aux spécifications de cette imprimante et que les emballages du papier stocké ne sont pas ouverts. La plupart des rames de papier sont vendues dans un emballage hermétique afin de maintenir le papier sec.

Dans les environnements très humides, le papier en haut de la pile placée dans le bac peut absorber l'humidité, et peut donc sembler irrégulier ou ondulé. Si cela se produit, retirez les 5 à 10 premières feuilles de papier de la pile.

Dans les environnements peu humides, une électricité statique importante peut faire se coller les feuilles de papier les unes aux autres. Si cela se produit, retirez le papier du bac et courbez la pile en maintenant les deux extrémités des feuilles et en donnant à la pile une forme de U. Ensuite, faites pivoter les extrémités vers le bas pour former un U dans l'autre sens. Puis maintenez chaque côté de la pile de papier et répétez ce processus. Ceci détache les feuilles les unes des autres, sans introduire d'électricité statique. Avant de remettre la pile de feuilles dans le bac, tassez-la sur une table.

Figure 6-2 Technique pour courber la pile de papier

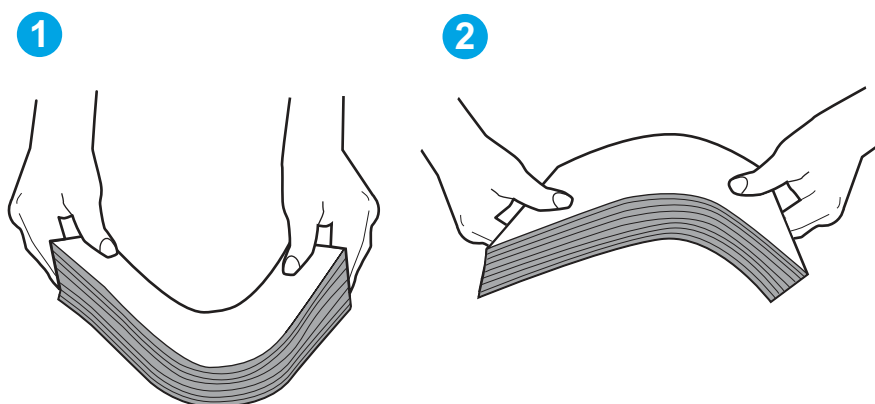

6. Vérifiez sur le panneau de commande de l'imprimante si une invite pour alimenter le papier manuellement s'affiche. Chargez du papier, puis continuez.
7. Les rouleaux situés au-dessus du bac peuvent être sales. Nettoyez-les à l'aide d'un chiffon non pelucheux humidifié d'eau chaude. Utilisez de l'eau déminéralisée, si possible.

ATTENTION : Ne versez pas l'eau directement sur l'imprimante. Pulvérissez l'eau sur un chiffon ou humidifiez un chiffon dans l'eau et essorez-le avant de nettoyer les rouleaux.

L'image suivante montre des exemples de l'emplacement des rouleaux pour différentes imprimantes.

Figure 6-3 Emplacements des rouleaux pour le bac 1 ou le bac multifonction

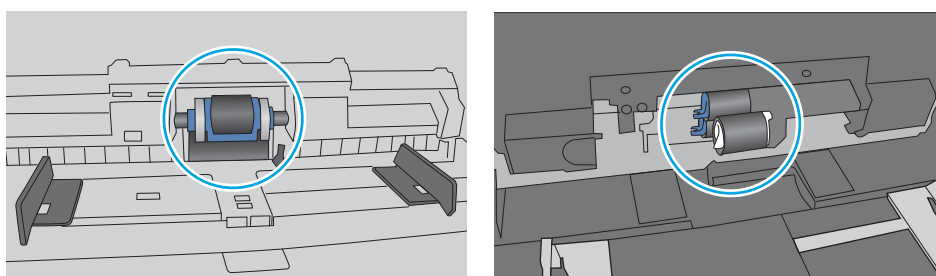

L'imprimante entraîne plusieurs feuilles de papier

Si l'imprimante entraîne plusieurs feuilles de papier du bac, essayez les solutions suivantes.

1. Retirez la pile de papier du bac et assouplissez-la, faites-la pivoter de 180 degrés et retournez-la. *Ne déramez pas le papier.* Remettez la pile de papier dans le bac.

REMARQUE : Eventer le papier introduit de l'électricité statique. Plutôt que d'éventer le papier, courbez la pile en maintenant les deux extrémités des feuilles et en donnant à la pile une forme de U. Ensuite, faites pivoter les extrémités vers le bas pour former un U dans l'autre sens. Puis maintenez chaque côté de la pile de papier et répétez ce processus. Ceci détache les feuilles les

unes des autres, sans introduire d'électricité statique. Avant de remettre la pile de feuilles dans le bac, tassez-la sur une table.

Figure 6-4 Technique pour courber la pile de papier

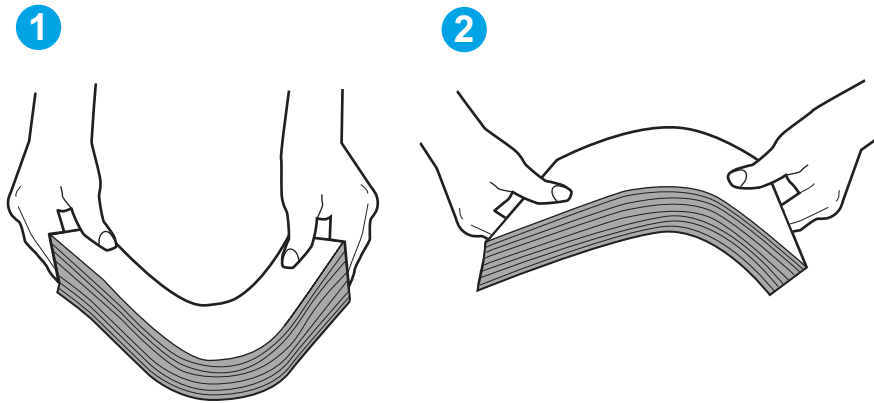

2. Utilisez uniquement du papier conforme aux spécifications HP pour cette imprimante.
3. Vérifiez que l'humidité de la pièce est conforme aux spécifications de cette imprimante et que les emballages du papier stocké ne sont pas ouverts. La plupart des rames de papier sont vendues dans un emballage hermétique afin de maintenir le papier sec.

Dans les environnements très humides, le papier en haut de la pile placée dans le bac peut absorber l'humidité, et peut donc sembler irrégulier ou ondulé. Si cela se produit, retirez les 5 à 10 premières feuilles de papier de la pile.

Dans les environnements peu humides, une électricité statique importante peut faire se coller les feuilles de papier les unes aux autres. Si cela se produit, retirez le papier du bac et courbez la pile comme indiqué ci-dessus.

4. Utilisez du papier non froissé, plié ou endommagé. Si nécessaire, utilisez du papier d'une autre ramette.
5. Assurez-vous que le bac n'est pas surchargé en vérifiant les marquages de hauteur de pile à l'intérieur du bac. S'il l'est, retirez la pile de papier du bac, tassez-la, puis remettez une partie du papier dans le bac.

Les images suivantes montrent des exemples de marquages de hauteur de pile à l'intérieur des bacs, pour différentes imprimantes. La plupart des imprimantes HP ont des marquages similaires à ceux-ci. Assurez-vous également que toutes les feuilles de papier sont sous les languettes situées près des marquages de hauteur de pile. Ces languettes permettent de maintenir le papier dans la bonne position lorsqu'il entre dans l'imprimante.

Figure 6-5 Marquages de hauteur de pile

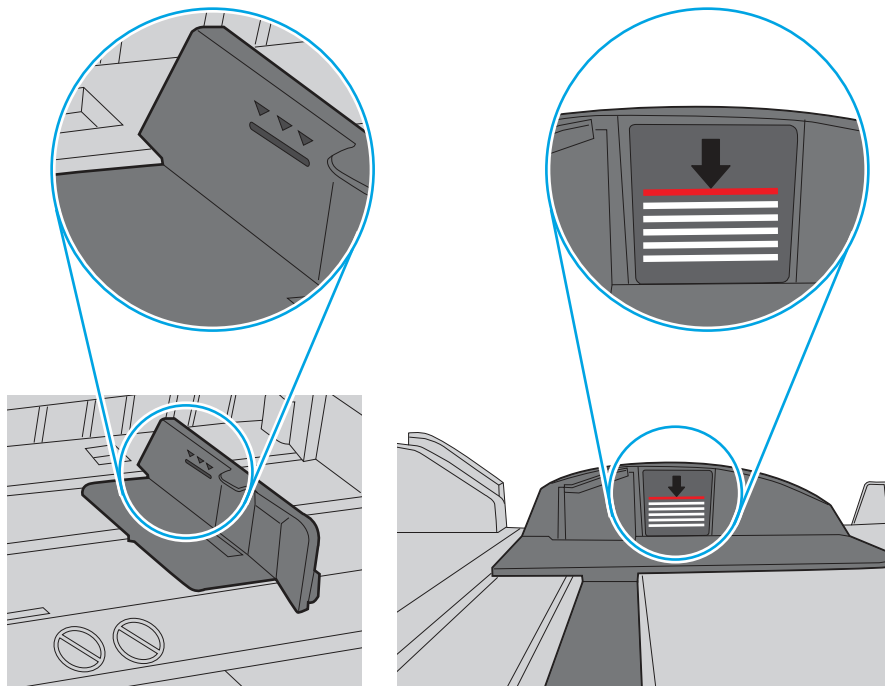
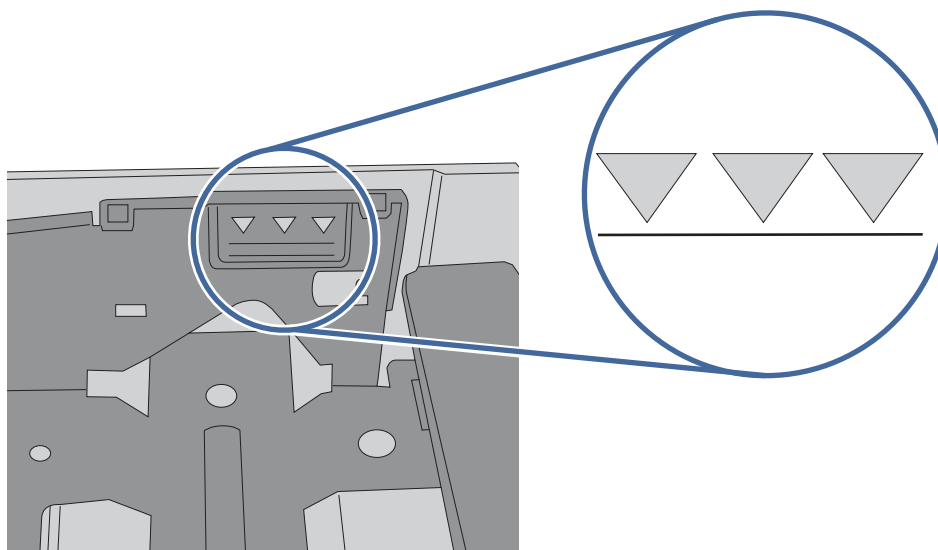

Figure 6-6 Languette pour la pile de papier



6. Assurez-vous que les guides papier du bac sont réglés à la taille du papier. Ajustez les guides pour l'indentation appropriée dans le bac.
7. Assurez-vous que l'environnement d'impression est situé dans les spécifications conseillées.

Suppression des brouillages papier

Utilisez les procédures de cette section pour dégager le papier coincé dans le circuit papier de l'imprimante.

Les bourrages papier sont-ils fréquents ou récurrents ?

Procédez comme suit pour résoudre les problèmes fréquents de bourrage papier. Si la première étape n'a pas permis de résoudre le problème, passez à l'étape suivante jusqu'à ce que vous ayez résolu le problème.

1. Si le papier est coincé dans l'imprimante, éliminez le bourrage, puis imprimez une page de configuration pour tester l'imprimante.
2. Vérifiez sur le panneau de commande de l'imprimante que le bac est configuré pour le format et le type de papier adéquats. Ajustez les paramètres du papier si nécessaire.
 - a. Appuyez sur le bouton **OK** pour revenir à l'écran d'accueil. Utilisez les flèches pour accéder à **Configuration**, puis appuyez à nouveau sur le bouton **OK**.
 - b. Utilisez les flèches et le bouton **OK** pour accéder et ouvrir le menu **Configuration papier**.
 - c. Sélectionnez le bac dans la liste.
 - d. Sélectionnez **Type de papier**, puis sélectionnez le type de papier chargé dans le bac.
 - e. Sélectionnez **Type de papier**, puis sélectionnez le format du papier chargé dans le bac.
3. Éteignez l'imprimante pendant 30 secondes, puis rallumez-la.
4. Imprimez une page de nettoyage afin de supprimer l'excédent d'encre à l'intérieur de l'imprimante.
 - a. Sur le panneau de commande, appuyez sur le bouton **OK** pour afficher l'écran d'accueil. Utilisez les flèches pour accéder à **Configuration**, puis appuyez à nouveau sur le bouton **OK**.
 - b. Utilisez les flèches et le bouton **OK** pour accéder et ouvrir les menus suivants :
 - i. **Maintenance de l'imprimante**
 - ii. **Outils de qualité d'impression**
 - iii. **Page de nettoyage**Appuyez sur **OK**.
 - c. Chargez du papier au format Lettre ou A4 lorsque vous y êtes invité.
Attendez la fin de l'opération. Ignorez la page qui s'imprime.
5. Imprimez une page de configuration (pour tester l'imprimante).
 - a. Sur le panneau de commande, appuyez sur le bouton **OK** pour afficher l'écran d'accueil. Utilisez les flèches pour accéder à **Configuration**, puis appuyez à nouveau sur le bouton **OK**.
 - b. Utilisez les flèches et le bouton **OK** pour accéder et ouvrir les menus suivants :
 - i. **Rapports**
 - ii. **Rapport de configuration de l'imprimante**

Si aucune de ces étapes ne permet de résoudre le problème, il est peut-être nécessaire de faire réparer l'imprimante. Contactez l'assistance clientèle HP.

Emplacements des bourrages papier

Des bourrages peuvent se produire à ces emplacements.

Figure 6-7 Emplacements des bourrages papier

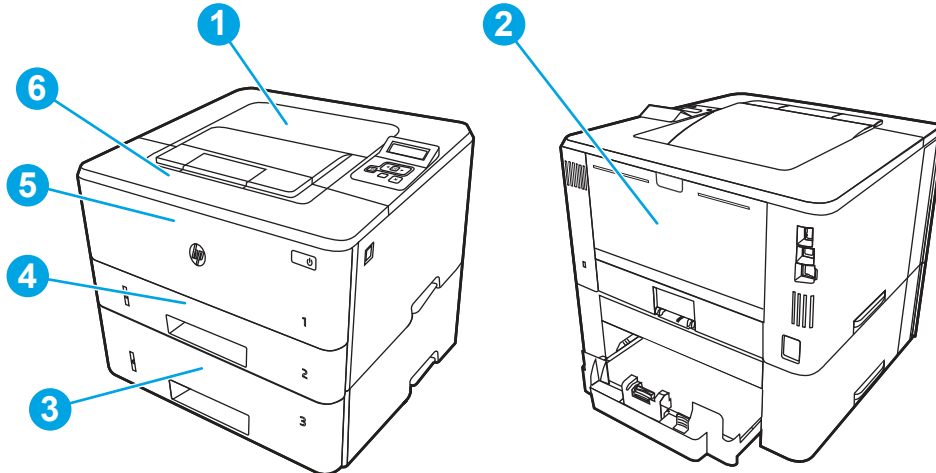

Numéro	Description
1	Bac de sortie
2	Zone de l'unité de fusion
3	Bac 3 (en option)
4	Bac 2 Zone du dispositif d'impression recto verso (retirez le bac 2 pour y accéder)
5	Bac 1
6	Zone de cartouche de toner (ouvrir la porte avant pour y accéder)

Des particules de toner peuvent rester dans l'imprimante après un bourrage. Ce problème disparaît généralement après l'impression de quelques feuilles.

13.02 erreur de bourrage dans le bac 1

Suivez la procédure ci-dessous pour éliminer les bourrages papier dans le bac 1.

Action recommandée pour les clients

- 13.02 erreur de bourrage dans le bac 1

1. Tirez doucement le papier bloqué hors de l'imprimante.

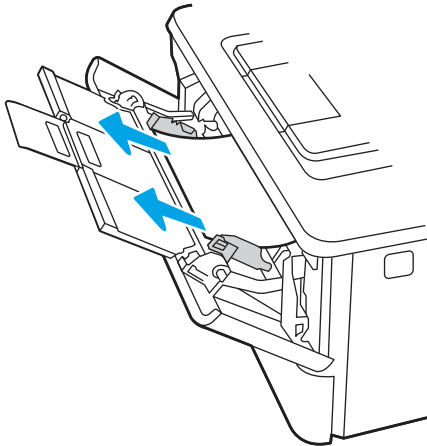

2. Ajustez les guides papier à la taille appropriée, puis chargez à nouveau le papier dans le bac.

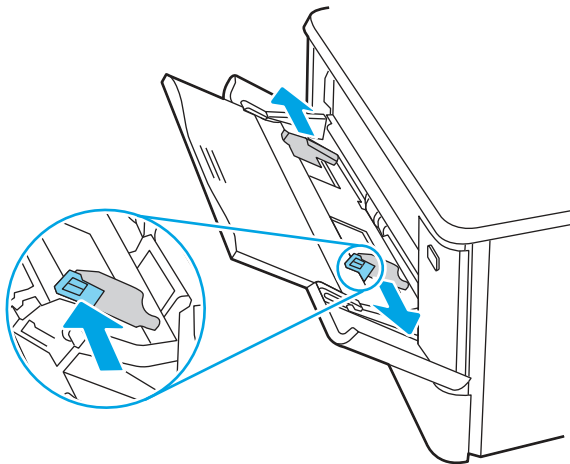

3. Veillez à ce que le bac ne soit pas surchargé. La pile de papier doit se trouver en dessous des 3 triangles de l'image suivante.

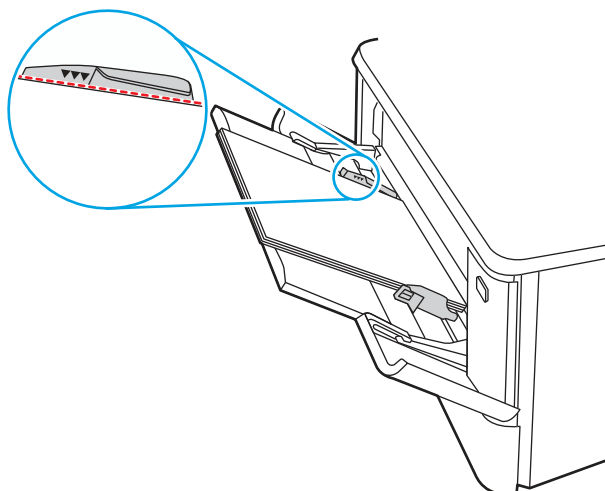

4. Assurez-vous que le type et la qualité du papier utilisé correspondent aux spécifications HP de l'imprimante.
5. Si l'erreur persiste, nettoyez le rouleau d'entraînement et le tampon de séparation du bac 1.
 - a. Appuyez sur le bouton de dégagement de la porte d'accès aux cartouches de toner, puis ouvrez cette dernière.

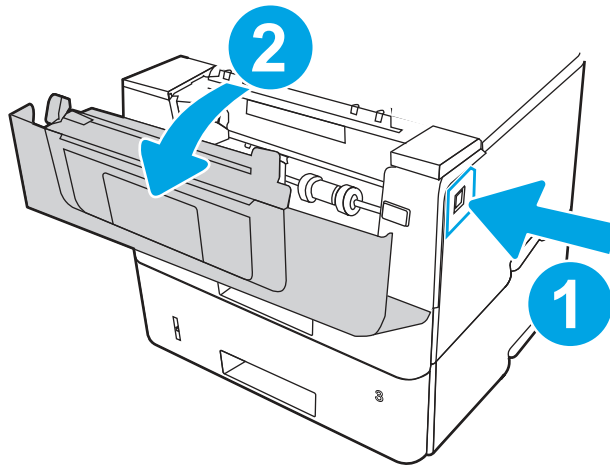

- b. Pour nettoyer minutieusement le rouleau, libérez les deux languettes entre la collerette du rouleau et ce dernier, puis faites pivoter le haut du rouleau hors de l'imprimante.

Figure 6-8 Libérez le rouleau

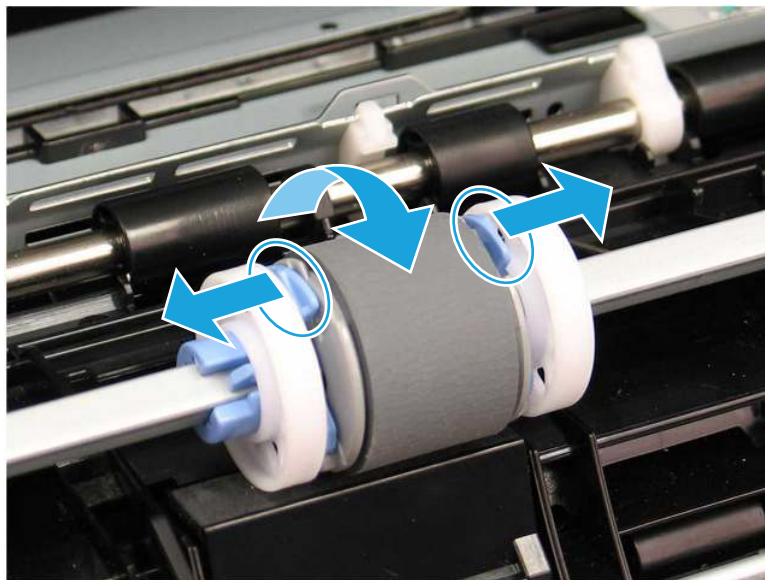

- c. Retirez le rouleau.

Figure 6-9 Retirez le rouleau

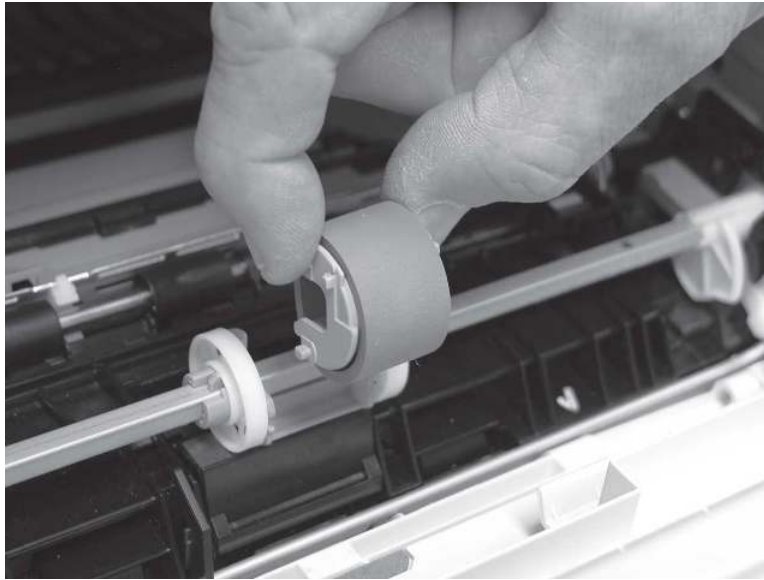

- d. Une fois le rouleau du bac 1 retiré, le tampon de séparation de l'imprimante est accessible (il n'est pas nécessaire de le retirer pour le nettoyer).
- e. Utilisez un chiffon humide non pelucheux pour nettoyer doucement les rouleaux.

⚠ ATTENTION : Évitez de toucher les surfaces spongieuses du rouleau et du tampon lorsque vous les manipulez. La transpiration et les empreintes digitales peuvent entraîner des problèmes au niveau de la qualité d'impression lorsqu'elles sont présentes sur la surface d'un rouleau.

Figure 6-10 Nettoyage du rouleau et du tampon

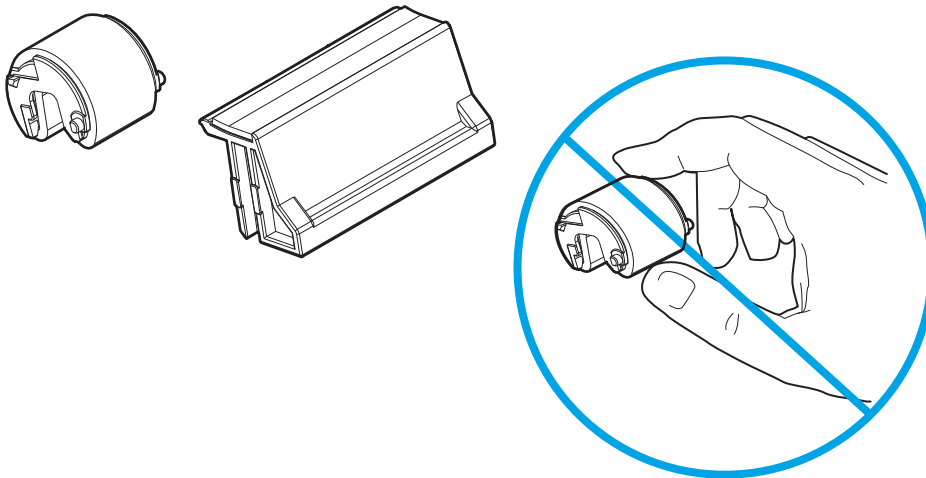

- f. Placez le rouleau d'entraînement avec les broches dans les emplacements du support, puis tournez le haut du rouleau vers le haut et vers l'imprimante.

Figure 6-11 Installez le rouleau

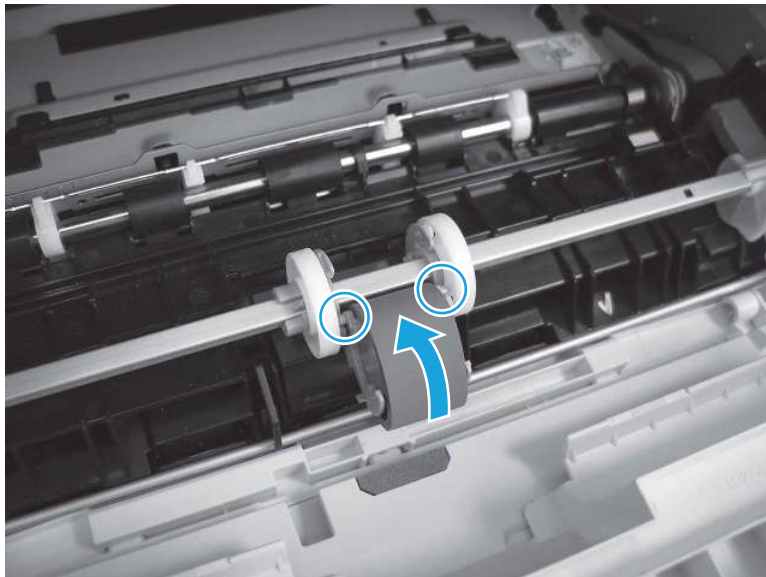

- g. Continuez à faire pivoter le haut du rouleau vers l'imprimante (légende 1) jusqu'à ce que les deux languettes (légende 2) se mettent bien en place.

Figure 6-12 Enclenchement des deux languettes

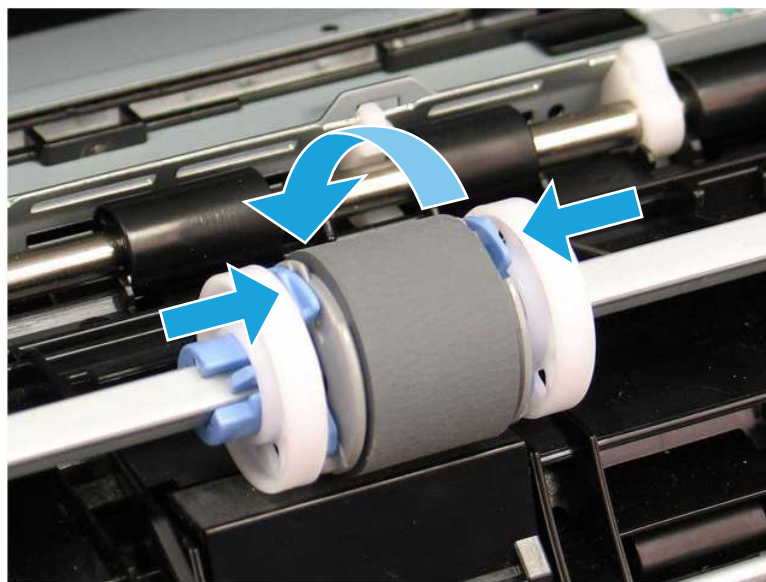

- h. Fermez la porte d'accès à la cartouche de toner.
6. Imprimez une page de test à partir du bac 1 pour vérifier si le problème est résolu.
 7. Si l'erreur persiste, contactez votre fournisseur de services ou d'assistance agréé par HP ou contactez l'assistance client à l'adresse www.hp.com/go/contactHP.

13.03 erreur de bourrage dans le bac 2

Utilisez la procédure suivante pour vérifier le papier dans tous les emplacements de bourrages possibles liés au bac 2.

Action recommandée pour les clients

- 13.03 erreur de bourrage dans le bac 2

Lorsqu'un bourrage se produit, le panneau de commande affiche une animation qui vous aide à le supprimer.

1. Retirez le bac de l'imprimante.

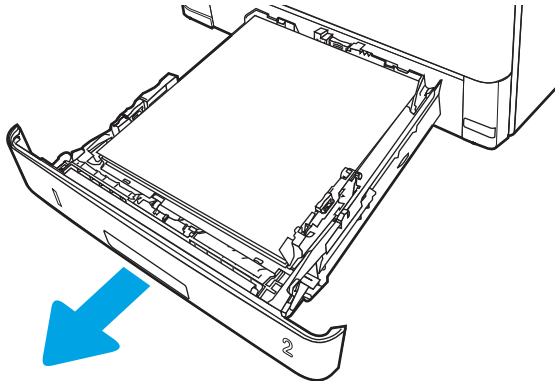

2. Retirez le papier du bac et jetez tout papier endommagé.

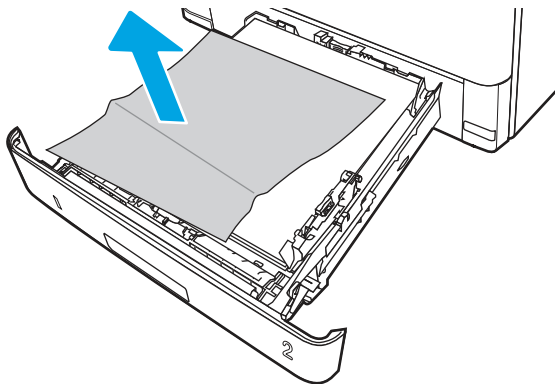

3. Vérifiez que le guide arrière du papier est réglé pour le bon format de papier. Si nécessaire, pincez le loquet de désenclenchement et placez le guide arrière du papier dans la bonne position. Il doit se mettre en place en émettant un clic.

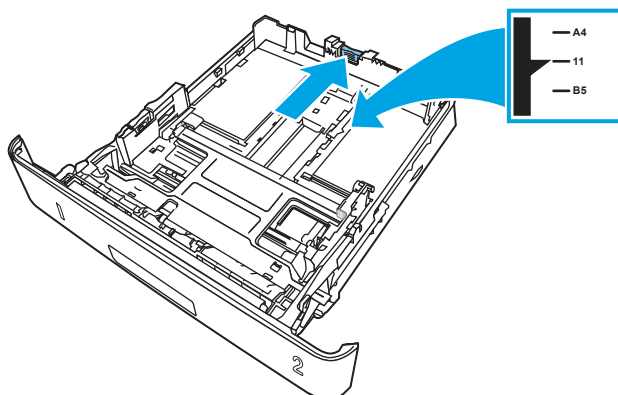

4. Chargez le papier dans le bac. Vérifiez que la pile de papier repose bien à plat (coins inclus) et qu'elle ne dépasse pas les indicateurs de hauteur maximale.

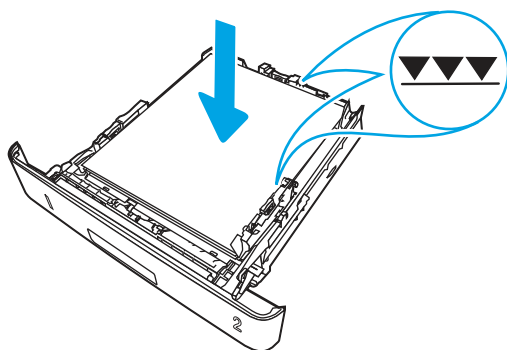

5. Réinsérez le bac, puis fermez-le.

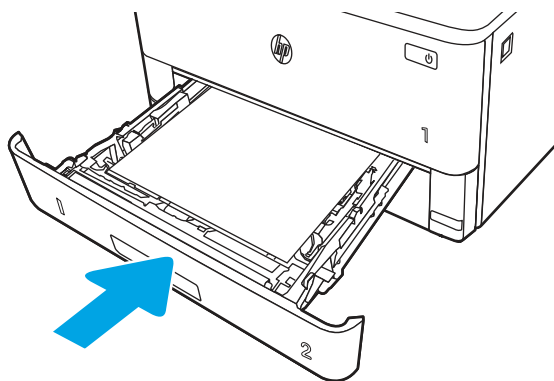

6. Appuyez sur le bouton de dégagement de la porte avant.

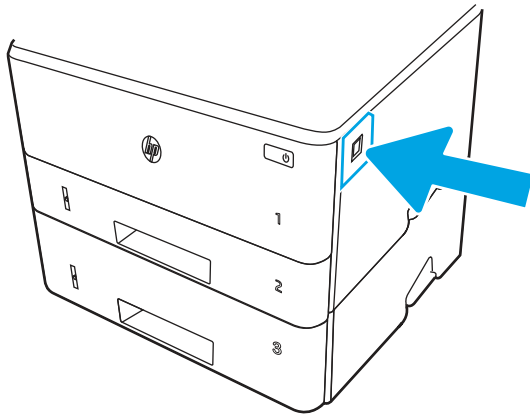

7. Ouvrez la porte avant.

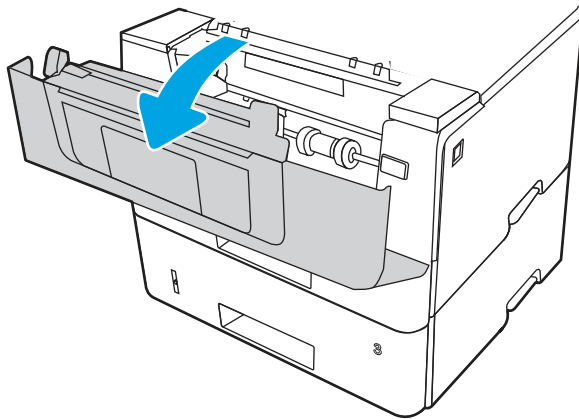

8. Retirez la cartouche d'encre.

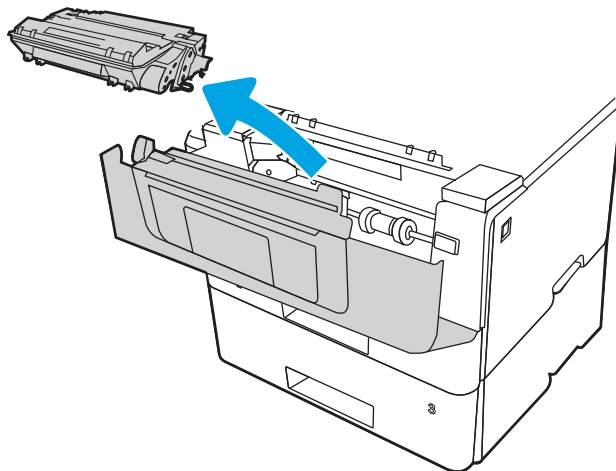

9. Ouvrez le capot d'accès aux bourrages.

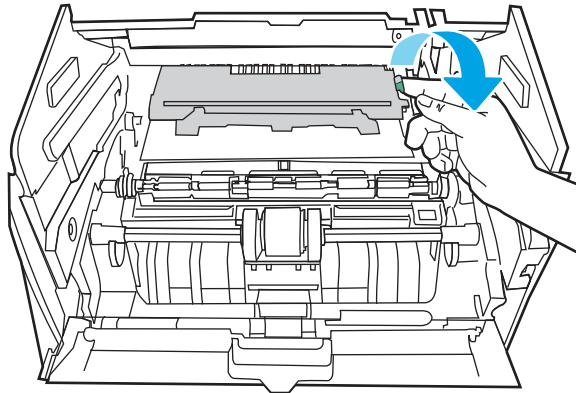

10. Retirez toute feuille de papier coincée.

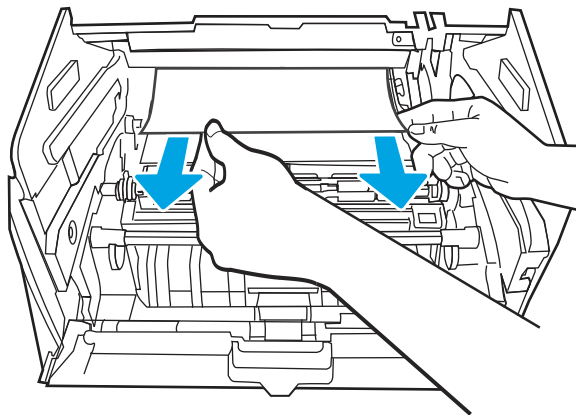

11. Installez la cartouche de toner.

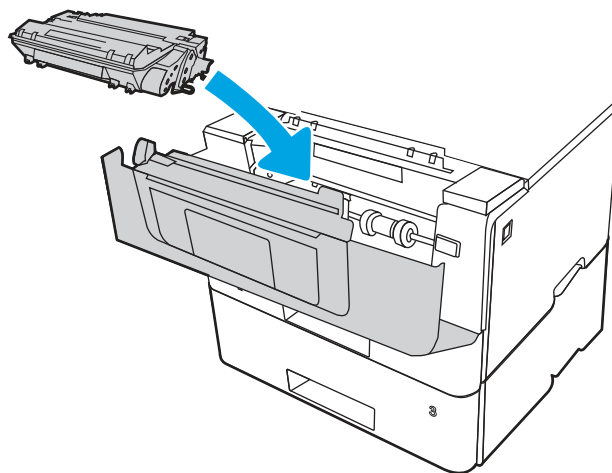

12. Fermez la porte avant.

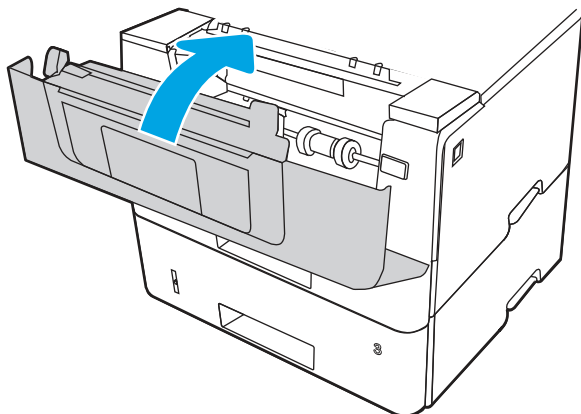

13. Assurez-vous que le type et la qualité du papier utilisé correspondent aux spécifications HP de l'imprimante.

14. Si l'erreur persiste, nettoyez les rouleaux d'entraînement et d'alimentation du bac 2.



REMARQUE : Une imprimante SFP est présentée dans cette section. Toutefois, la procédure est valable pour tous les modèles d'imprimante.

- a. Retirez le bac 2 et repérez les rouleaux du bac à papier.

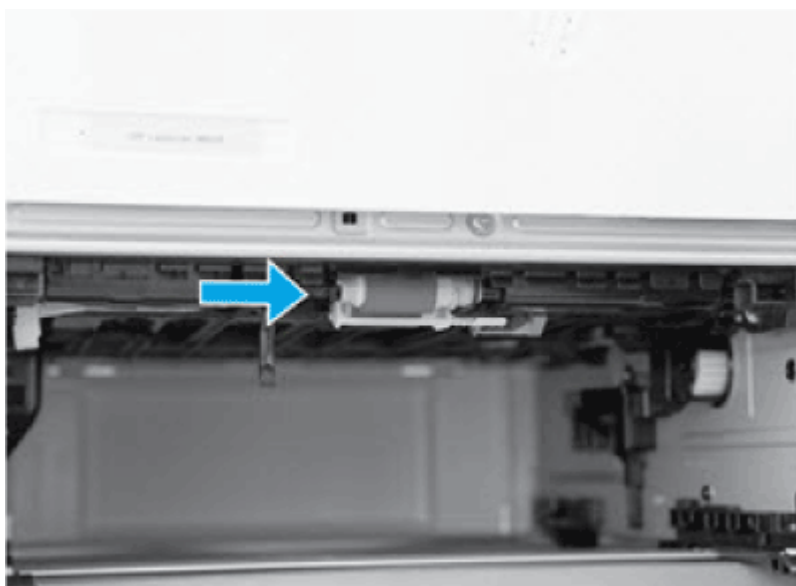

- b. Nettoyez les rouleaux en les essuyant avec un chiffon humide et non pelucheux.
- c. Si besoin, pour accéder plus facilement aux rouleaux, faites pivoter l'imprimante vers l'arrière avec précaution.

⚠ ATTENTION : Pour éviter d'endommager le capot arrière de la cassette, le garder en position fermée

Figure 6-13 Inclinaison de l'imprimante vers l'arrière

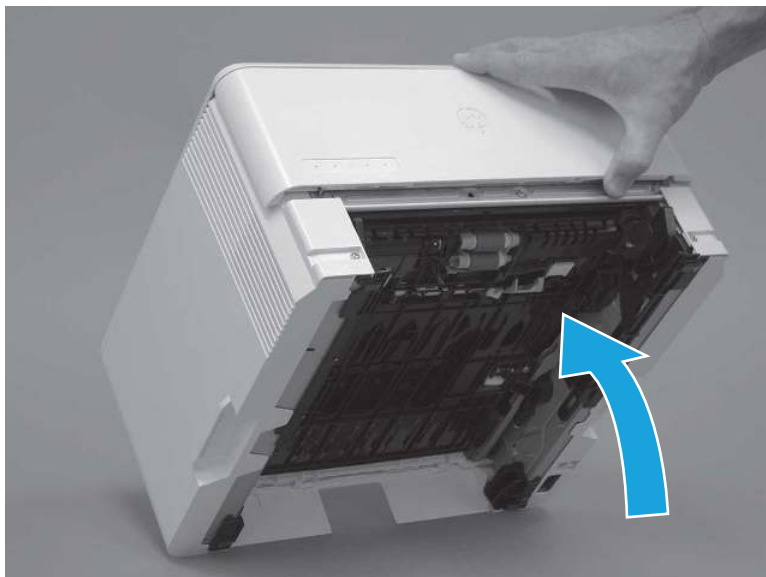

- d. Continuez à pivoter l'imprimante vers l'arrière jusqu'à ce qu'elle repose sur le capot arrière, face inférieure vers l'avant.

⚠ ATTENTION : **Imprimantes MFP uniquement :** Le bac d'alimentation n'est pas fixé et peut s'ouvrir inopinément lorsque l'imprimante est inclinée vers l'arrière.

Figure 6-14 Placement de l'imprimante, face de dessous tournée vers l'avant



- e. Utilisez un chiffon humide non pelucheux pour nettoyer doucement les rouleaux en effectuant un mouvement de va-et-vient.

🧼 REMARQUE : Vous pouvez nettoyer le rouleau du bac (cassette) sans le retirer.

⚠ ATTENTION : Ne touchez pas la surface spongieuse du rouleau. Le dépôt laissé par les doigts au contact du rouleau risque de provoquer des problèmes avec l'entraînement du papier. HP recommande de se laver les mains avant de manipuler le dispositif.

Figure 6-15 Nettoyage des rouleaux

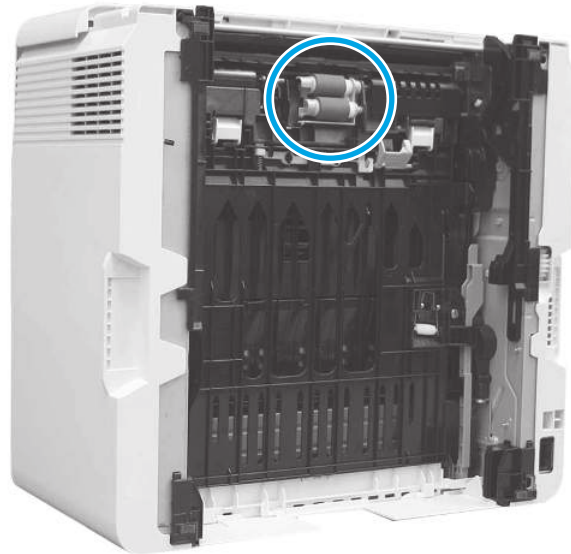

- f. Faites pivoter l'imprimante vers l'avant avec précaution pour la replacer sur sa base. Réinstallez le bac à papier du bac 2.
15. Effectuez un test d'impression à partir du bac 2 pour vérifier si le problème est résolu.
16. Si l'erreur persiste, contactez votre fournisseur de services ou d'assistance agréé par HP ou contactez l'assistance client à l'adresse www.hp.com/go/contactHP.

13.04 erreur de bourrage dans le bac 3

Utilisez la procédure suivante pour vérifier le papier dans tous les emplacements de bourrages possibles liés au bac 3.

Action recommandée pour les clients

- 13.04 erreur de bourrage dans le bac 3
1. Retirez le bac de l'imprimante.

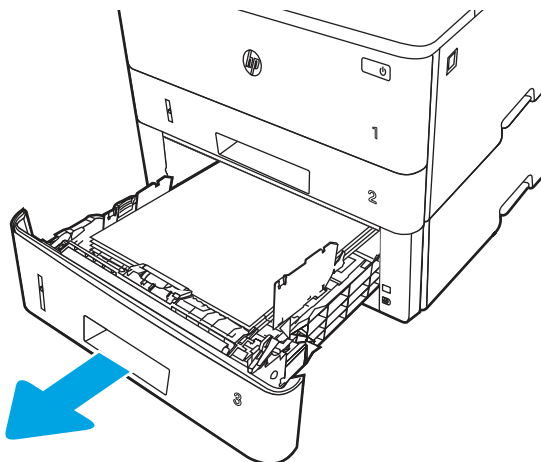

2. Retirez le papier du bac et jetez tout papier endommagé.

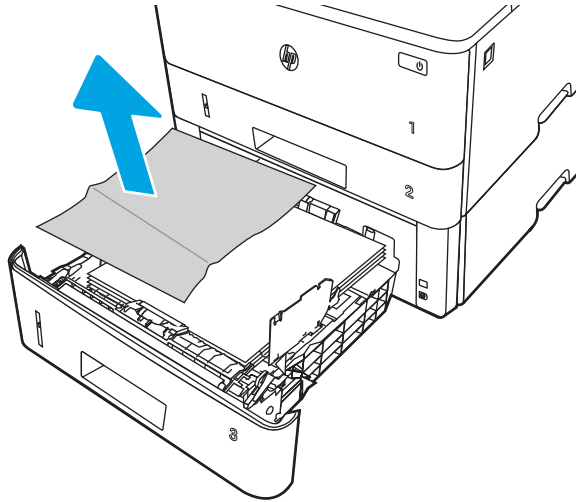

3. Vérifiez que le guide arrière du papier est réglé pour le bon format de papier. Si nécessaire, pincez le loquet de désenclenchement et placez le guide arrière du papier dans la bonne position. Il doit se mettre en place en émettant un clic.

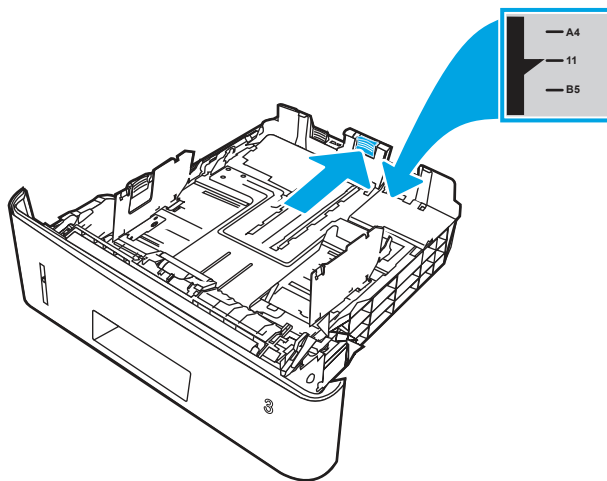

4. Chargez le papier dans le bac. Vérifiez que la pile de papier repose bien à plat (coins inclus) et qu'elle ne dépasse pas les indicateurs de hauteur maximale.

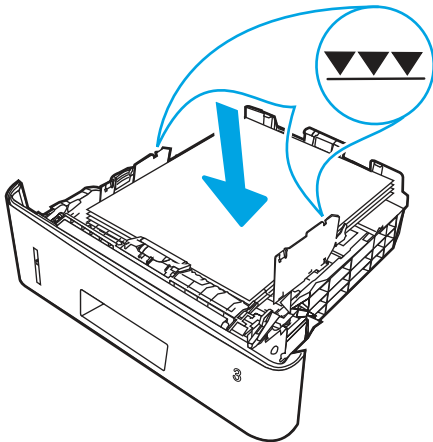

5. Réinsérez le bac, puis fermez-le.

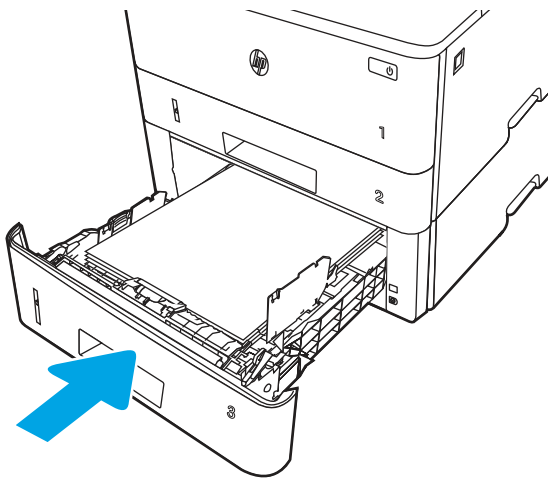

6. Appuyez sur le bouton de dégagement de la porte avant.

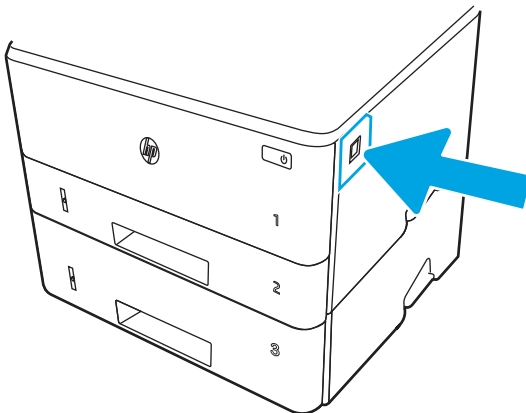

7. Ouvrez la porte avant.

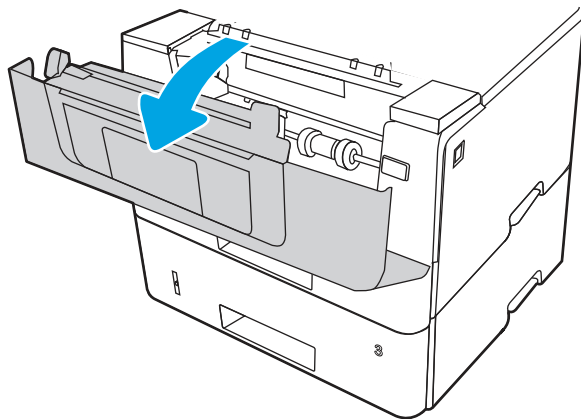

8. Retirez la cartouche d'encre.

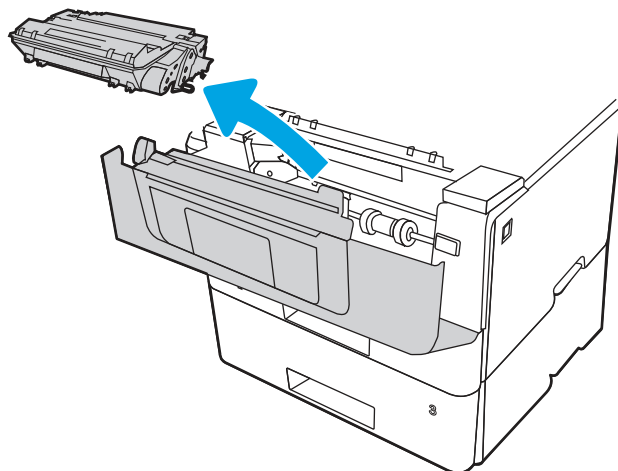

9. Ouvrez le capot d'accès aux bourrages.

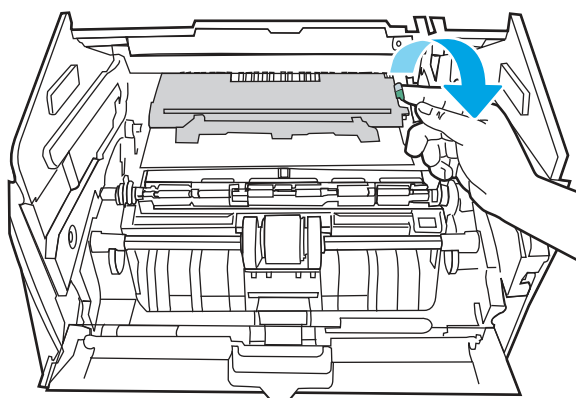

10. Retirez toute feuille de papier coincée.

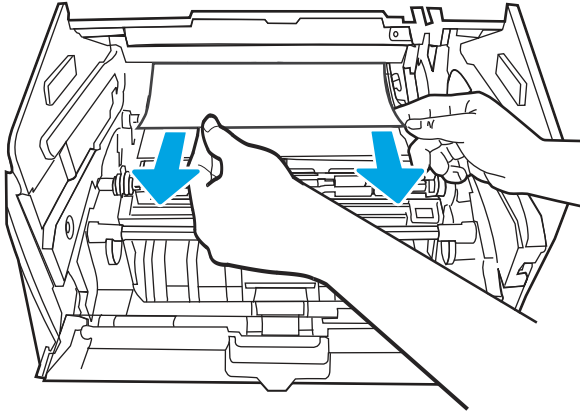

11. Installez la cartouche de toner.

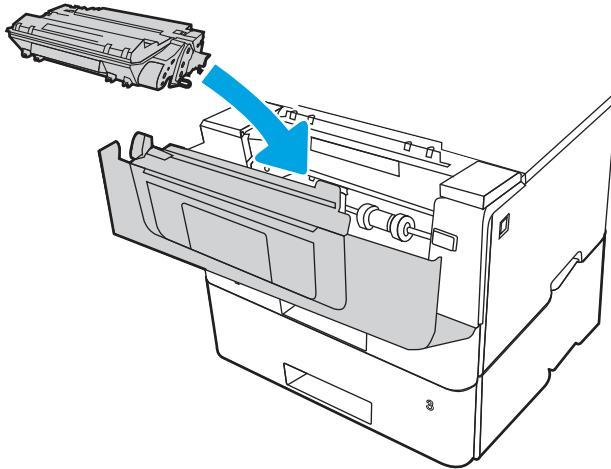

12. Fermez la porte avant.

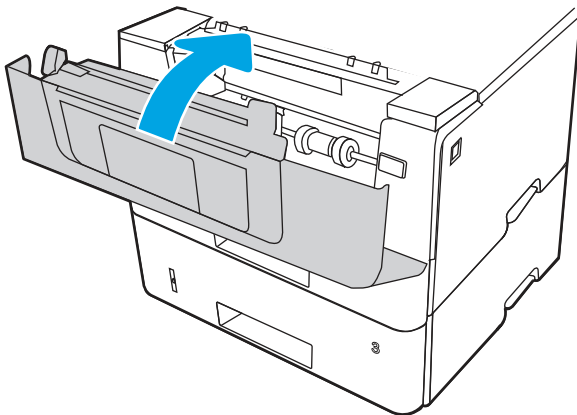

13. Si l'erreur persiste, assurez-vous que le type et la qualité du papier utilisé correspondent aux spécifications HP de l'imprimante.
14. Si l'erreur persiste, nettoyez les rouleaux d'entraînement et d'alimentation du bac 3.

- a. Retirez le bac 3 et repérez les rouleaux du bac à papier.

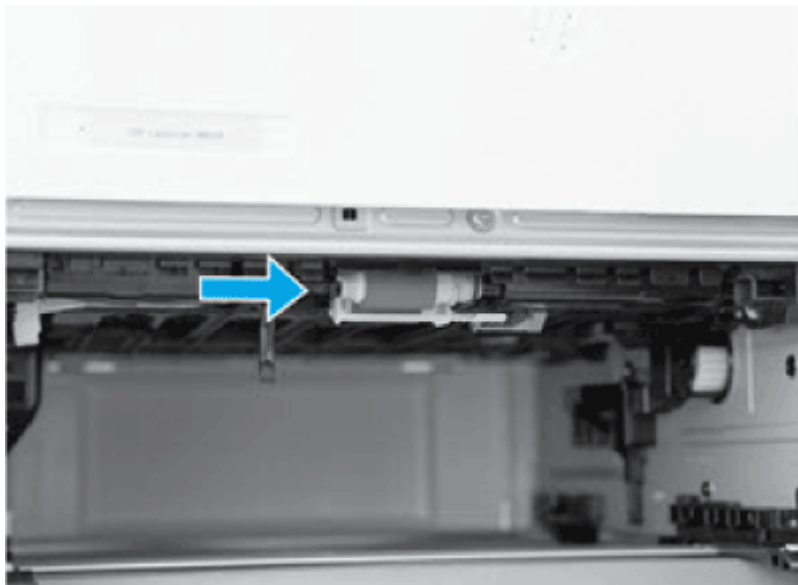

- b. Nettoyez les rouleaux en les essuyant avec un chiffon humide et non pelucheux.
15. Effectuez un test d'impression à partir du bac 3 pour vérifier si le problème est résolu.
16. Si l'erreur persiste, contactez votre fournisseur de services ou d'assistance agréé par HP ou contactez l'assistance client à l'adresse www.hp.com/go/contactHP.

13.08, 13.09 erreur de bourrage dans la zone de la cartouche de toner ou de l'unité de fusion

Suivez la démarche ci-dessous pour vérifier le papier dans tous les emplacements des bourrages possibles à l'intérieur de la zone de la cartouche de toner ou de l'unité de fusion.

Action recommandée pour les clients

- 13.08, 13.09 erreur de bourrage dans la zone de la cartouche de toner ou de l'unité de fusion
1. Appuyez sur le bouton de dégagement de la porte avant.

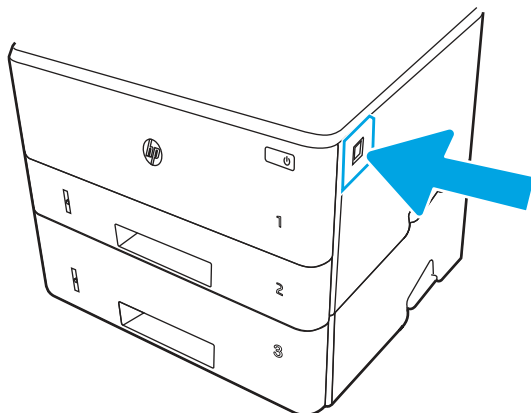

2. Ouvrez la porte avant.

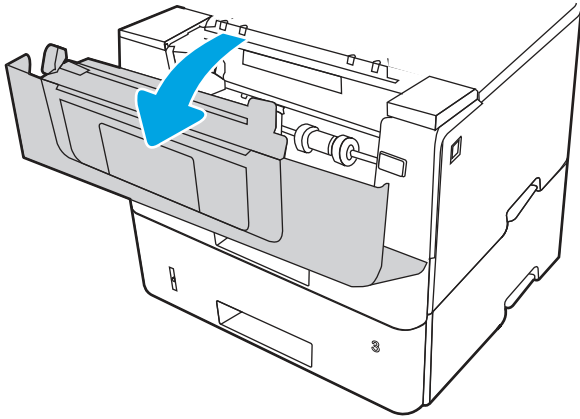

3. Retirez la cartouche d'encre.

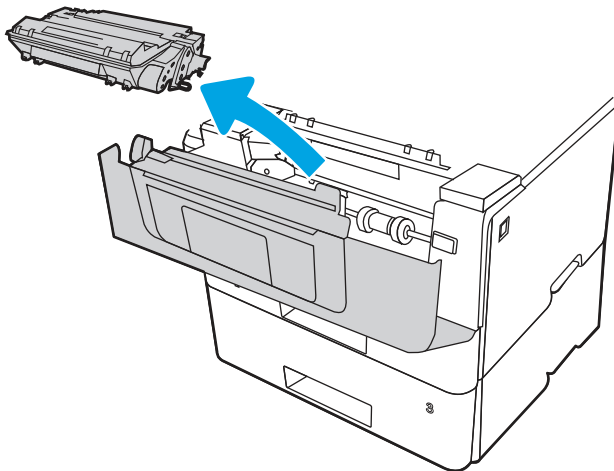

4. Ouvrez le capot d'accès aux bourrages.

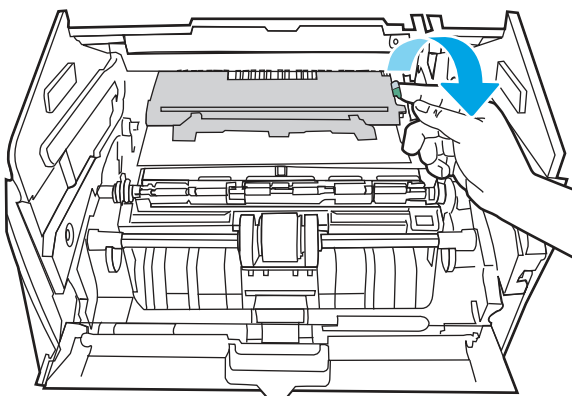

5. Retirez toute feuille de papier coincée.

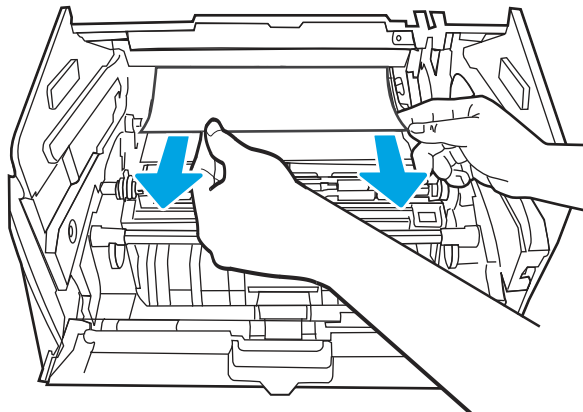

6. Installez la cartouche de toner.

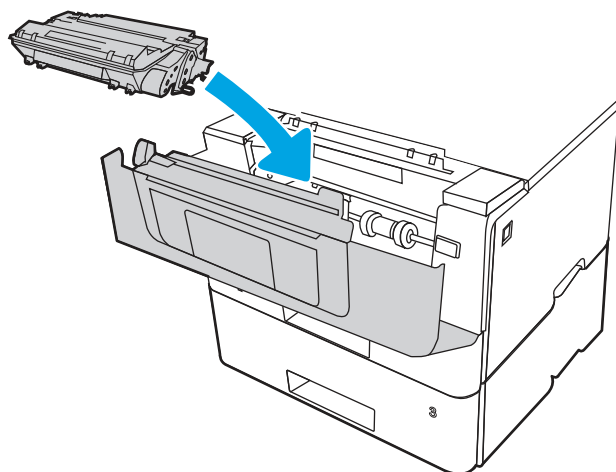

7. Ouvrez la porte avant et le panneau arrière.

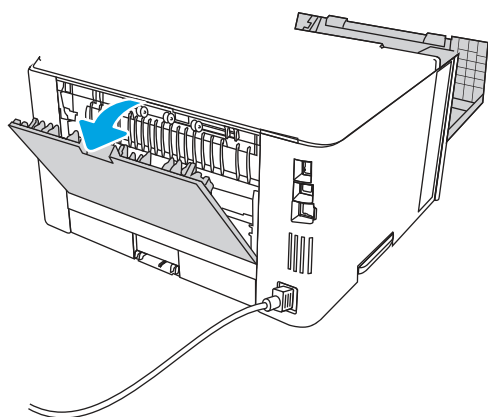

ATTENTION:



L'unité de fusion peut être chaude lorsque l'imprimante est en service.

Attendez que l'unité de fusion refroidisse avant de la manipuler.

8. Si le papier coincé est visible, retirez tout boudage papier dans la zone du panneau arrière.

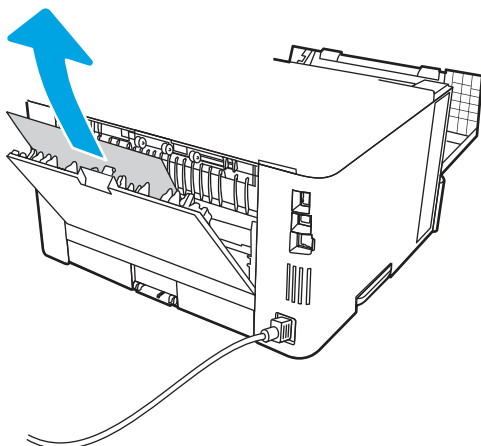

9. Fermez le panneau arrière et la porte avant.

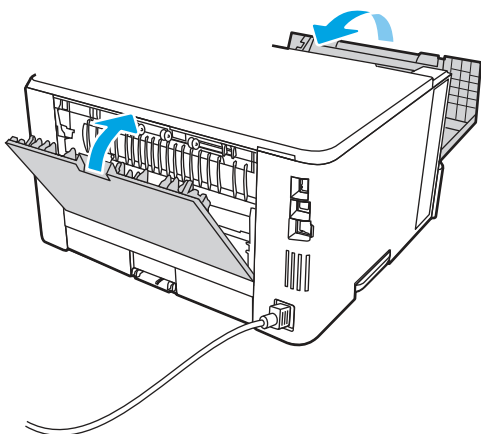

10. Si l'erreur persiste, vérifiez que le guide arrière du papier est réglé pour le bon format de papier. Si nécessaire, pincez le loquet de désenclenchement et placez le guide arrière du papier dans la bonne position. Il doit se mettre en place en émettant un clic.

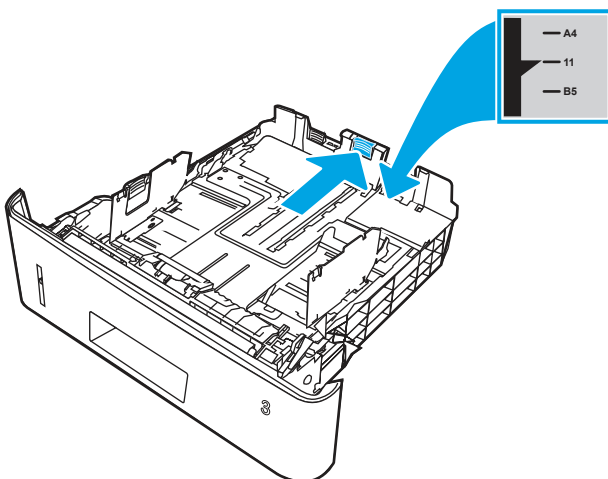

11. Chargez le papier dans le bac. Vérifiez que la pile de papier repose bien à plat (coins inclus) et qu'elle ne dépasse pas les indicateurs de hauteur maximale.

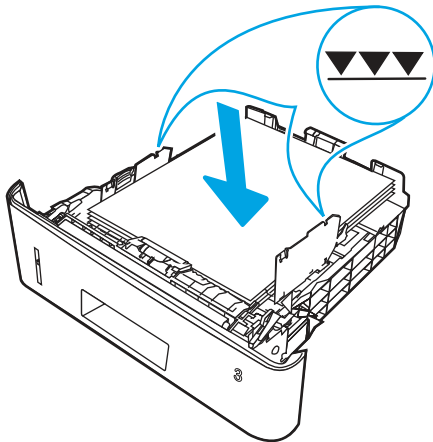

12. Si l'erreur persiste, contactez votre fournisseur de services ou d'assistance agréé par HP ou contactez l'assistance client à l'adresse www.hp.com/go/contactHP.

13.10, 13.11, 13.13 erreur de bourrage dans le bac de sortie

Suivez la procédure ci-dessous pour vérifier la présence de papier dans tous les emplacements de bourrages possibles liés au bac de sortie.

Action recommandée pour les clients

- 13.10, 13.11, 13.13 erreur de bourrage dans le bac de sortie



REMARQUE : Bien que les informations indiquent un bourrage dans le bac de sortie, le papier est peut-être coincé dans la porte arrière.

1. Si vous apercevez du papier dans le bac de sortie, saisissez le bord avant de celui-ci pour le retirer.

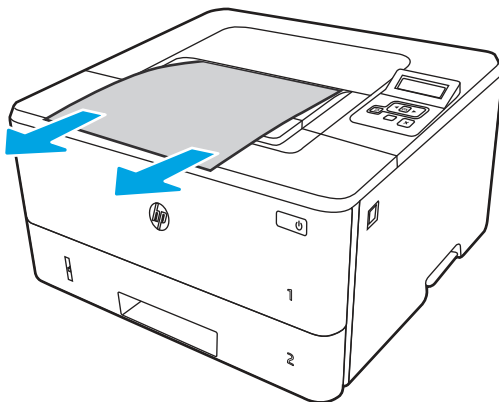

2. Appuyez sur le bouton de dégagement de la porte avant.

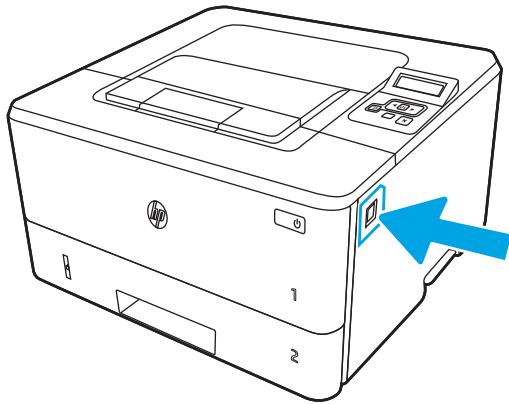

3. Ouvrez la porte avant.

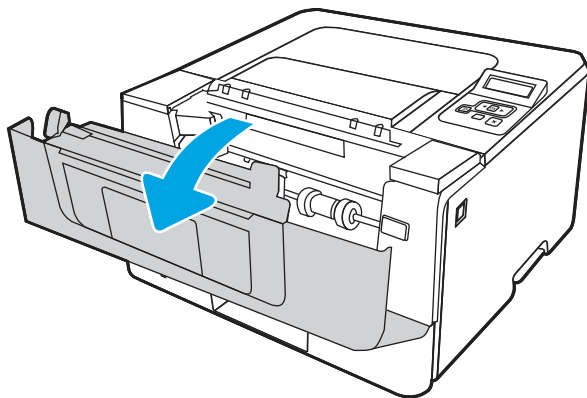

4. Ouvrez la porte arrière.

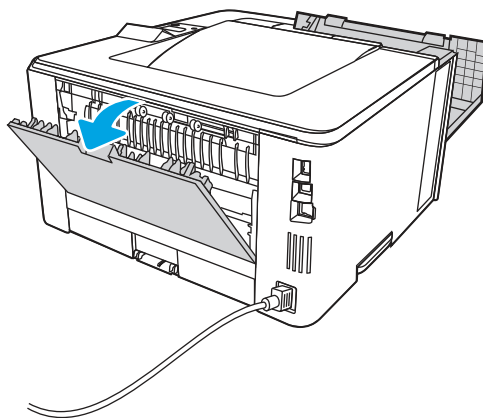

5. Retirez tout papier coincé de la zone de la porte arrière.

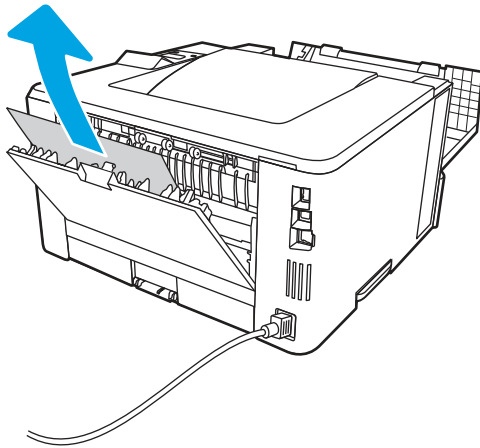

6. Fermez le panneau arrière et la porte avant.

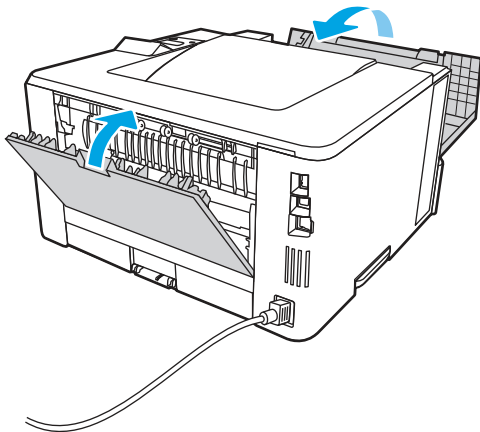

13.14, 13.15 erreur de bourrage dans l'unité d'impression recto verso

Suivez la procédure ci-dessous pour vérifier le papier dans tous les emplacements de bourrages possibles à l'intérieur de l'unité recto verso.

Action recommandée pour les clients

Lorsqu'un bourrage se produit, le panneau de commande affiche une animation qui vous aide à le supprimer.

- 13.14, 13.15 erreur de bourrage dans l'unité d'impression recto verso

1. Retirez complètement le bac 2 de l'imprimante.

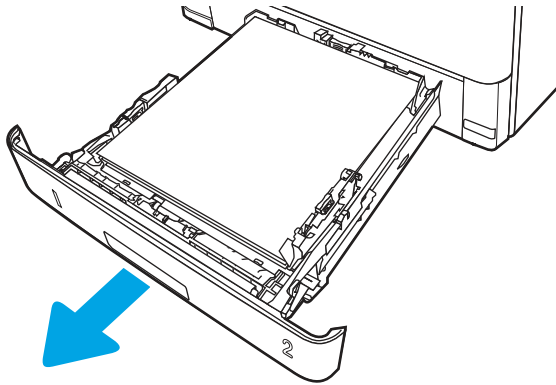

2. Appuyez sur le bouton vert pour libérer la plaque d'impression recto verso.

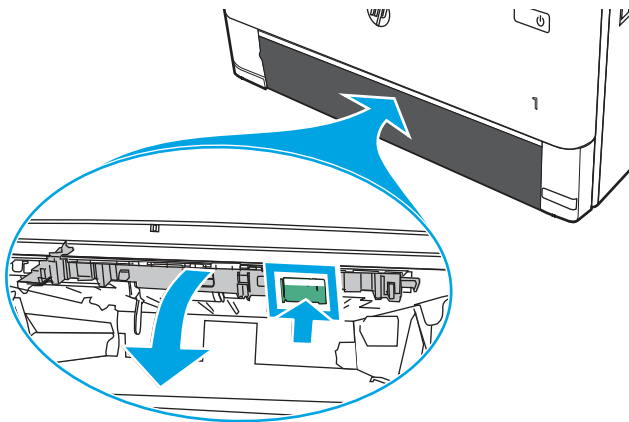

3. Retirez toute feuille de papier coincée.

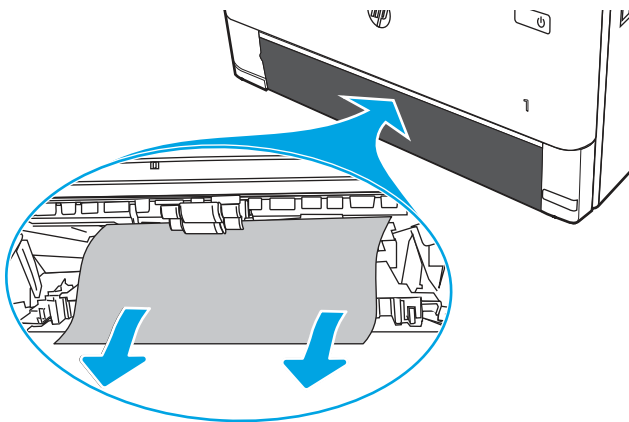

4. Fermez la plaque d'impression recto verso.

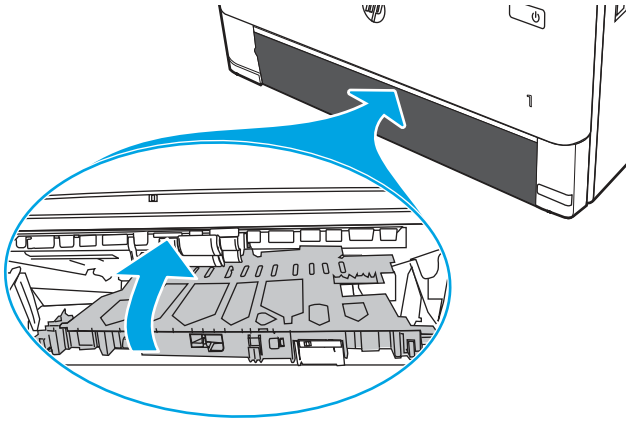

5. Réinsérez le bac 2.

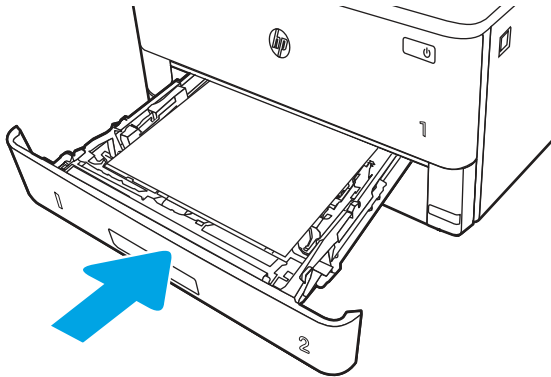

6. Appuyez sur le bouton de dégagement de la porte avant.

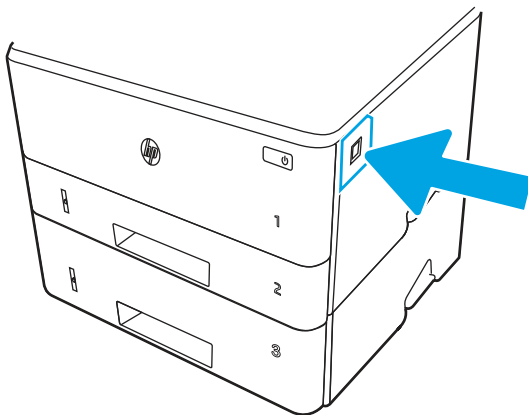

7. Ouvrez la porte avant.

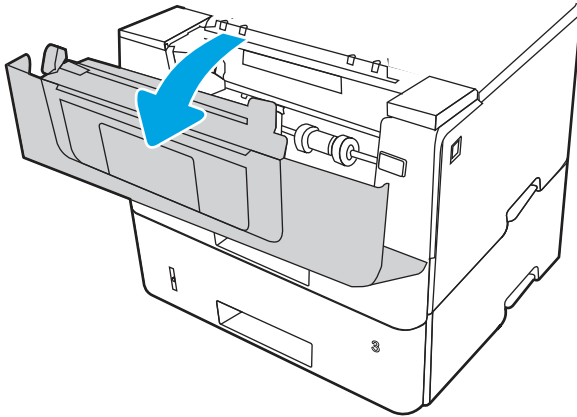

8. Fermez la porte avant.

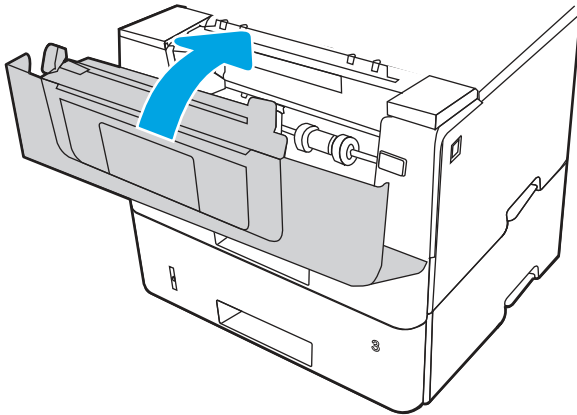

Résolution des problèmes de qualité d'impression

Passez en revue les informations suivantes pour résoudre les problèmes de qualité d'impression.

Introduction

Utilisez les informations ci-dessous pour résoudre les problèmes de qualité d'impression, y compris les problèmes de qualité d'image.

Les instructions de dépannage peuvent vous aider à résoudre les défauts suivants :

- Pages blanches
- Pages noires
- Papier gondolé
- Bandes claires ou foncées
- Stries claires ou foncées
- Impression floue
- Arrière-plan gris ou impression sombre

- Impression claire
- Particules de toner
- Toner manquant
- Points de toner éparpillés
- Images décalées
- Trainées
- Stries

Résolution des problèmes de qualité d'impression

Pour résoudre les problèmes de qualité d'impression, essayez les étapes ci-dessous dans l'ordre indiqué.

Pour résoudre les défauts d'image spécifiques, reportez-vous à la section Résolution des défauts d'image.

Mettre à jour le micrologiciel de l'imprimante

Essayez de mettre à niveau le micrologiciel de l'imprimante.

Pour plus d'informations, consulter support.hp.com.

Imprimer à partir d'un autre logiciel

Essayez d'imprimer à partir d'un autre logiciel.

Si la page est correctement imprimée, le problème provient de l'application logicielle à partir de laquelle vous avez imprimé.

Vérifier le paramètre type de papier pour la tâche d'impression

Si, à la suite d'une impression à partir d'un logiciel, les pages imprimées présentent des taches floues ou sombres, des points de toner éparpillés, des particules de toner, ou des petites zones de toner manquant, ou encore que le papier est gondolé, pensez à vérifier le paramètre de format de papier.

Vérifiez le paramètre type de papier sur le panneau de commande

Vérifiez le paramètre type de papier sur le panneau de commande de l'imprimante et modifiez-le si nécessaire.

1. Ouvrez et retirez le bac à papier.
2. Suivez les instructions du panneau de commande pour confirmer ou modifier les paramètres type et taille de papier pour le bac.
3. Assurez-vous que le papier chargé répond aux spécifications.
4. Ajustez le paramètre humidité et résistance sur le panneau de commande pour qu'il corresponde à l'environnement.
 - a. Ouvrez les menus suivants :
 - i. Paramètres

- ii. Copie/Impression
 - iii. Qualité d'impression
 - iv. Réglage du type de papier
- b. Sélectionnez le type de papier correspondant à celui chargé dans le bac.
 - c. Utilisez les flèches pour augmenter ou diminuer le paramètre humidité et résistance.
5. Vérifiez que les paramètres du pilote correspondent à ceux du panneau de commande.



REMARQUE : Les paramètres du pilote d'impression sont prioritaires sur ceux du panneau de commande.

Vérifier le paramètre de format de papier (Windows)

Vérifiez le paramètre type de papier pour Windows et modifiez-le si nécessaire.



REMARQUE : Les paramètres du pilote d'impression sont prioritaires sur ceux du panneau de commande.

1. Dans le logiciel, sélectionnez l'option **Imprimer**.
2. Sélectionnez l'imprimante, puis cliquez sur le bouton **Propriétés** ou **Préférences**.
3. Cliquez sur l'onglet **Papier/Qualité**.
4. Dans la liste déroulante **Type de papier**, cliquez sur l'option **Plus...**
5. Développez la liste des options **Type**.
6. Développez la catégorie de types de papier qui correspond le mieux à votre papier.
7. Sélectionnez l'option pour le type de papier que vous utilisez et cliquez sur le bouton **OK**.
8. Cliquez sur le bouton **OK** pour fermer la boîte de dialogue **Propriétés du document**. Dans la boîte de dialogue **Imprimer**, cliquez sur le bouton **OK** pour lancer la tâche d'impression.

Vérifier le paramètre de format de papier (MacOS)

Vérifiez le paramètre type de papier pour macOS et modifiez-le si nécessaire.

1. Cliquez sur le menu **Fichier**, puis sur l'option **Imprimer**.
2. Dans le menu **Imprimante**, sélectionnez l'imprimante.
3. Cliquez sur **Afficher les détails** ou **Copies et pages**.
4. Ouvrez la liste déroulante des menus, puis cliquez sur le menu **Papier/Qualité**.
5. Sélectionnez un type dans la liste déroulante **Type de média**.
6. Cliquez sur le bouton **Imprimer**.

Vérifier l'état du toner

Suivez la procédure suivante pour vérifier la durée de vie restante estimée des toners et, si nécessaire, l'état des autres pièces remplaçables.

Étape 1 : Imprimer une page d'état des consommables

Utilisez les menus du panneau de commande pour imprimer une page d'état des consommables.

1. Appuyez sur le bouton **OK** pour revenir à l'écran d'accueil.
2. Utilisez les flèches et le bouton **OK** pour accéder et ouvrir les menus suivants :
 - a. Bouton Configuration
 - b. Rapports
 - c. Page d'état des fournitures
3. Appuyez sur le bouton **OK** pour imprimer le rapport.

Étape 2 : Vérifier l'état des consommables

La page d'état des consommables contient des informations sur les cartouches et les autres pièces remplaçables.

1. Regardez la page d'état des consommables pour vérifier le pourcentage de vie restant pour les cartouches de toner et, si nécessaire, l'état des autres pièces remplaçables.
 - Des problèmes de qualité d'impression peuvent survenir si vous utilisez une cartouche de toner dont la durée de vie estimée arrive à expiration. Lorsque le niveau d'un consommable est très bas, la page d'état des consommables vous en avertit.
 - La garantie Premium HP expire lorsqu'un message vous indiquant que la garantie Premium HP de ce consommable est terminée s'affiche sur la page d'état des consommables ou sur le serveur Web intégré (EWS).
 - Il n'est pas nécessaire de remplacer la cartouche de toner tant que la qualité d'impression reste acceptable. Veillez à toujours disposer d'une cartouche de remplacement afin de pouvoir en changer en temps voulu.
 - Si vous déterminez que vous devez remplacer une cartouche de toner ou une autre pièce remplaçable, les références HP authentiques sont répertoriées sur la page d'état des consommables.
2. Vérifiez que vous utilisez bien une cartouche HP originale.

Une cartouche de toner authentique HP porte soit la mention « HP », soit le logo HP. Pour plus d'informations sur l'identification des cartouches HP, consultez la page www.hp.com/go/learnaboutsupplies.

Imprimer une page de nettoyage

Pendant le processus d'impression, des particules de papier, de toner et de poussière peuvent s'accumuler à l'intérieur de l'imprimante et entraîner des problèmes de qualité d'impression, tels que des éclaboussures ou des mouchetures de toner, des taches, des traces, des lignes ou encore des marques répétées.

Suivez la procédure ci-dessous pour imprimer une page de nettoyage.

1. Appuyez sur le bouton **OK** pour revenir à l'écran d'accueil.
2. Utilisez les flèches et le bouton **OK** pour accéder et ouvrir les menus suivants :
 - a. Bouton Configuration

- b. Maintenance de l'imprimante
 - c. Outils de qualité d'impression
 - d. Page de nettoyage
3. Lorsque vous y êtes invité, chargez du papier ordinaire au format lettre ou A4 dans le bac à papier, puis appuyez sur **OK**.

Un message **Nettoyage** s'affiche sur le panneau de commande de l'imprimante. Attendez la fin de l'opération. Ignorez la page qui s'imprime.

Inspection visuelle des cartouches de toner

Suivez ces étapes pour inspecter chaque toner :

1. Retirez la cartouche de toner de l'imprimante et vérifiez que la bande d'étanchéité est retirée.
2. Vérifiez si la puce mémoire n'est pas endommagée.
3. Examinez la surface du tambour d'imagerie vert.

⚠ ATTENTION : Ne touchez pas le tambour d'imagerie. Vous risquez de dégrader la qualité d'impression si vous y laissez des empreintes de doigts.

4. Si vous constatez des rayures, des empreintes de doigts ou tout autre dommage sur le tambour d'imagerie, remplacez le toner.
5. Remettez le toner en place et imprimez quelques pages pour voir si le problème est résolu.

Vérifier le papier et l'environnement d'impression

Utilisez les informations suivantes pour vérifier les options de sélection du papier et l'environnement d'impression.

Etape 1 : Utilisation de papier conforme aux spécifications HP

Certains problèmes de qualité d'impression surviennent lorsque l'utilisateur emploie du papier non conforme aux spécifications HP.

- Utilisez toujours un type et un grammage de papier pris en charge par l'imprimante.
- Utilisez un papier de bonne qualité et sans coupures, entailles, déchirures, taches, particules libres, poussière, plis, vides, agrafes ni bords froissés ou pliés.
- N'utilisez pas du papier qui a déjà servi pour une impression.
- N'utilisez pas de papier contenant des matières métalliques (paillettes, par exemple).
- Utilisez un papier conçu pour les imprimantes laser. N'utilisez pas un papier conçu exclusivement pour les imprimantes jet d'encre.
- Utilisez un papier qui n'est pas trop rugueux. L'utilisation d'un papier plus lisse permet généralement d'obtenir une meilleure qualité d'impression.

Etape 2 : Vérifier l'environnement

L'environnement peut avoir un impact direct sur la qualité d'impression et est souvent à l'origine de problèmes de qualité d'impression ou d'alimentation papier. Essayez les solutions suivantes :

- Placez l'imprimante à l'abri des courants d'air (ne pas la mettre à proximité d'une fenêtre ou d'une porte ouverte ou d'un conduit de climatisation, par exemple).
- Assurez-vous que l'imprimante n'est pas exposée à des températures ou à une humidité en dehors de ses spécifications.
- Ne placez pas l'imprimante dans un espace confiné, tel qu'un placard.
- Posez l'imprimante sur une surface plane et stable.
- Retirez tout ce qui bloque les ventilations de l'imprimante. L'imprimante a besoin d'une bonne circulation de l'air sur tous ses côtés, y compris le dessus.
- Protégez l'imprimante contre les particules en suspension, la poussière, la vapeur, la graisse ou autres éléments susceptibles d'entraîner le dépôt de résidus à l'intérieur.

Etape 3 : Configurer l'alignement de chaque bac

Suivez ces étapes lorsque le texte ou les images ne sont pas centrées ou alignées correctement sur la page imprimée lors de l'impression à partir de bacs spécifiques.

1. Appuyez sur le bouton **OK** pour revenir à l'écran d'accueil.
2. Utilisez les flèches et le bouton **OK** pour accéder et ouvrir les menus suivants :
 - a. Bouton Configuration
 - b. Gestion des bacs
 - c. Ajustement de l'image, puis sélectionnez le bac pour ajuster
 - d. Impression de la page test
3. Suivez les instructions sur les pages imprimées.
4. Faites défiler et sélectionnez **Imprimer la page de test** pour vérifier les résultats, puis affinez les réglages si nécessaire.

Essayer un autre pilote d'impression

Essayez un autre pilote d'impression si vous imprimez depuis un logiciel et si les pages imprimées présentent des lignes inattendues sur les images, s'il manque du texte ou des images, si le format est incorrect ou si les polices d'écriture ont été remplacées par d'autres.

Téléchargez l'un des pilotes suivants à partir du site Web HP : www.hp.com/support/lj4001-4004.

Tableau 6-3 Pilotes d'impression

Pilote	Description
Pilote HP PCL6	Si l'option est disponible, ce pilote d'impression spécifique à l'imprimante prend en charge les systèmes d'exploitation plus anciens, tels que Windows XP ou Windows Vista. Pour connaître la liste des systèmes d'exploitation pris en charge, rendez-vous sur le site www.hp.com/go/support .
Pilote HP PCL 6	Ce pilote d'impression spécifique à l'imprimante prend en charge Windows 7 et les systèmes d'exploitation plus récents prenant en charge la version 3 des pilotes. Pour connaître la liste des systèmes d'exploitation pris en charge, rendez-vous sur le site www.hp.com/go/support .

Tableau 6-3 Pilotes d'impression (suite)

Pilote	Description
Pilote HP PCL-6	Ce pilote d'impression spécifique au produit prend en charge Windows 8 et les systèmes d'exploitation plus récents prenant en charge la version 4 des pilotes. Pour connaître la liste des systèmes d'exploitation pris en charge, rendez-vous sur le site www.hp.com/go/support .
Pilote HP UPD PS	<ul style="list-style-type: none">• Recommandé pour l'impression avec les logiciels Adobe ou d'autres logiciels de traitement graphique.• Prend en charge l'impression avec besoins d'émulation PostScript ou les polices PostScript en flash
HP UPD PCL 6	<ul style="list-style-type: none">• Recommandé pour l'impression sur tous les environnements Windows• Fournit la meilleure vitesse d'impression, qualité et d'impression et support des fonctions de l'imprimante pour tous les utilisateurs• Conçu pour fonctionner avec l'interface GDI (Graphic Device Interface) de Windows pour une vitesse optimale dans les environnements Windows• Il se peut qu'il ne soit pas totalement compatible avec des solutions tierces ou personnalisées basées sur PCL 5.

Vérifier les paramètres EconoMode

HP ne recommande pas une utilisation permanente de la fonction EconoMode. Si la fonction EconoMode est employée de manière permanente, il est possible que l'encre survive aux composants mécaniques du toner. Si la qualité d'impression commence à se dégrader et n'est plus acceptable, envisagez le remplacement du toner.



REMARQUE : Cette fonctionnalité est disponible avec le pilote d'impression PCL 6 pour Windows. Si vous ne possédez pas le pilote correspondant, vous pouvez quand même activer cette fonctionnalité en utilisant le serveur Web intégré HP.

Suivez ces étapes si toute la page est trop foncée ou trop claire.

1. Dans le logiciel, sélectionnez l'option **Imprimer**.
2. Sélectionnez l'imprimante, puis cliquez sur le bouton **Propriétés** ou **Préférences**.
3. Cliquez sur l'onglet **Papier/Qualité**, et repérez la zone **Qualité d'impression**.
4. Si toute la page est trop foncée, utilisez les paramètres suivants :
 - Sélectionnez l'option **600 dpi**, si elle est disponible.
 - Sélectionnez le paramètre **EconoMode** pour activer la fonction.Si toute la page est trop claire, utilisez les paramètres suivants :
 - Sélectionnez l'option **FastRes 1200**, si elle est disponible.
 - Assurez-vous que le paramètre **EconoMode** n'est pas activé.
5. Cliquez sur le bouton **OK** pour fermer la boîte de dialogue **Propriétés du document**. Dans la boîte de dialogue **Imprimer**, cliquez sur le bouton **OK** pour lancer la tâche d'impression.

Ajustement de la densité d'impression

Si vos impressions sont trop denses ou trop claires en couleur, réglez la densité d'impression.

Procédez comme suit pour régler la densité d'impression.

1. Ouvrez le serveur Web intégré HP (EWS) à l'aide de l'une des méthodes suivantes :

Imprimantes à connexion directe :

- a. Dans le menu **Démarrer**, sélectionnez **HP**, puis le nom de l'imprimante pour ouvrir l'Assistant d'impression HP.
- b. Dans Assistant d'impression HP, sélectionnez **Imprimer**, puis sélectionnez **Printer Home Page (EWS)**.

Imprimantes connectées au réseau :

- a. Sur le panneau de commande, appuyez sur le bouton **OK** pour afficher l'écran d'accueil.
- b. Utilisez les flèches et le bouton **OK** pour accéder et ouvrir les menus suivants :
 - i. Configuration
 - ii. Configuration du réseau
 - iii. Paramètres généraux
- c. Dans le menu Paramètres généraux, sélectionnez **Afficher l'adresse IP**, puis **Oui** pour afficher l'adresse IP de l'imprimante ou le nom d'hôte.
- d. Ouvrez un navigateur Web et, dans la barre d'adresse, saisissez l'adresse IP ou le nom d'hôte exactement comme il apparaît sur le panneau de commande de l'imprimante. Appuyez sur la touche **Entrée** du clavier de l'ordinateur. Le serveur Web intégré s'ouvre.

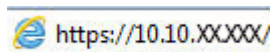







 **REMARQUE :** Si un message indiquant que le site Web comporte des risques s'affiche dans le navigateur, sélectionnez l'option pour continuer vers le site Web. L'accès à ce site Web ne va pas endommager l'ordinateur.

2. Sur la page d'accueil EWS, cliquez sur l'onglet **Paramètres**.
3. Dans le volet de navigation de gauche, cliquez sur **Préférences** pour développer les options, puis cliquez sur **Paramètres généraux de l'imprimante**.
4. Sous **Densité d'impression**, utilisez la liste déroulante pour sélectionner le paramètre souhaité.
5. Cliquez sur **Appliquer** pour enregistrer les changements.

Résolution des défauts d'image

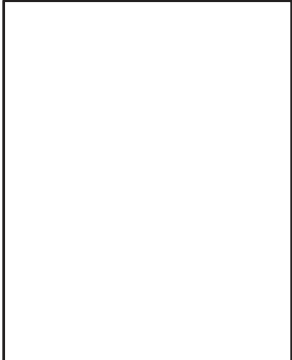
Consultez les exemples de défauts d'image et la procédure à suivre pour les résoudre.

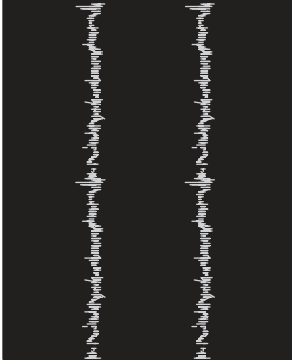
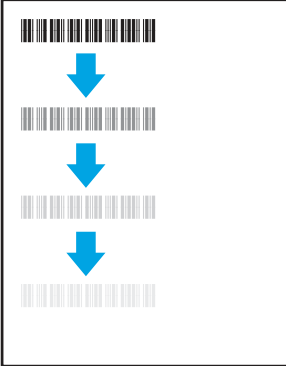
Tableau 6-4 Référence rapide du tableau des défauts d'image

Exemple	Description	Solutions possibles
Tableau 6-11 Impression claire à la page 111	Tableau 6-9 Arrière-plan gris ou impression sombre à la page 110	Tableau 6-7 Page blanche : aucune impression à la page 108
		
Tableau 6-6 Page noire à la page 108	Tableau 6-5 Défauts de bande à la page 107	Tableau 6-13 Défauts de traînée à la page 112
		
Tableau 6-8 Défauts de fixation/unité de fusion à la page 109	Tableau 6-10 Défauts de positionnement à la page 110	Tableau 6-12 Défauts de sortie à la page 111
		

Les défauts d'image, quelle qu'en soit la cause, peuvent souvent être résolus en suivant la même procédure. Utilisez les étapes suivantes comme point de départ pour la résolution des problèmes de défauts d'image.

1. Imprimez de nouveau le document. Les défauts de qualité d'impression peuvent être intermittents par nature ou disparaître totalement lors d'une impression continue.
2. Vérifiez l'état des cartouches. Si une cartouche est dans un état **Très bas** (si elle a dépassé sa durée de vie normale), remplacez-la.
3. Assurez-vous que les paramètres du pilote et du mode d'impression du bac correspondent au support qui est chargé dans le bac. Essayez d'utiliser une autre rame de support ou un autre bac. Essayez d'utiliser un autre mode d'impression.
4. Assurez-vous que l'imprimante se trouve dans la plage de température/humidité de fonctionnement prise en charge.
5. Utilisez toujours un type, un format et un grammage de papier pris en charge par l'imprimante. Reportez-vous à la page support.hp.com pour obtenir la liste des formats et types de papier pris en charge par l'imprimante.



REMARQUE : le terme « fusion » correspond à la partie du processus d'impression où le toner est fixé sur le papier.

Les exemples suivants illustrent du papier au format Letter alimenté dans l'imprimante bord court en premier.

Tableau 6-5 Défauts de bande

Exemple	Description	Solutions possibles
	<p>Les lignes claires ou foncées qui se répètent sur toute la longueur de la page et sont des bandes larges et/ou d'impulsion. Elles peuvent être saillantes ou légères par nature. Le défaut s'affiche uniquement dans les zones de couleur de remplissage, pas le texte ou les sections avec aucun contenu imprimé.</p>	<ol style="list-style-type: none"> 1. Imprimez de nouveau le document. 2. Essayez d'imprimer en utilisant un autre bac. 3. Remplacez la cartouche. 4. Utilisez un autre type de papier. 5. Modèles d'entreprise uniquement : Dans l'écran d'accueil du panneau de commande de l'imprimante, accédez au menu Régler les types de papier et choisissez un mode d'impression conçu pour un support légèrement plus épais que celui que vous utilisez. Cela ralentit la vitesse d'impression et peut améliorer la qualité d'impression. 6. Si le problème persiste, consultez le site support.hp.com.

Tableau 6-6 Page noire

Exemple	Description	Solutions possibles
	La page imprimée est entièrement noire.	<ol style="list-style-type: none"><li data-bbox="1054 285 1442 363">1. Inspectez visuellement la cartouche pour vérifier qu'elle n'est pas endommagée.<li data-bbox="1054 386 1442 436">2. Vérifiez que la cartouche est correctement installée.<li data-bbox="1054 459 1442 489">3. Remplacez la cartouche.<li data-bbox="1054 512 1442 562">4. Si le problème persiste, consultez le site support.hp.com.

Tableau 6-7 Page blanche : aucune impression

Exemple	Description	Solutions possibles
	La page est complètement blanche et ne contient aucun contenu imprimé.	<ol style="list-style-type: none"><li data-bbox="1054 976 1442 1026">1. Vérifiez que les cartouches sont des cartouches authentiques HP.<li data-bbox="1054 1050 1442 1100">2. Vérifiez que la cartouche est correctement installée.<li data-bbox="1054 1123 1442 1173">3. Imprimez avec une autre cartouche.<li data-bbox="1054 1197 1442 1352">4. Vérifiez le type de papier dans le bac à papier et réglez les paramètres de l'imprimante de façon à les faire correspondre. Si nécessaire, sélectionnez un type de papier plus léger.<li data-bbox="1054 1375 1442 1425">5. Si le problème persiste, consultez le site support.hp.com.

Tableau 6-8 Défaits de fixation/unité de fusion

Exemple	Description	Solutions possibles
	<p>Les ombres légères ou les décalages d'images sont répétés sur toute la page. L'image répétée peut paraître terne à chaque récurrence.</p>	<ol style="list-style-type: none"> 1. Imprimez de nouveau le document. 2. Vérifiez le type de papier dans le bac à papier et réglez les paramètres de l'imprimante de façon à les faire correspondre. Si nécessaire, sélectionnez un type de papier plus léger. 3. Si le problème persiste, consultez le site support.hp.com.
	<p>Le toner disparaît le long des bords de la page. Ce défaut est plus fréquemment observé sur les bords des pages dans le cadre de tâches à niveau élevé de couverture et sur les types de support fin mais peut se produire n'importe où sur la page.</p>	<ol style="list-style-type: none"> 1. Imprimez de nouveau le document. 2. Vérifiez le type de papier dans le bac à papier et réglez les paramètres de l'imprimante de façon à les faire correspondre. Essayez d'utiliser un type de papier plus lourd. 3. Modèles d'entreprise uniquement : à partir du panneau de commande, accédez au menu Bord à bord, puis sélectionnez Normal. Imprimez de nouveau le document. 4. Modèles d'entreprise uniquement : à partir du panneau de commande, sélectionnez Inclure les marges automatiquement, puis réimprimez le document. 5. Si le problème persiste, consultez le site support.hp.com.

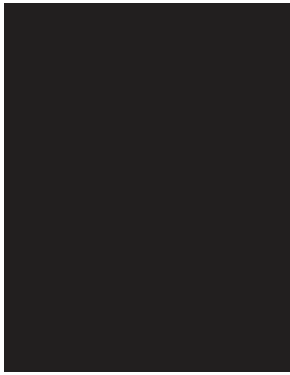
Tableau 6-9 Arrière-plan gris ou impression sombre

Exemple	Description	Solutions possibles
 <p>Le tableau montre six lignes de texte 'AaBbCc' imprimées sur un fond gris. Le texte est très foncé, ce qui illustre le problème d'impression sombre.</p>	<p>L'image ou le texte est plus foncé que prévu et/ou l'arrière-plan est gris.</p>	<ol style="list-style-type: none"> 1. Assurez-vous que le papier dans les bacs n'a pas déjà été utilisé dans l'imprimante. 2. Utilisez un autre type de papier. 3. Imprimez de nouveau le document. 4. Modèles mono uniquement : Sur l'écran d'accueil du panneau de commande de l'imprimante, accédez au menu Ajuster la densité du toner, puis réglez la densité du toner à un niveau inférieur. 5. Assurez-vous que l'imprimante se trouve dans la plage de température et d'humidité d'exploitation prise en charge. 6. Remplacez la cartouche. 7. Si le problème persiste, consultez le site support.hp.com.

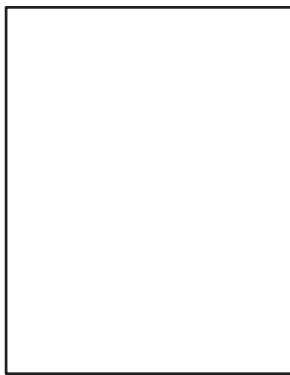
Tableau 6-10 Défauts de positionnement

Exemple	Description	Solutions possibles
 <p>Le tableau montre une image rectangulaire noire avec les lettres 'LP' en blanc. L'image est inclinée et déformée, ce qui illustre le problème de positionnement.</p>	<p>L'image n'est pas centrée ou est inclinée sur la page. Le défaut se produit lorsque le papier n'est pas correctement positionné et est tiré à partir du bac et se déplace dans le circuit papier.</p>	<ol style="list-style-type: none"> 1. Imprimez de nouveau le document. 2. Retirez le papier, puis rechargez-le dans le bac d'alimentation. Vérifiez que le papier est bien aligné sur tous les côtés. 3. Assurez-vous que le sommet de la pile n'atteint pas l'indicateur de bac plein. Ne surchargez pas le bac. 4. Assurez-vous que les guides papier sont positionnés correctement pour le papier utilisé. Ne réglez pas les guides papier trop près de la pile de papier. Ajustez-les au niveau des empreintes ou marquages situés dans le bac. 5. Si le problème persiste, consultez le site support.hp.com.

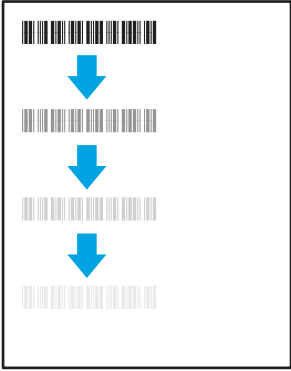
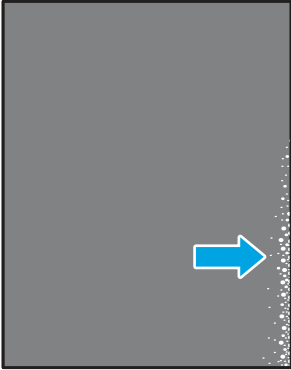
Tableau 6-11 Impression claire

Exemple	Description	Solutions possibles
	<p>Le contenu imprimé sur l'ensemble de la page est clair ou estompé.</p>	<ol style="list-style-type: none"> 1. Imprimez de nouveau le document. 2. Retirez la cartouche et secouez-la pour redistribuer le toner. Réinsérez les cartouches de toner dans l'imprimante, puis refermez le capot. Pour une représentation graphique de cette procédure, consultez la section <i>Remplacer les cartouches de toner</i>. 3. Modèles mono uniquement : Assurez-vous que le paramètre EconoMode est désactivé au niveau du panneau de commande de l'imprimante et du pilote d'impression. 4. Vérifiez que la cartouche est correctement installée. 5. Imprimez une page d'état des consommables et vérifiez la durée de vie restante de la cartouche. 6. Remplacez la cartouche. 7. Si le problème persiste, consultez le site support.hp.com.

Tableau 6-12 Défauts de sortie

Exemple	Description	Solutions possibles
	<p>Les bords des pages imprimées sont gondolés. Le bord gondolé peut être le long du côté long ou court du papier. Deux types de gondolage sont possibles :</p> <ul style="list-style-type: none"> • Gondolage positif : le papier gondole vers le côté imprimé. Ce problème se produit dans des environnements secs ou lors de l'impression de pages avec un niveau élevé de couverture. • Gondolage négatif : le papier gondole du côté opposé au côté imprimé. Le défaut se produit dans des environnements très humides ou lors de l'impression de pages avec un faible niveau de couverture. 	<ol style="list-style-type: none"> 1. Imprimez de nouveau le document. 2. Gondolage positif : sur le panneau de commande de l'imprimante, sélectionnez un type de papier plus épais. Le type de papier plus épais crée une température plus élevée pour l'impression. Gondolage négatif : sur le panneau de commande de l'imprimante, sélectionnez un type de papier plus léger. Le type de papier plus léger crée une température inférieure pour l'impression. Essayez de stocker le papier dans un endroit sec avant son utilisation ou utilisez du papier tout juste sorti de son emballage. 3. Imprimez en mode recto verso. 4. Si le problème persiste, consultez le site support.hp.com.

Tableau 6-12 Défaits de sortie (suite)

Exemple	Description	Solutions possibles
	<p>Le papier ne s'empile pas correctement dans le bac de sortie. La pile est peut-être irrégulière, de travers, ou les pages peuvent être mises hors du bac et sur le sol. Une des conditions suivantes peut entraîner ce défaut :</p> <ul style="list-style-type: none"> • Gondolage extrême du papier • Le papier dans le bac est froissé ou déformé. • Le papier est un type de papier non standard, tel que les enveloppes • Le bac de sortie est trop plein. 	<ol style="list-style-type: none"> 1. Imprimez de nouveau le document. 2. Déployez l'extension de bac de sortie. 3. Si le problème est dû à un gondolage extrême du papier, suivez la procédure de dépannage pour la sortie gondolée. 4. Utilisez un autre type de papier. 5. Utilisez du papier neuf. 6. Retirez le papier dans le bac de sortie avant que le bac soit trop plein. 7. Si le problème persiste, consultez le site support.hp.com.

Tableau 6-13 Défaits de traînée

Exemple	Description	Solutions possibles
	<p>Des stries verticales claires sont généralement présentes sur toute la longueur de la page. Le défaut s'affiche uniquement dans les zones de couleur de remplissage, pas le texte ou les sections avec aucun contenu imprimé.</p>	<ol style="list-style-type: none"> 1. Imprimez de nouveau le document. 2. Retirez la cartouche et secouez-la pour redistribuer le toner. Réinsérez les cartouches de toner dans l'imprimante, puis refermez le capot. Pour une représentation graphique de cette procédure, consultez la section <i>Remplacer les cartouches de toner</i>. 3. Si le problème persiste, consultez le site support.hp.com. <p>REMARQUE : des stries verticales claires et sombres peuvent se produire lorsque l'environnement d'impression se trouve en dehors de la plage spécifiée de température ou d'humidité. Reportez-vous aux spécifications environnementales associées à votre imprimante pour connaître les niveaux de température et humidité autorisés.</p>

Tableau 6-13 Défaits de traînée (suite)

Exemple	Description	Solutions possibles
	Des lignes sombres verticales se produisent sur toute la longueur de la page. Le défaut peut se produire n'importe où sur la page, dans les zones de remplissage ou dans les sections sans aucun contenu imprimé.	<ol style="list-style-type: none">1. Imprimez de nouveau le document.2. Retirez la cartouche et secouez-la pour redistribuer le toner. Réinsérez les cartouches de toner dans l'imprimante, puis refermez le capot. Pour une représentation graphique de cette procédure, consultez la section <i>Remplacer les cartouches de toner</i>.3. Imprimez une page de nettoyage.4. Vérifiez le niveau de toner dans la cartouche.5. Si le problème persiste, consultez le site support.hp.com.

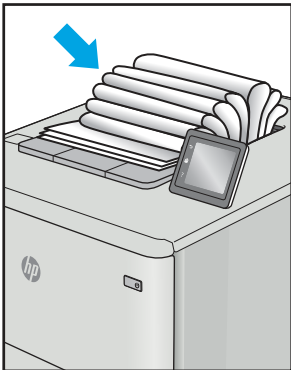
Résoudre des problèmes de réseau câblé

Vérifiez les informations suivantes pour résoudre les problèmes de réseau câblé.

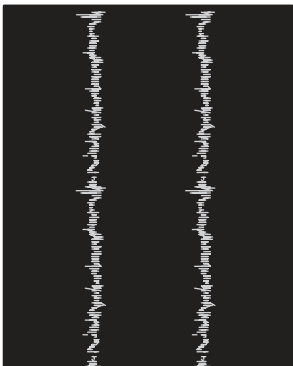
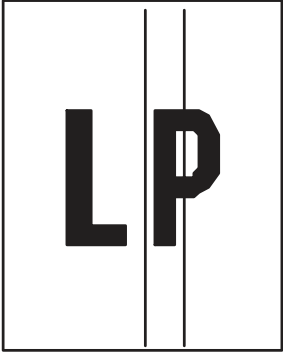
Introduction

Certains types de problèmes peuvent indiquer la présence d'un problème de communication réseau. Ces problèmes incluent les problèmes suivants :

Connexion physique faible

Vérifiez les branchements des câbles.

1. Vérifiez que l'imprimante est connectée au port réseau approprié à l'aide d'un câble de longueur suffisante.
2. Vérifiez que le câble est correctement branché.
3. Contrôlez le port de connexion réseau à l'arrière de l'imprimante : le voyant d'activité orange doit clignoter pour indiquer le trafic réseau et le voyant vert d'état des liaisons doit être allumé en continu pour indiquer une liaison réseau.
4. Si le problème persiste, essayez un autre câble ou un autre port sur le concentrateur.

L'ordinateur est incapable de communiquer avec l'imprimante

Vérifiez que l'imprimante communique avec le réseau et votre ordinateur.

1. Testez la connexion réseau en exécutant une commande Ping sur le réseau.
 - a. Sur votre ordinateur, ouvrez une invite de ligne de commande.
 - Sous Windows, cliquez sur **Démarrer, Exécuter**, tapez `cmd`, puis appuyez sur `Entrée`.
 - Sous macOS, accédez à **Applications, Utilitaires**, puis ouvrez **Terminal**.

Introduction

Utilisez les informations de dépannage pour vous aider à résoudre les problèmes.



REMARQUE : Pour savoir si l'impression Wi-Fi Direct est activée sur votre imprimante, imprimez une page de configuration à partir du panneau de commande de l'imprimante

Liste de contrôle de la connectivité sans fil

Passez en revue les informations suivantes pour vérifier la connectivité sans fil.

- Vérifiez que le câble réseau n'est pas connecté.
- Vérifiez que l'imprimante et le routeur sans fil sont sous tension et alimentés. Vérifiez également que la radio sans fil de l'imprimante est activée.
- Vérifiez que le SSID est correct. Imprimez une page de configuration pour déterminer le SSID. Si vous n'êtes pas certain de l'exactitude du SSID, réexécutez la configuration sans fil.
- Sur des réseaux sécurisés, assurez-vous que les informations de sécurité sont correctes. Si ce n'est pas le cas, réexécutez la configuration sans fil.
- Si le réseau sans fil fonctionne correctement, essayez d'accéder à d'autres ordinateurs du réseau sans fil. Si le réseau dispose d'un accès à Internet, essayez de vous connecter à Internet via une connexion sans fil.
- Vérifiez que la méthode de chiffrement (AES ou TKIP) est identique pour l'imprimante et le point d'accès sans fil (sur des réseaux utilisant la sécurité WPA).
- Vérifiez que l'imprimante se trouve dans la plage du réseau sans fil. Pour la plupart des réseaux, l'imprimante doit se trouver dans une plage de 30 m du point d'accès sans fil (routeur sans fil).
- Vérifiez qu'aucun obstacle n'entrave le signal sans fil. Retirez tout objet métallique volumineux entre le point d'accès et l'imprimante. Assurez-vous qu'aucun pilier, mur ou colonne contenant du métal ou du béton ne se trouve entre l'imprimante et le point d'accès sans fil.
- Vérifiez que l'imprimante est éloignée de tout appareil électromagnétique pouvant interférer avec le signal sans fil. De nombreux appareils peuvent interférer avec le signal sans fil, notamment les moteurs, téléphones sans fil, caméras de surveillance, autres réseaux sans fil et certains périphériques Bluetooth.
- Vérifiez que le pilote d'impression est bien installé sur l'ordinateur.
- Vérifiez que vous avez sélectionné le port d'imprimante approprié.
- Vérifiez que l'ordinateur et l'imprimante se connectent au même réseau sans fil.
- Pour macOS, vérifiez que le routeur sans fil prend en charge Bonjour.

L'imprimante n'imprime pas une fois la configuration sans fil terminée

Si l'imprimante n'imprime pas une fois la configuration sans fil terminée, essayez les solutions suivantes.

1. Assurez-vous que l'imprimante est allumée et prête.
2. Désactivez tout pare-feu tiers installé sur votre ordinateur.

3. Vérifiez le bon fonctionnement du réseau sans fil.
4. Assurez-vous que l'ordinateur fonctionne correctement. Si nécessaire, redémarrez l'ordinateur.
5. Vérifiez que vous pouvez ouvrir le serveur Web intégré HP de l'imprimante à partir d'un ordinateur sur le réseau.

L'imprimante n'imprime pas et un pare-feu tiers est installé sur l'ordinateur

Si l'imprimante n'imprime pas et qu'un pare-feu tiers est installé sur l'ordinateur, essayez les solutions suivantes.

1. Mettez à jour le pare-feu avec la dernière mise à jour disponible auprès du fabricant.
2. Si des programmes demandent un accès du pare-feu lorsque vous installez l'imprimante ou que vous tentez d'imprimer, assurez-vous que les programmes puissent être exécutés.
3. Désactivez temporairement le pare-feu, puis installez l'imprimante sans fil sur l'ordinateur. Activez le pare-feu une fois l'installation sans fil terminée.

La connexion sans fil ne fonctionne pas après le déplacement du routeur sans fil ou de l'imprimante

Si la connexion sans fil ne fonctionne pas après le déplacement du routeur sans fil ou de l'imprimante, essayez les solutions suivantes.

1. Assurez-vous que le routeur ou l'imprimante se connecte au même réseau que votre ordinateur.
2. Imprimez une page de configuration.
3. Comparez le SSID indiqué dans le rapport de configuration avec celui indiqué dans la configuration de l'imprimante sur votre ordinateur.
4. Si les SSID sont différents, les périphériques ne se connectent pas au même réseau. Reconfigurez l'installation sans fil de votre imprimante.

Impossible de connecter d'autres ordinateurs à l'imprimante sans fil

Si vous ne parvenez pas à connecter d'autres ordinateurs à l'imprimante sans fil, essayez les solutions suivantes.

1. Assurez-vous que les autres ordinateurs se trouvent dans la portée sans fil et qu'aucun obstacle n'entrave le signal. Pour la plupart des réseaux, la plage sans fil se trouve dans un rayon de 30 m du point d'accès sans fil.
2. Assurez-vous que l'imprimante est allumée et prête.
3. Assurez-vous qu'il n'y a pas plus de 5 utilisateurs Wi-Fi Direct simultanés.
4. Désactivez tout pare-feu tiers installé sur votre ordinateur.
5. Vérifiez le bon fonctionnement du réseau sans fil.
6. Assurez-vous que l'ordinateur fonctionne correctement. Si nécessaire, redémarrez l'ordinateur.

L'imprimante sans fil perd la communication lorsqu'elle est connectée à un VPN

Vous ne pouvez généralement pas vous connecter à un VPN et à d'autres réseaux simultanément.

Le réseau n'apparaît pas dans la liste des réseaux sans fil

Si le réseau n'apparaît pas dans la liste des réseaux sans fil, essayez les solutions suivantes.

- Assurez-vous que le routeur sans fil est sous tension et qu'il est alimenté.
- Il est possible que le réseau soit masqué. Vous pouvez cependant vous connecter à un réseau masqué.

Le réseau sans fil ne fonctionne pas

Si le réseau sans fil ne fonctionne pas, essayez les solutions suivantes.

1. Vérifiez que le câble réseau n'est pas connecté.
2. Pour vérifier si la connexion réseau est perdue, essayez de connecter d'autres périphériques au réseau.
3. Testez la connexion réseau en exécutant une commande Ping sur le réseau.
 - a. Sur votre ordinateur, ouvrez une invite de ligne de commande.
 - Sous Windows, cliquez sur **Démarrer, Exécuter**, tapez `cmd`, puis appuyez sur **Entrée**.
 - Sous macOS, accédez à **Applications, Utilitaires**, puis ouvrez **Terminal**.
 - b. Tapez `ping`, suivi de l'adresse IP du routeur.
 - c. Si la fenêtre affiche des temps de propagation en boucle, cela signifie que le réseau est opérationnel.
4. Assurez-vous que le routeur ou l'imprimante se connecte au même réseau que l'ordinateur.
 - a. Imprimez une page de configuration.
 - b. Comparez le SSID indiqué dans le rapport de configuration avec celui indiqué dans la configuration de l'imprimante sur votre ordinateur.
 - c. Si les SSID sont différents, les périphériques ne se connectent pas au même réseau. Reconfigurez l'installation sans fil de votre imprimante.

Réaliser un test du réseau sans fil

À partir du panneau de commande de l'imprimante, il est possible d'exécuter un test qui fournit des informations sur les paramètres de réseau sans fil du produit.

1. Depuis le panneau de commande, appuyez sur le bouton **OK** pour afficher l'écran d'accueil.
2. Utilisez les flèches et le bouton **OK** pour accéder et ouvrir les menus suivants :
 - a. **Bouton Configuration**
 - b. **Configuration du réseau**
 - c. **Configuration sans fil**
 - d. **Imprimer le rapport de test sans fil**

L'imprimante imprime une page de test qui montre les résultats au test.

Réduction des interférences sur un réseau sans fil

Les conseils suivants permettent de réduire les interférences sur un réseau sans fil :

- Eloignez les périphériques sans fil d'objets métalliques volumineux comme les classeurs et d'autres appareils électromagnétiques comme les micro-ondes et les téléphones sans fil. Ces objets peuvent entraver les signaux radio.
- Eloignez les périphériques sans fil de structures bâties volumineuses ou d'autres constructions. Ces objets peuvent absorber les ondes radio et atténuer les signaux.
- Placez le routeur sans fil à un emplacement central et dans la portée des imprimantes sans fil du réseau.

A Services et assistance

Déclaration de garantie limitée de HP

Produit HP	DUREE DE LA GARANTIE LIMITEE*
HP LaserJet Pro 4001, 4002	Un an, retour au banc



REMARQUE : * la garantie et les options d'assistance varient selon le produit, le pays/la région et les exigences légales locales. Rendez-vous sur le site support.hp.com pour en savoir plus sur les services HP primés et les options d'assistance disponibles dans votre pays/région.

HP vous garantit à vous, le client final, que cette garantie limitée HP s'applique uniquement aux produits de marque HP vendus ou loués a) par HP Inc., ses filiales, sociétés affiliées, revendeurs autorisés, distributeurs autorisés ou distributeurs pays/région ; et, b) avec cette garantie limitée HP, que le matériel et les accessoires HP seront exempts de vices de matériaux et de fabrication après la date d'achat, pendant la période spécifiée ci-dessus. Si HP a connaissance de tels défauts pendant la période de garantie, les produits établis comme défectueux seront réparés ou remplacés, à la convenance de HP. Les produits de remplacement pourront être neufs ou équivalents dans leur fonctionnement à des produits neufs.

HP vous garantit que les logiciels HP ne manqueront pas d'exécuter leurs instructions de programmation à partir de la date d'achat, pendant la période indiquée ci-dessus, en raison de défauts matériels ni de malfaçons s'ils ont été correctement installés et utilisés. Si HP a connaissance de tels défauts pendant la période de garantie, HP remplacera les logiciels qui n'exécutent pas leurs instructions de programmation en raison de ces défauts.

HP ne garantit pas que le fonctionnement des produits HP sera exempt d'interruptions ou d'erreurs. Si HP ne peut, dans un délai raisonnable, réparer ou remplacer le produit quel qu'il soit dans le cadre de la garantie, vous aurez droit au remboursement du produit à son prix d'achat après retour rapide du produit.

Les produits HP peuvent comporter des pièces remanufacturées présentant des performances équivalentes à celles de pièces neuves ou qui peuvent avoir été utilisées de façon fortuite.

La garantie ne s'applique pas aux défauts résultant (a) d'une maintenance ou d'un étalonnage incorrect ou inadéquat, (b) de logiciels, interfaces, pièces ou consommables non fournis par HP, (c) de modifications non autorisées ou d'une mauvaise utilisation, (d) d'une utilisation non conforme aux spécifications d'environnement indiquées pour le produit, ou (e) d'une préparation ou d'une maintenance incorrecte du site.

DANS LES LIMITES AUTORISEES PAR LA LEGISLATION LOCALE EN VIGUEUR, LES GARANTIES CI-DESSUS SONT EXCLUSIVES ET AUCUNE AUTRE GARANTIE OU CONDITION, ECRITE OU ORALE, N'EST ACCORDEE DE FACON EXPRESSE OU IMPLICITE. HP REJETTE SPECIFIQUEMENT TOUTES GARANTIES OU CONDITIONS IMPLICITES DE COMMERCIALISATION, DE QUALITE SATISFAISANTE ET D'ADAPTATION A UN USAGE PARTICULIER. Certain(e)s pays/régions, états ou provinces n'autorisant pas de limitations de durée de la garantie implicite, il se peut que la limitation ou l'exclusion ci-dessus ne s'applique pas à vous. La présente garantie vous donne des droits juridiques spécifiques et vous pouvez également disposer d'autres droits selon votre pays/région, état ou province.

La garantie limitée de HP est valable dans tout(e) pays/région ou localité où HP dispose d'un centre d'assistance et d'une présence commerciale pour ce produit. Le niveau des services de garantie offerts dépend des réglementations locales. HP ne modifiera pas la forme, l'adaptation ou la fonction du produit pour le rendre opérationnel dans un pays/une région où il n'a jamais été destiné à fonctionner pour des raisons juridiques ou réglementaires.

DANS LES LIMITES DE LA LEGISLATION EN VIGUEUR, LES RECOURS STIPULES DANS LA PRESENTE GARANTIE CONSTITUENT VOS SEULS ET UNIQUES RECOURS. A L'EXCEPTION DES CAS MENTIONNES PLUS HAUT, HP OU SES FOURNISSEURS NE SERONT EN AUCUN CAS RESPONSABLES DES PERTES DE DONNEES OU DES DOMMAGES DIRECTS, PARTICULIERS, FORTUITS, CONSECUTIFS (Y COMPRIS LES PERTES DE PROFITS OU DE DONNEES) OU AUTRES, FONDES SUR UN CONTRAT, UN PREJUDICE OU AUTRE. Certain(e)s pays/régions, états ou provinces n'autorisant pas les exclusions ou les limitations de dommages fortuits ou consécutifs, les limitations ou les exclusions ci-dessus peuvent ne pas s'appliquer à vous.

DANS LA LIMITE AUTORISEE PAR LA LOI, LES TERMES DE LA GARANTIE CONTENUS DANS CE DOCUMENT NE SONT PAS EXCLUSIFS, RESTRICTIFS NI PORTEURS DE MODIFICATIONS. ILS VIENNENT S'AJOUTER A VOS DROITS STATUTAIRES OBLIGATOIRES APPLICABLES A LA VENTE DE CE PRODUIT.

Royaume-Uni, Irlande et Malte

The HP Limited Warranty is a commercial guarantee voluntarily provided by HP. The name and address of the HP entity responsible for the performance of the HP Limited Warranty in your country/region is as follows:

UK: HP Inc UK Limited, Cain Road, Amen Corner, Bracknell, Berkshire, RG12 1HN

Ireland: Hewlett-Packard Ireland Limited, Liffey Park Technology Campus, Barnhall Road, Leixlip, Co.Kildare

Malta: Hewlett-Packard Europe B.V., Amsterdam, Meyrin Branch, Route du Nant-d'Avril 150, 1217 Meyrin, Switzerland

United Kingdom: The HP Limited Warranty benefits apply in addition to any legal rights to a guarantee from seller of nonconformity of goods with the contract of sale. These rights expire six years from delivery of goods for products purchased in England or Wales and five years from delivery of goods for products purchased in Scotland. However various factors may impact your eligibility to receive these rights. For further information, please consult the following link: Consumer Legal Guarantee (www.hp.com/go/eu-legal) or you may visit the European Consumer Centers website (http://ec.europa.eu/consumers/solving_consumer_disputes/non-judicial_redress/ecc-net/index_en.htm). Consumers have the right to choose whether to claim service under the HP Limited Warranty or against the seller under the legal guarantee.

Ireland: The HP Limited Warranty benefits apply in addition to any statutory rights from seller in relation to nonconformity of goods with the contract of sale. However various factors may impact your eligibility to receive these rights. Consumer statutory rights are not limited or affected in any manner by HP Care Pack. For further information, please consult the following link: Consumer Legal Guarantee (www.hp.com/go/eu-legal) or you may visit the European Consumer Centers website (http://ec.europa.eu/consumers/solving_consumer_disputes/non-judicial_redress/ecc-net/index_en.htm). Consumers have the right to choose whether to claim service under the HP Limited Warranty or against the seller under the legal guarantee.

Malta: The HP Limited Warranty benefits apply in addition to any legal rights to a two-year guarantee from seller of nonconformity of goods with the contract of sale; however various factors may impact your eligibility to receive these rights. Consumer statutory rights are not limited or affected in any manner by the HP Limited Warranty. For further information, please consult the following link: Consumer Legal Guarantee (www.hp.com/go/eu-legal) or you may visit the European Consumer

Centers website (http://ec.europa.eu/consumers/solving_consumer_disputes/non-judicial_redress/ecc-net/index_en.htm). Consumers have the right to choose whether to claim service under the HP Limited Warranty or against the seller under two-year legal guarantee.

Autriche, Belgique, Allemagne et Luxembourg

Die beschränkte HP Herstellergarantie ist eine von HP auf freiwilliger Basis angebotene kommerzielle Garantie. Der Name und die Adresse der HP Gesellschaft, die in Ihrem Land für die Gewährung der beschränkten HP Herstellergarantie verantwortlich ist, sind wie folgt:

Deutschland: HP Deutschland GmbH, Schickardstr. 32, D-71034 Böblingen

Österreich: HP Austria GmbH, Technologiestrasse 5, A-1120 Wien

Luxemburg: Hewlett-Packard Luxembourg S.C.A., 75, Parc d'Activités Capellen, Rue Pafebruc, L-8308 Capellen

Belgien: HP Belgium BVBA, Hermeslaan 1A, B-1831 Diegem

Die Rechte aus der beschränkten HP Herstellergarantie gelten zusätzlich zu den gesetzlichen Ansprüchen wegen Sachmängeln auf eine zweijährige Gewährleistung ab dem Lieferdatum. Ob Sie Anspruch auf diese Rechte haben, hängt von zahlreichen Faktoren ab. Die Rechte des Kunden sind in keiner Weise durch die beschränkte HP Herstellergarantie eingeschränkt bzw. betroffen. Weitere Hinweise finden Sie auf der folgenden Website: Gewährleistungsansprüche für Verbraucher (www.hp.com/go/eu-legal) oder Sie können die Website des Europäischen Verbraucherzentrums (http://ec.europa.eu/consumers/solving_consumer_disputes/non-judicial_redress/ecc-net/index_en.htm) besuchen. Verbraucher haben das Recht zu wählen, ob sie eine Leistung von HP gemäß der beschränkten HP Herstellergarantie in Anspruch nehmen oder ob sie sich gemäß der gesetzlichen zweijährigen Haftung für Sachmängel (Gewährleistung) sich an den jeweiligen Verkäufer wenden.

Belgique, France et Luxembourg

La garantie limitée HP est une garantie commerciale fournie volontairement par HP. Voici les coordonnées de l'entité HP responsable de l'exécution de la garantie limitée HP dans votre pays:

France: HP France SAS, société par actions simplifiée identifiée sous le numéro 448 694 133 RCS Evry, 1 Avenue du Canada, 91947, Les Ulis

G.D. Luxembourg: Hewlett-Packard Luxembourg S.C.A., 75, Parc d'Activités Capellen, Rue Pafebruc, L-8308 Capellen

Belgique: HP Belgium BVBA, Hermeslaan 1A, B-1831 Diegem

France: Les avantages de la garantie limitée HP s'appliquent en complément des droits dont vous disposez au titre des garanties légales applicables dont le bénéfice est soumis à des conditions spécifiques. Vos droits en tant que consommateur au titre de la garantie légale de conformité mentionnée aux articles L. 211-4 à L. 211-13 du Code de la Consommation et de celle relatives aux défauts de la chose vendue, dans les conditions prévues aux articles 1641 à 1648 et 2232 du Code de Commerce ne sont en aucune façon limités ou affectés par la garantie limitée HP. Pour de plus amples informations, veuillez consulter le lien suivant : Garanties légales accordées au consommateur (www.hp.com/go/eu-legal). Vous pouvez également consulter le site Web des Centres européens des consommateurs (http://ec.europa.eu/consumers/solving_consumer_disputes/non-judicial_redress/ecc-net/index_en.htm). Les consommateurs ont le droit de choisir d'exercer leurs droits au titre de la garantie limitée HP, ou auprès du vendeur au titre des garanties légales applicables mentionnées ci-dessus.

POUR RAPPEL:

Garantie Légale de Conformité:

« Le vendeur est tenu de livrer un bien conforme au contrat et répond des défauts de conformité existant lors de la délivrance.

Il répond également des défauts de conformité résultant de l'emballage, des instructions de montage ou de l'installation lorsque celle-ci a été mise à sa charge par le contrat ou a été réalisée sous sa responsabilité ».

Article L211-5 du Code de la Consommation:

« Pour être conforme au contrat, le bien doit:

1° Être propre à l'usage habituellement attendu d'un bien semblable et, le cas échéant:

- correspondre à la description donnée par le vendeur et posséder les qualités que celui-ci a présentées à l'acheteur sous forme d'échantillon ou de modèle;

- présenter les qualités qu'un acheteur peut légitimement attendre eu égard aux déclarations publiques faites par le vendeur, par le producteur ou par son représentant, notamment dans la publicité ou l'étiquetage;

2° Ou présenter les caractéristiques définies d'un commun accord par les parties ou être propre à tout usage spécial recherché par l'acheteur, porté à la connaissance du vendeur et que ce dernier a accepté ».

Article L211-12 du Code de la Consommation:

« L'action résultant du défaut de conformité se prescrit par deux ans à compter de la délivrance du bien ».

Garantie des vices cachés

Article 1641 du Code Civil : *« Le vendeur est tenu de la garantie à raison des défauts cachés de la chose vendue qui la rendent impropre à l'usage auquel on la destine, ou qui diminuent tellement cet usage que l'acheteur ne l'aurait pas acquise, ou n'en aurait donné qu'un moindre prix, s'il les avait connus. »*

Article 1648 alinéa 1 du Code Civil:

« L'action résultant des vices rédhibitoires doit être intentée par l'acquéreur dans un délai de deux ans à compter de la découverte du vice. »

G.D. Luxembourg et Belgique: Les avantages de la garantie limitée HP s'appliquent en complément des droits dont vous disposez au titre de la garantie de non-conformité des biens avec le contrat de vente. Cependant, de nombreux facteurs peuvent avoir un impact sur le bénéfice de ces droits. Vos droits en tant que consommateur au titre de ces garanties ne sont en aucune façon limités ou affectés par la garantie limitée HP. Pour de plus amples informations, veuillez consulter le lien suivant: Garanties légales accordées au consommateur (www.hp.com/go/eu-legal) ou vous pouvez également consulter le site Web des Centres européens des consommateurs (http://ec.europa.eu/consumers/solving_consumer_disputes/non-judicial_redress/ecc-net/index_en.htm). Les consommateurs ont le droit de choisir de réclamer un service sous la garantie limitée HP ou auprès du vendeur au cours d'une garantie légale de deux ans.

Italie

La Garanzia limitata HP è una garanzia commerciale fornita volontariamente da HP. Di seguito sono indicati nome e indirizzo della società HP responsabile della fornitura dei servizi coperti dalla Garanzia limitata HP nel vostro Paese:

Italia: HP Italy S.r.l., Via Carlo Donat Cattin,5 20063 Cernusco S/Naviglio

I vantaggi della Garanzia limitata HP vengono concessi ai consumatori in aggiunta ai diritti derivanti dalla garanzia di due anni fornita dal venditore in caso di non conformità dei beni rispetto al contratto di vendita. Tuttavia, diversi fattori possono avere un impatto sulla possibilità di beneficiare di tali diritti. I diritti spettanti ai consumatori in forza della garanzia legale non sono in alcun modo limitati, né modificati dalla Garanzia limitata HP. Per ulteriori informazioni, si prega di consultare il seguente link: Garanzia legale per i clienti (www.hp.com/go/eu-legal), oppure visitare il sito Web dei Centri europei per i consumatori (http://ec.europa.eu/consumers/solving_consumer_disputes/non-judicial_redress/ecc-net/index_en.htm). I consumatori hanno il diritto di scegliere se richiedere un servizio usufruendo della Garanzia limitata HP oppure rivolgendosi al venditore per far valere la garanzia legale di due anni.

Espagnol

Su Garantía limitada de HP es una garantía comercial voluntariamente proporcionada por HP. El nombre y dirección de las entidades HP que proporcionan la Garantía limitada de HP (garantía comercial adicional del fabricante) en su país/región es:

España: Hewlett-Packard Española S.L. Calle Vicente Aleixandre, 1 Parque Empresarial Madrid - Las Rozas, E-28232 Madrid

Los beneficios de la Garantía limitada de HP son adicionales a la garantía legal de 2 años a la que los consumidores tienen derecho a recibir del vendedor en virtud del contrato de compraventa; sin embargo, varios factores pueden afectar su derecho a recibir los beneficios bajo dicha garantía legal. A este respecto, la Garantía limitada de HP no limita o afecta en modo alguno los derechos legales del consumidor (www.hp.com/go/eu-legal). Para más información, consulte el siguiente enlace: Garantía legal del consumidor o puede visitar el sitio web de los Centros europeos de los consumidores (http://ec.europa.eu/consumers/solving_consumer_disputes/non-judicial_redress/ecc-net/index_en.htm). Los clientes tienen derecho a elegir si reclaman un servicio acogiéndose a la Garantía limitada de HP o al vendedor de conformidad con la garantía legal de dos años.

Danemark

Den begrænsede HP-garanti er en garanti, der ydes frivilligt af HP. Navn og adresse på det HP-selskab, der er ansvarligt for HP's begrænsede garanti i dit land, er som følger:

Danmark: HP Inc Danmark ApS, Engholm Parkvej 8, 3450, Allerød

Den begrænsede HP-garanti gælder i tillæg til eventuelle juridiske rettigheder, for en toårig garanti fra sælgeren af varer, der ikke er i overensstemmelse med salgsaftalen, men forskellige faktorer kan dog påvirke din ret til at opnå disse rettigheder. Forbrugerens lovbestemte rettigheder begrænses eller påvirkes ikke på nogen måde af den begrænsede HP-garanti. Se nedenstående link for at få yderligere oplysninger: Forbrugerens juridiske garanti (www.hp.com/go/eu-legal) eller du kan besøge De Europæiske Forbrugercentres websted (http://ec.europa.eu/consumers/solving_consumer_disputes/non-judicial_redress/ecc-net/index_en.htm). Forbrugere har ret til at vælge, om de vil gøre krav på service i henhold til HP's begrænsede garanti eller hos sælger i henhold til en toårig juridisk garanti.

Norvège

HPs garanti er en begrenset og kommersiell garanti som HP selv har valgt å tilby. Følgende lokale selskap innestår for garantien:

Norge: HP Norge AS, Rolfbuktveien 4b, 1364 Fornebu

HPs garanti kommer i tillegg til det mangelsansvar HP har i henhold til norsk forbrukerkjøpslovgivning, hvor reklamasjonsperioden kan være to eller fem år, avhengig av hvor lenge salgsgjenstanden var

ment å vare. Ulike faktorer kan imidlertid ha betydning for om du kvalifiserer til å kreve avhjelp iht slikt mangelsansvar. Forbrukerens lovmessige rettigheter begrenses ikke av HPs garanti. Hvis du vil ha mer informasjon, kan du klikke på følgende kobling: Juridisk garanti for forbruker (www.hp.com/go/eu-legal) eller du kan besøke nettstedet til de europeiske forbrukersentrene (http://ec.europa.eu/consumers/solving_consumer_disputes/non-judicial_redress/ecc-net/index_en.htm). Forbrukere har retten til å velge å kreve service under HPs garanti eller iht selgerens lovpålagte mangelsansvar.

Suède

HP:s begränsade garanti är en kommersiell garanti som tillhandahålls frivilligt av HP. Namn och adress till det HP-företag som ansvarar för HP:s begränsade garanti i ditt land är som följer:

Sverige: HP PPS Sverige AB, SE-169 73 Stockholm

Fördelarna som ingår i HP:s begränsade garanti gäller utöver de lagstadgade rättigheterna till tre års garanti från säljaren angående varans bristande överensstämmelse gentemot köpeavtalet, men olika faktorer kan påverka din rätt att utnyttja dessa rättigheter. Konsumentens lagstadgade rättigheter varken begränsas eller påverkas på något sätt av HP:s begränsade garanti. Mer information får du om du följer denna länk: Lagstadgad garanti för konsumenter (www.hp.com/go/eu-legal) eller så kan du gå till European Consumer Centers webbplats (http://ec.europa.eu/consumers/solving_consumer_disputes/non-judicial_redress/ecc-net/index_en.htm). Konsumenter har rätt att välja om de vill ställa krav enligt HP:s begränsade garanti eller på säljaren enligt den lagstadgade treåriga garantin.

Portugal

A Garantia Limitada HP é uma garantia comercial fornecida voluntariamente pela HP. O nome e a morada da entidade HP responsável pela prestação da Garantia Limitada HP no seu país são os seguintes:

Portugal: HPCP - Computing and Printing Portugal, Unipessoal, Lda., Edifício D. Sancho I, Quinta da Fonte, Porto Salvo, Lisboa, Oeiras, 2740 244

As vantagens da Garantia Limitada HP aplicam-se cumulativamente com quaisquer direitos decorrentes da legislação aplicável à garantia de dois anos do vendedor, relativa a defeitos do produto e constante do contrato de venda. Existem, contudo, vários fatores que poderão afetar a sua elegibilidade para beneficiar de tais direitos. Os direitos legalmente atribuídos aos consumidores não são limitados ou afetados de forma alguma pela Garantia Limitada HP. Para mais informações, consulte a ligação seguinte: Garantia legal do consumidor (www.hp.com/go/eu-legal) ou visite o Web site da Rede dos Centros Europeus do Consumidor (http://ec.europa.eu/consumers/solving_consumer_disputes/non-judicial_redress/ecc-net/index_en.htm). Os consumidores têm o direito de escolher se pretendem reclamar assistência ao abrigo da Garantia Limitada HP ou contra o vendedor ao abrigo de uma garantia jurídica de dois anos.

Grèce et Chypre

Η Περιορισμένη εγγύηση HP είναι μια εμπορική εγγύηση η οποία παρέχεται εθελοντικά από την HP. Η επωνυμία και η διεύθυνση του νομικού προσώπου HP που παρέχει την Περιορισμένη εγγύηση HP στη χώρα σας είναι η εξής:

Ελλάδα /Κύπρος: HP Printing and Personal Systems Hellas EPE, Tzavella 1-3, 15232 Chalandri, Attiki

Ελλάδα /Κύπρος: HP Συστήματα Εκτύπωσης και Προσωπικών Υπολογιστών Ελλάς Εταιρεία Περιορισμένης Ευθύνης, Tzavella 1-3, 15232 Chalandri, Attiki

Τα προνόμια της Περιορισμένης εγγύησης HP ισχύουν επιπλέον των νόμιμων δικαιωμάτων για διετή εγγύηση έναντι του Πωλητή για τη μη συμμόρφωση των προϊόντων με τις συνομολογημένες συμβατικά ιδιότητες, ωστόσο η άσκηση των δικαιωμάτων σας αυτών μπορεί να εξαρτάται από διάφορους παράγοντες. Τα νόμιμα δικαιώματα

των καταναλωτών δεν περιορίζονται ούτε επηρεάζονται καθ' οιονδήποτε τρόπο από την Περιορισμένη εγγύηση HP. Για περισσότερες πληροφορίες, συμβουλευτείτε την ακόλουθη τοποθεσία web: Νόμιμη εγγύηση καταναλωτή (www.hp.com/go/eu-legal) ή μπορείτε να επισκεφτείτε την τοποθεσία web των Ευρωπαϊκών Κέντρων Καταναλωτή (http://ec.europa.eu/consumers/solving_consumer_disputes/non-judicial_redress/ecc-net/index_en.htm). Οι καταναλωτές έχουν το δικαίωμα να επιλέξουν αν θα αξιώσουν την υπηρεσία στα πλαίσια της Περιορισμένης εγγύησης HP ή από τον πωλητή στα πλαίσια της νόμιμης εγγύησης δύο ετών.

Hongrie

A HP korlátozott jótállás egy olyan kereskedelmi jótállás, amelyet a HP a saját elhatározásából biztosít. Az egyes országokban a HP mint gyártó által vállalt korlátozott jótállást biztosító HP vállalatok neve és címe:

Magyarország: HP Inc Magyarország Kft., H-1117 Budapest, Alíz utca 1.

A HP korlátozott jótállásban biztosított jogok azokon a jogokon felül illetik meg Önt, amelyek a termékeknek az adásvételi szerződés szerinti minőségére vonatkozó kétéves, jogszabályban foglalt eladói szavatosságból, továbbá ha az Ön által vásárolt termékre alkalmazandó, a jogszabályban foglalt kötelező eladói jótállásból erednek, azonban számos körülmény hatással lehet arra, hogy ezek a jogok Önt megilletik-e. További információért kérjük, keresse fel a következő webhelyet: Jogi Tájékoztató Fogyasztóknak (www.hp.com/go/eu-legal) vagy látogassa meg az Európai Fogyasztói Központok webhelyét (http://ec.europa.eu/consumers/solving_consumer_disputes/non-judicial_redress/ecc-net/index_en.htm). A fogyasztóknak jogában áll, hogy megválasszák, hogy a jótállással kapcsolatos igényüket a HP korlátozott jótállás alapján vagy a kétéves, jogszabályban foglalt eladói szavatosság, illetve, ha alkalmazandó, a jogszabályban foglalt kötelező eladói jótállás alapján érvényesítik.

République tchèque

Omezená záruka HP je obchodní zárukou dobrovolně poskytovanou společností HP. Názvy a adresy společností skupiny HP, které odpovídají za plnění omezené záruky HP ve vaší zemi, jsou následující:

Česká republika: HP Inc Czech Republic s. r. o., Za Brumlovkou 5/1559, 140 00 Praha 4

Výhody, poskytované omezenou zárukou HP, se uplatňují jako doplněk k jakýmkoli právním nárokům na dvouletou záruku poskytnutou prodejcem v případě nesouladu zboží s kupní smlouvou. Váš nárok na uznání těchto práv však může záviset na mnohých faktorech. Omezená záruka HP žádným způsobem neomezuje ani neovlivňuje zákonná práva zákazníka. Další informace získáte kliknutím na následující odkaz: Zákonná záruka spotřebitele (www.hp.com/go/eu-legal) případně můžete navštívit webové stránky Evropského spotřebitelského centra (http://ec.europa.eu/consumers/solving_consumer_disputes/non-judicial_redress/ecc-net/index_en.htm). Spotřebitelé mají právo se rozhodnout, zda chtějí službu reklamovat v rámci omezené záruky HP nebo v rámci zákonem stanovené dvouleté záruky u prodejce.

Slovaque

Obmedzená záruka HP je obchodná záruka, ktorú spoločnosť HP poskytuje dobrovoľne. Meno a adresa subjektu HP, ktorý zabezpečuje plnenie vyplývajúce z Obmedzenej záruky HP vo vašej krajine:

Slovenská republika: HP Inc Slovakia, s.r.o., Galvaniho 7, 821 04 Bratislava

Výhody Obmedzenej záruky HP sa uplatnia vedľa prípadných zákazníkových zákonných nárokov voči predávajúcemu z väd, ktoré spočívajú v nesúlade vlastností tovaru s jeho popisom podľa predmetnej zmluvy. Možnosť uplatnenia takých prípadných nárokov však môže závisieť od rôznych faktorov. Služby Obmedzenej záruky HP žiadnym spôsobom neobmedzujú ani neovplyvňujú zákonné práva zákazníka, ktorý je spotrebiteľom. Ďalšie informácie nájdete na nasledujúcom prepojení: Zákonná záruka spotrebiteľa (www.hp.com/go/eu-legal), prípadne môžete navštíviť webovú lokalitu európskych zákazníckych stredísk (http://ec.europa.eu/consumers/solving_consumer_disputes/

[non-judicial redress/ecc-net/index_en.htm](http://www.hp.com/go/eu-legal)). Spotřebitelia majú právo zvoliť si, či chcú uplatniť servis v rámci Obmedzenej záruky HP alebo počas zákonnej dvojiročnej záručnej lehoty u predajcu.

Pologne

Ograniczona gwarancja HP to komercyjna gwarancja udzielona dobrowolnie przez HP. Nazwa i adres podmiotu HP odpowiedzialnego za realizację Ograniczonej gwarancji HP w Polsce:

Polska: HP Inc Polska sp. z o.o., Szturmowa 2a, 02-678 Warszawa, wpisana do rejestru przedsiębiorców prowadzonego przez Sąd Rejonowy dla m.st. Warszawy w Warszawie, XIII Wydział Gospodarczy Krajowego Rejestru Sądowego, pod numerem KRS 0000546115, NIP 5213690563, REGON 360916326, GIOŚ E0020757WZBW, kapitał zakładowy 480.000 PLN.

Świadczenia wynikające z Ograniczonej gwarancji HP stanowią dodatek do praw przysługujących nabywcy w związku z dwuletnią odpowiedzialnością sprzedawcy z tytułu niezgodności towaru z umową (rekojmia). Niemniej, na możliwość korzystania z tych praw mają wpływ różne czynniki. Ograniczona gwarancja HP w żaden sposób nie ogranicza praw konsumenta ani na nie nie wpływa. Więcej informacji można znaleźć pod następującym łączem: Gwarancja prawna konsumenta (www.hp.com/go/eu-legal), można także odwiedzić stronę internetową Europejskiego Centrum Konsumentckiego (http://ec.europa.eu/consumers/solving_consumer_disputes/non-judicial_redress/ecc-net/index_en.htm). Konsumenti mają prawo wyboru co do możliwości skorzystania albo z usług gwarancyjnych przysługujących w ramach Ograniczonej gwarancji HP albo z uprawnień wynikających z dwuletniej rekojmi w stosunku do sprzedawcy.

Bulgarie

Ограничената гаранция на HP представлява търговска гаранция, доброволно предоставяна от HP. Името и адресът на дружеството на HP за вашата страна, отговорно за предоставянето на гаранционната поддръжка в рамките на Ограничената гаранция на HP, са както следва:

HP Inc Bulgaria EOOD (Ейч Пи Инк България ЕООД), гр. София 1766, район р-н Младост, бул. Околовръстен Път No 258, Бизнес Център Камбаните

Предимствата на Ограничената гаранция на HP се прилагат в допълнение към всички законови права за двугодишна гаранция от продавача при несъответствие на стоката с договора за продажба. Въпреки това, различни фактори могат да окажат влияние върху условията за получаване на тези права. Законовите права на потребителите не са ограничени или засегнати по никакъв начин от Ограничената гаранция на HP. За допълнителна информация, моля вижте Правната гаранция на потребителя (www.hp.com/go/eu-legal) или посетете уебсайта на Европейския потребителски център (http://ec.europa.eu/consumers/solving_consumer_disputes/non-judicial_redress/ecc-net/index_en.htm). Потребителите имат правото да избират дали да претендират за извършване на услуга в рамките на Ограничената гаранция на HP или да потърсят такава от търговеца в рамките на двугодишната правна гаранция.

Roumain

Garanția limitată HP este o garanție comercială furnizată în mod voluntar de către HP. Numele și adresa entității HP răspunzătoare de punerea în aplicare a Garanției limitate HP în țara dumneavoastră sunt următoarele:

România: HP Inc Romania SRL, 5 Fabrica de Glucoza Str., Building F, Ground Floor and Floor 8, 2nd District, București

Beneficiile Garanției limitate HP se aplică suplimentar față de orice drepturi privind garanția de doi ani oferită de vânzător pentru neconformitatea bunurilor cu contractul de vânzare; cu toate acestea, diverși factori pot avea impact asupra eligibilității dvs. de a beneficia de aceste drepturi. Drepturile legale ale consumatorului nu sunt limitate sau afectate în vreun fel de Garanția limitată HP. Pentru informații suplimentare consultați următorul link: garanția acordată consumatorului prin lege (www.hp.com/go/

[eu-legal](http://ec.europa.eu/consumers/solving_consumer_disputes/non-judicial_redress/ecc-net/index_en.htm)) sau puteți accesa site-ul Centrul European al Consumatorilor (http://ec.europa.eu/consumers/solving_consumer_disputes/non-judicial_redress/ecc-net/index_en.htm). Consumatorii au dreptul să aleagă dacă să pretindă despăgubiri în cadrul Garanției limitate HP sau de la vânzător, în cadrul garanției legale de doi ani.

Belgique et Pays-Bas

De Beperkte Garantie van HP is een commerciële garantie vrijwillig verstrekt door HP. De naam en het adres van de HP-entiteit die verantwoordelijk is voor het uitvoeren van de Beperkte Garantie van HP in uw land is als volgt:

Nederland: HP Nederland B.V., Startbaan 16, 1187 XR Amstelveen

België: HP Belgium BVBA, Hermeslaan 1A, B-1831 Diegem

De voordelen van de Beperkte Garantie van HP vormen een aanvulling op de wettelijke garantie voor consumenten gedurende twee jaren na de levering te verlenen door de verkoper bij een gebrek aan conformiteit van de goederen met de relevante verkoopsovereenkomst. Niettemin kunnen diverse factoren een impact hebben op uw eventuele aanspraak op deze wettelijke rechten. De wettelijke rechten van de consument worden op geen enkele wijze beperkt of beïnvloed door de Beperkte Garantie van HP. Raadpleeg voor meer informatie de volgende webpagina: Wettelijke garantie van de consument ([www.hp.com/go/eu-legal](http://ec.europa.eu/consumers/solving_consumer_disputes/non-judicial_redress/ecc-net/index_en.htm)) of u kan de website van het Europees Consumenten Centrum bezoeken (http://ec.europa.eu/consumers/solving_consumer_disputes/non-judicial_redress/ecc-net/index_en.htm). Consumenten hebben het recht om te kiezen tussen enerzijds de Beperkte Garantie van HP of anderzijds het aanspreken van de verkoper in toepassing van de wettelijke garantie.

Finlande

HP:n rajoitettu takuu on HP:n vapaaehtoisesti antama kaupallinen takuu. HP:n myöntämästä takuusta maassanne vastaavan HP:n edustajan yhteystiedot ovat:

Suomi: HP Finland Oy, Piispankalliontie, FIN - 02200 Espoo

HP:n takuun edut ovat voimassa mahdollisten kuluttajansuojalakiin perustuvien oikeuksien lisäksi sen varalta, että tuote ei vastaa myyntisopimusta. Saat lisätietoja seuraavasta linkistä: Kuluttajansuoja ([www.hp.com/go/eu-legal](http://ec.europa.eu/consumers/solving_consumer_disputes/non-judicial_redress/ecc-net/index_en.htm)) tai voit käydä Euroopan kuluttajakeskuksen sivustolla (http://ec.europa.eu/consumers/solving_consumer_disputes/non-judicial_redress/ecc-net/index_en.htm). Kuluttajilla on oikeus vaatia virheen korjausta HP:n takuun ja kuluttajansuojan perusteella HP:lta tai myyjältä.

Slovenia

Omejena garancija HP je prostovoljna trgovska garancija, ki jo zagotavlja podjetje HP. Ime in naslov poslovnih enot HP, ki je odgovorna za omejeno garancijo HP v vaši državi/regiji, sta naslednja:

Slovenija: Hewlett-Packard Europe B.V., Amsterdam, Meyrin Branch, Route du Nant-d'Avril 150, 1217 Meyrin, Switzerland

Ugodnosti omejene garancije HP veljajo poleg zakonskih pravic, ki ob sklenitvi kupoprodajne pogodbe izhajajo iz dveletne garancije prodajalca v primeru neskladnosti blaga, vendar lahko na izpolnjevanje pogojev za uveljavitev pravic vplivajo različni dejavniki. Omejena garancija HP nikakor ne omejuje strankinih z zakonom predpisanih pravic in ne vpliva nanje. Za dodatne informacije glejte naslednjo povezavo: Strankino pravno jamstvo ([www.hp.com/go/eu-legal](http://ec.europa.eu/consumers/solving_consumer_disputes/non-judicial_redress/ecc-net/index_en.htm)); ali pa obiščite spletno mesto evropskih središč za potrošnike (http://ec.europa.eu/consumers/solving_consumer_disputes/non-judicial_redress/ecc-net/index_en.htm). Potrošniki imajo pravico izbrati, ali bodo uveljavljali pravice do storitev v skladu z omejeno garancijo HP ali proti prodajalcu v skladu z dvoletno zakonsko garancijo.

Croate

HP ograničeno jamstvo komercijalno je dobrovoljno jamstvo koje pruža HP. Ime i adresa HP subjekta odgovornog za HP ograničeno jamstvo u vašoj državi/regiji:

Hrvatska: HP Computing and Printing d.o.o. za računalne i srodne aktivnosti, Radnička cesta 41, 10000 Zagreb

Pogodnosti HP ograničenog jamstva vrijede zajedno uz sva zakonska prava na dvogodišnje jamstvo kod bilo kojeg prodavača s obzirom na nepodudaranje robe s ugovorom o kupnji. Međutim, razni faktori mogu utjecati na vašu mogućnost ostvarivanja tih prava. HP ograničeno jamstvo ni na koji način ne utječe niti ne ograničava zakonska prava potrošača. Dodatne informacije potražite na ovoj adresi: Zakonsko jamstvo za potrošače (www.hp.com/go/eu-legal) ili možete posjetiti web-mjesto Europskih potrošačkih centara (http://ec.europa.eu/consumers/solving_consumer_disputes/non-judicial_redress/ecc-net/index_en.htm). Potrošači imaju pravo odabrati žele li ostvariti svoja potraživanja u sklopu HP ograničenog jamstva ili pravnog jamstva prodavača u trajanju ispod dvije godine.

Lettonie

HP ierobežotā garantija ir komercgarantija, kuru brīvprātīgi nodrošina HP. HP uzņēmums, kas sniedz HP ierobežotās garantijas servisa nodrošinājumu jūsu valstī:

Latvija: HP Finland Oy, PO Box 515, 02201 Espoo, Finland

HP ierobežotās garantijas priekšrocības tiek piedāvātas papildus jebkurām likumīgajām tiesībām uz pārdevēja un/vai ražotāju nodrošinātu divu gadu garantiju gadījumā, ja preces neatbilst pirkuma līgumam, tomēr šo tiesību saņemšanu var ietekmēt vairāki faktori. HP ierobežotā garantija nekādā veidā neierobežo un neietekmē patērētāju likumīgās tiesības. Lai iegūtu plašāku informāciju, izmantojiet šo saiti: Patērētāju likumīgā garantija (www.hp.com/go/eu-legal) vai arī Eiropas Patērētāju tiesību aizsardzības centra tīmekļa vietni (http://ec.europa.eu/consumers/solving_consumer_disputes/non-judicial_redress/ecc-net/index_en.htm). Patērētājiem ir tiesības izvēlēties, vai pieprasīt servisa nodrošinājumu saskaņā ar HP ierobežoto garantiju, vai arī pārdevēja sniegto divu gadu garantiju.

Lituanie

HP ribotoji garantija yra HP savanoriškai teikiama komercinė garantija. Toliau pateikiami HP bendrovių, teikiančių HP garantiją (gamintojo garantiją) jūsų šalyje, pavadinimai ir adresai:

Lietuva: HP Finland Oy, PO Box 515, 02201 Espoo, Finland

HP ribotoji garantija papildomai taikoma kartu su bet kokiomis kitomis įstatymais nustatytais teisėmis į pardavėjo suteikiamą dviejų metų laikotarpio garantiją dėl prekių atitikties pardavimo sutarčiai, tačiau tai, ar jums ši teisė bus suteikiama, gali priklausyti nuo įvairių aplinkybių. HP ribotoji garantija niekaip neapriboja ir neįtakoja įstatymais nustatytų vartotojo teisių. Daugiau informacijos rasite paspaudę šią nuorodą: Teisinė vartotojo garantija (www.hp.com/go/eu-legal) arba apsilankę Europos vartotojų centro internetinėje svetainėje (http://ec.europa.eu/consumers/solving_consumer_disputes/non-judicial_redress/ecc-net/index_en.htm). Vartotojai turi teisę prašyti atlikti techninį aptarnavimą pagal HP ribotąją garantiją arba pardavėjo teikiamą dviejų metų įstatymais nustatytą garantiją.

Estonie

HP piiratud garantii on HP poolt vabatahtlikult pakutav kaubanduslik garantii. HP piiratud garantii eest vastutab HP üksus aadressil:

Eesti: HP Finland Oy, PO Box 515, 02201 Espoo, Finland

HP piiratud garantii rakendub lisaks seaduses ettenähtud müüjapoolsele kaheaastasele garantiile, juhul kui toode ei vasta müügilepingu tingimustele. Siiski võib esineda asjaolusid, mille puhul teie jaoks need õigused ei pruugi kehtida. HP piiratud garantii ei piira ega mõjuta mingil moel tarbija seadusjärgseid õigusi. Lisateavet leiate järgmiselt lingilt: tarbija õiguslik garantii (www.hp.com/go/eu-legal) või võite külastada Euroopa tarbijakeskuste veebisaiti (http://ec.europa.eu/consumers/solving_consumer_disputes/non-judicial_redress/ecc-net/index_en.htm). Tarbijal on õigus valida, kas ta soovib kasutada HP piiratud garantiid või seadusega ette nähtud müüjapoolset kaheaastast garantiid.

Russie

Срок службы принтера для России

Срок службы данного принтера HP составляет пять лет в нормальных условиях эксплуатации. Срок службы отсчитывается с момента ввода принтера в эксплуатацию. В конце срока службы HP рекомендует посетить веб-сайт нашей службы поддержки по адресу <http://www.hp.com/support> и/или связаться с авторизованным поставщиком услуг HP для получения рекомендаций в отношении дальнейшего безопасного использования принтера.

Garantie Premium de HP (protection des consommables) : Déclaration de garantie limitée relative aux cartouches d'encre LaserJet

Ce produit HP est garanti contre tout défaut de matériaux et de fabrication.

Cette garantie ne couvre pas les produits (a) ayant été rechargés, reconditionnés, remanufacturés ou altérés de quelque manière que ce soit, (b) posant des problèmes du fait d'une mauvaise utilisation, d'un stockage inapproprié ou d'une utilisation en dehors des règles environnementales publiées relatives à cette imprimante ou (c) montrant des signes d'usure résultant d'une utilisation ordinaire.

Pour bénéficier des services de garantie, veuillez retourner le produit sur votre lieu d'achat (avec une description écrite du problème et des échantillons d'impression) ou contacter votre service d'assistance clientèle HP. HP pourra, à son entière discrétion, soit remplacer les produits défectueux, soit vous rembourser votre achat.

DANS LES LIMITES DE LA LOI LOCALE EN VIGUEUR, LA GARANTIE CI-DESSUS MENTIONNEE EST EXCLUSIVE. AUCUNE AUTRE GARANTIE OU CONDITION, QU'ELLE SOIT ECRITE OU ORALE, N'EST EXPRIMEE OU IMPLICITE. HP REJETTE EN PARTICULIER TOUTE GARANTIE OU CONDITION QUANT A LA QUALITE MARCHANDE ET SATISFAISANTE ET L'ADEQUATION A UNE UTILISATION PARTICULIERE.

DANS LA MESURE PERMISE PAR LE DROIT LOCAL, EN AUCUN CAS HP OU SES FOURNISSEURS NE SERONT TENUS POUR RESPONSABLES DES DOMMAGES DIRECTS, PARTICULIERS, ACCESSOIRES OU INDIRECTS (Y COMPRIS LES PERTES DE PROFITS ET DE DONNEES) OU DE TOUT AUTRE DOMMAGE RELATIF A UN CONTRAT, UN PREJUDICE OU AUTRE.

DANS LA LIMITE AUTORISEE PAR LA LOI, LES TERMES DE LA GARANTIE CONTENUS DANS CE DOCUMENT NE SONT PAS EXCLUSIFS, RESTRICTIFS NI PORTEURS DE MODIFICATIONS. ILS VIENNENT S'AJOUTER A VOS DROITS STATUTAIRES OBLIGATOIRES APPLICABLES A LA VENTE DE CE PRODUIT.

Déclaration de garantie limitée pour consommable longue durée de vie et kit de maintenance

Ce produit HP est garanti exempt de tout vice de matériau et de fabrication jusqu'à la première des éventualités suivantes : a) l'imprimante affiche un indicateur de fin de vie sur le panneau de commande, ou b) l'expiration de la période de garantie. Les kits de maintenance préventive et de remplacement ou les produits consommables longue durée incluent une garantie limitée de 90 jours, à compter de la date du dernier achat.

Cette garantie ne couvre pas les produits (a) ayant été reconditionnés, remanufacturés ou altérés de quelque manière que ce soit ou (b) posant des problèmes du fait d'une mauvaise utilisation, d'un stockage inapproprié ou d'une utilisation en dehors des règles environnementales publiées relatives à cette imprimante ou (c) montrant des signes d'usure résultant d'une utilisation ordinaire.

Pour bénéficier des services de garantie, veuillez retourner le produit sur votre lieu d'achat et fournir une description écrite du problème, ou contactez votre service d'assistance clients HP. HP s'engage, à son entière discrétion, à remplacer les produits dont les défauts ont été confirmés ou à rembourser leur prix d'achat.

DANS LES LIMITES AUTORISEES PAR LA LEGISLATION LOCALE EN VIGUEUR, LA GARANTIE CI-DESSUS EST EXCLUSIVE ET AUCUNE AUTRE GARANTIE OU CONDITION, ECRITE OU ORALE, N'EST ACCORDEE DE FACON EXPRESSE OU IMPLICITE. HP REJETTE SPECIFIQUEMENT TOUTES GARANTIES OU CONDITIONS IMPLICITES DE COMMERCIALISATION, DE QUALITE SATISFAISANTE ET D'ADAPTATION A UN USAGE PARTICULIER.

DANS LA MESURE PERMISE PAR LE DROIT LOCAL, EN AUCUN CAS HP OU SES FOURNISSEURS NE SERONT TENUS POUR RESPONSABLES DES DOMMAGES DIRECTS, PARTICULIERS, ACCESSOIRES OU INDIRECTS (Y COMPRIS LES PERTES DE PROFITS ET DE DONNÉES) OU DE TOUT AUTRE DOMMAGE RELATIF À UN CONTRAT, UN PRÉJUDICE OU AUTRE.

DANS LA LIMITE AUTORISEE PAR LA LOI, LES TERMES DE LA GARANTIE CONTENUS DANS CE DOCUMENT NE SONT PAS EXCLUSIFS, RESTRICTIFS OU MODIFIABLES. ILS VIENNENT S'AJOUTER A VOS DROITS STATUTAIRES OBLIGATOIRES APPLICABLES A LA VENTE DU PRODUIT.

Imprimante avec sécurité dynamique

Cette imprimante a été conçue pour fonctionner uniquement avec des cartouches disposant d'une puce HP neuve ou réutilisée. Une puce HP réutilisée permet d'utiliser des cartouches réutilisées, reconditionnées ou recyclées.

L'imprimante est équipée d'un dispositif de sécurité dynamique pour bloquer les cartouches intégrant une puce non-HP. Les mises à jour périodiques du micrologiciel publiées sur Internet permettent d'assurer l'efficacité des mesures de sécurité dynamique et bloquent les cartouches qui fonctionnaient auparavant.

Les mises à jour peuvent, entre autres, améliorer, accroître ou étendre les capacités et fonctionnalités de l'imprimante et protéger cette dernière contre les menaces de sécurité, mais elles peuvent également bloquer le fonctionnement des cartouches intégrant une puce non-HP dans l'imprimante, y compris les cartouches qui fonctionnent aujourd'hui. À moins d'être inscrit à certains programmes HP comme Instant Ink ou d'utiliser d'autres services nécessitant des mises à jour automatiques du micrologiciel en ligne, la plupart des imprimantes HP peuvent être configurées pour recevoir les mises à jour automatiquement ou avec une notification vous permettant de choisir d'effectuer ou non la mise à jour. Pour plus d'informations sur la sécurité dynamique et sur la configuration des mises à jour du micrologiciel en ligne, rendez-vous sur www.hp.com/learn/ds.

Politique de HP en matière de consommables non-HP

HP déconseille l'utilisation de cartouches d'encre non HP, qu'elles soient neuves ou reconditionnées.

 **REMARQUE :** Pour les imprimantes HP, l'utilisation d'une cartouche de toner d'un autre fournisseur ou d'une cartouche de toner rechargée n'a pas d'incidence sur la garantie du client ni sur un contrat d'assistance HP avec le client. Toutefois, si la panne ou les dégâts peuvent être attribués à l'utilisation d'une cartouche de toner d'un autre fournisseur ou d'une cartouche de toner rechargée, HP facturera le montant correspondant au temps et au matériel nécessaires à la réparation de l'imprimante.

Site Web anti-fraude de HP

Si le panneau de commande de votre imprimante vous informe que la cartouche HP que vous essayez d'installer n'est pas une cartouche HP authentique, rendez-vous sur www.hp.com/go/anticounterfeit. HP vous aidera à déterminer si la cartouche est authentique et prendra des mesures pour résoudre le problème.

Il se peut que votre cartouche ne soit pas une cartouche HP authentique dans les cas suivants :

- La page d'état des consommables indique qu'un consommable non HP est installé.
- Vous rencontrez de nombreux problèmes avec la cartouche d'encre.
- La cartouche n'a pas l'apparence habituelle (par exemple, l'emballage est différent des emballages HP).

Données stockées sur la cartouche d'encre

Les cartouches d'encre HP utilisées avec ce produit contiennent une puce mémoire qui participe au bon fonctionnement du produit.

En outre, cette puce mémoire collecte des informations limitées concernant l'utilisation du produit, qui peuvent inclure : la date de la première installation de la cartouche d'encre, la date de la dernière utilisation de la cartouche d'encre, le nombre de pages imprimées avec la cartouche d'encre, le taux de couverture de la page, les modes d'impression utilisés, toute erreur d'impression et le modèle du produit. Ces informations aident HP à concevoir les futurs produits de sorte qu'ils répondent aux besoins d'impression des clients.

Les données collectées à partir de la puce mémoire de la cartouche d'encre ne contiennent aucune information permettant d'identifier un client ou un produit spécifique.

HP collecte un échantillon de puces mémoire des cartouches d'encre renvoyées via le programme de retour et de recyclage HP gratuit (HP Planet Partners : www.hp.com/hprecycle). Les puces mémoire de cet échantillon sont lues et analysées afin d'améliorer les futurs produits HP. Les partenaires d'HP qui participent au recyclage peuvent également avoir accès à ces données.

Toute société tierce qui entre en possession de la cartouche d'encre peut avoir accès aux informations anonymes contenues sur la puce mémoire.

Contrat de licence de l'utilisateur final

A LIRE ATTENTIVEMENT AVANT D'UTILISER CET EQUIPEMENT LOGICIEL : ce contrat de licence utilisateur final (« CLUF ») est un accord juridique entre (a) vous (individu ou entité unique) et (b) HP

Inc. (« HP ») qui régit votre utilisation de l'application Sign-In Once, installée sur ou proposée par HP afin d'être utilisée avec votre périphérique d'impression (le « Logiciel »).

Une correction ou un ajout au présent CLUF peut accompagner le Produit HP.

LES DROITS AFFERENTS A CE LOGICIEL SONT OFFERTS EXCLUSIVEMENT SOUS RESERVE D'ACCEPTATION DE TOUS LES TERMES ET CONDITIONS DU PRESENT CLUF. EN INSTALLANT, COPIANT, TELECHARGEANT OU UTILISANT LE LOGICIEL, VOUS ACCEPTEZ D'ETRE LIE PAR LES CONDITIONS DU PRESENT CLUF. SI VOUS N'ACCEPTEZ PAS LES TERMES DE CETTE LICENCE, VOTRE UNIQUE RECOURS CONSISTE A CESSER D'UTILISER LE LOGICIEL ET A DESINSTALLER LE PRODUIT DE VOTRE PERIPHERIQUE.

LE PRESENT CLUF CONSTITUE UN ACCORD GLOBAL ET N'EST PAS SPECIFIQUE A UN PAYS/UNE REGION, UN ETAT OU UN TERRITOIRE. SI VOUS AVEZ ACQUIS LE LOGICIEL EN TANT QUE CLIENT AU REGARD DE LA LEGISLATION SUR LA CONSOMMATION APPROPRIEE EN VIGUEUR DANS VOTRE PAYS/REGION, VOTRE ETAT OU VOTRE TERRITOIRE, ET MALGRE TOUTE DISPOSITION CONTRAIRE SPECIFIEE DANS LE PRESENT CLUF, RIEN DANS CE CLUF N'AFFECTE VOS DROITS STATUTAIRES INALIENABLES OU VOS RECOURS POSSIBLES AU REGARD DE CETTE LEGISLATION, ET LE PRESENT CLUF EST ASSUJETTI A CES DROITS ET RECOURS. REPORTEZ-VOUS A LA SECTION 17 POUR PLUS D'INFORMATIONS SUR LES DROITS DU CLIENT.

1. **OCTROI DE LICENCE.** HP vous accorde les droits suivants sous réserve que vous vous conformiez à toutes les conditions d'utilisation du présent CLUF : si vous représentez une entité ou une organisation, les mêmes conditions d'utilisation de la présente Section 1 doivent également s'appliquer à l'utilisation, à la copie et au stockage du Logiciel sur les périphériques de votre entité ou de votre organisation respective.
 - a. Utilisez les boutons Vous ne pouvez utiliser qu'une copie du Logiciel sur votre périphérique pour accéder au Logiciel et l'utiliser. Vous ne devez pas séparer des composants du Logiciel dans le but de les utiliser sur plus d'un périphérique. Vous n'êtes pas autorisé à distribuer ou modifier le Logiciel, ni à désactiver une quelconque fonction de licence ou de contrôle du Logiciel. Vous pouvez charger le Logiciel dans la mémoire temporaire (RAM) de votre périphérique afin de l'utiliser.
 - b. Stockage : Vous pouvez copier le Logiciel dans la mémoire locale ou le périphérique de stockage de votre périphérique.
 - c. Copie : Vous êtes autorisé à créer des copies de sauvegarde ou des archives du Logiciel, sous réserve que chaque copie contienne tous les avis de propriété originaux du Logiciel et qu'elle soit utilisée uniquement à des fins de sauvegarde.
 - d. Réserve des droits. HP et ses fournisseurs se réservent tous les droits qui ne vous sont pas expressément concédés dans le présent CLUF.
 - e. Logiciel libre. Nonobstant les conditions d'utilisation du présent CLUF, tout ou partie du Logiciel qui constitue un logiciel HP non propriétaire ou un logiciel fourni sous licence publique par des tiers (« Logiciel libre ») est soumis aux conditions d'utilisation du contrat de licence du logiciel ou d'une autre documentation jointe à ce Logiciel libre au moment du téléchargement, de l'installation ou de l'utilisation du Logiciel libre. Votre utilisation du Logiciel libre est entièrement régie par les conditions d'utilisation de cette licence.
2. **MISES A NIVEAU.** Pour utiliser un Logiciel identifié en tant que mise à niveau, vous devez d'abord disposer d'une licence pour le Logiciel d'origine identifié par HP comme étant éligible pour la mise à niveau. Après la mise à niveau, vous ne pouvez plus utiliser le Produit logiciel d'origine qui formait la base de votre éligibilité pour la mise à niveau.

3. **LOGICIEL SUPPLEMENTAIRE.** Le présent CLUF s'applique aux mises à jour ou aux suppléments au Logiciel d'origine fourni par HP, sauf si HP accompagne la mise à jour ou le supplément de nouvelles conditions. En cas de conflit entre les conditions, les autres conditions prévalent.
4. **TRANSFERT.**
 - a. Tiers. L'utilisateur initial du Logiciel est autorisé à effectuer un transfert unique du Logiciel vers un autre utilisateur final. Tout transfert doit comporter tous les composants, supports, matériaux imprimés, le présent CLUF et, le cas échéant, le Certificat d'authenticité. Le transfert ne peut pas être réalisé sous une forme indirecte, telle qu'une consignation. Avant le transfert, l'utilisateur final qui reçoit le produit transféré doit accepter toutes les conditions du présent CLUF. Lors du transfert du Logiciel, votre licence est automatiquement résiliée.
 - b. Restrictions. Vous n'êtes pas autorisé à louer ou prêter le Logiciel ou à utiliser le Logiciel dans le cadre d'une exploitation commerciale partagée ou d'une utilisation professionnelle. Sauf disposition expresse dans le présent CLUF, vous ne pouvez ni concéder une sous-licence, ni attribuer, ni transférer le Logiciel.
5. **DROITS EXCLUSIFS.** Tous les droits de propriété intellectuelle du Logiciel et la documentation utilisateur appartiennent à HP ou à ses fournisseurs et sont protégés par les lois, y compris, mais sans s'y limiter, de copyright des Etats-Unis, de secret industriel et de marque commerciale, ainsi que les autres lois et traités internationaux applicables. Vous n'êtes pas autorisé à retirer une marque d'identification, un avis de copyright ou une limitation exclusive du Logiciel.
6. **LIMITATION SUR L'INGENIERIE INVERSE.** Vous n'êtes pas autorisé à réaliser une ingénierie inverse, à décompiler ou à démonter le Logiciel, sauf et uniquement dans le cas où la loi en vigueur l'autorise, nonobstant cette limitation ou ce qui est expressément stipulé dans le présent CLUF.
7. **CONDITION.** Le présent CLUF est effectif sauf s'il a été résilié ou rejeté. Le présent CLUF est également résilié selon les conditions indiquées dans le présent CLUF ou si vous ne vous conformez pas avec n'importe quelle condition du présent CLUF.
8. **CONFIGURATION DU COMPTE.**
 - a. Vous devez enregistrer et ouvrir un compte sur HP ID pour pouvoir utiliser le Logiciel. Il vous incombe d'obtenir et de mettre à jour l'ensemble de l'équipement, des services et des logiciels nécessaires pour accéder au compte HP ID, aux applications liées à ce Logiciel, et à votre ou vos périphériques, et à les utiliser, ainsi que payer les frais applicables.
 - b. VOUS ETES LE SEUL ET UNIQUE RESPONSABLE DE LA PRESERVATION DE LA CONFIDENTIALITE DE VOS NOMS D'UTILISATEUR ET DES MOTS DE PASSE COLLECTES PAR LE LOGICIEL. Vous devez notifier immédiatement à HP toute utilisation non autorisée de votre compte HP ID ou tout autre manquement à la sécurité lié à ce Logiciel ou au(x) périphérique(s) sur le(s)quel(s) il est installé.
9. **NOTIFICATION DE COLLECTE DE DONNEES.** HP peut collecter des noms d'utilisateur, des mots de passe, des adresses IP de périphériques et/ou d'autres informations d'authentification utilisées par vous pour accéder à HP ID et aux différentes applications connectées via ce Logiciel. HP peut utiliser ces données pour optimiser les performances du Logiciel en fonction des préférences de l'utilisateur, fournir des services de support et de maintenance et garantir la sécurité et l'intégrité du logiciel. Pour en savoir plus sur la collecte de données, reportez-vous à la section relative aux données que nous collectons et à la façon dont nous les utilisons dans la [déclaration de confidentialité HP](#).

- 10. EXCLUSION DE GARANTIES.** DANS LA LIMITE AUTORISEE PAR LA LOI EN VIGUEUR, HP ET SES FOURNISSEURS FOURNISSENT LE LOGICIEL « EN L'ETAT » ET AVEC TOUTES SES ERREURS, ET REJETTENT DONC TOUTES LES AUTRES GARANTIES, RESPONSABILITES ET CONDITIONS, QU'ELLES SOIENT EXPRESSES, IMPLICITES OU STATUTAIRES, Y COMPRIS, MAIS SANS S'Y LIMITER, LES GARANTIES : (i) DE TITRE ET D'ABSENCE DE CONTREFAÇON ; (ii) DE COMMERCIALISATION ; (iii) D'ADEQUATION A UN USAGE PARTICULIER ; (iv) QUE LE LOGICIEL FONCTIONNERA AVEC DES CONSOMMABLES OU DES ACCESSOIRES NON HP ; ET (v), D'ABSENCE DE VIRUS EN CE QUI CONCERNE LE LOGICIEL. Certains états/juridictions n'autorisant pas les exclusions des garanties implicites ou les limitations de durée des garanties implicites, l'exclusion de garanties ci-dessus peut ne pas s'appliquer pour vous dans son intégralité.
- 11. LIMITATION DE RESPONSABILITE.** Dans le respect de la loi locale, nonobstant les dommages que vous pouvez subir, la pleine responsabilité d'HP et de n'importe lequel de ses fournisseurs dans le cadre du présent CLUF et votre recours exclusif pour tout ce qui précède ne sauraient excéder le montant que vous avez effectivement payé séparément pour le Logiciel ou 5 dollars US, si ce montant est plus élevé. DANS LA LIMITE AUTORISEE PAR LA LOI EN VIGUEUR, EN AUCUN CAS HP OU SES FOURNISSEURS NE PEUVENT ETRE TENUS RESPONSABLES DE N'IMPORTE QUEL DOMMAGE SPECIAL, INDIRECT OU CONSECUTIF (INCLUANT, SANS S'Y LIMITER, LES PERTES DE BENEFICE OU D'INFORMATIONS CONFIDENTIELLES OU AUTRE, LES INTERRUPTIONS D'ACTIVITE, LES BLESSURES PERSONNELLES, LA PERTE DE LA CONFIDENTIALITE) DECOULANT OU ETANT LIE DE N'IMPORTE QUELLE MANIERE A L'UTILISATION OU A L'INCAPACITE D'UTILISER LE LOGICIEL, OU LIE DE N'IMPORTE QUELLE MANIERE A N'IMPORTE QUELLE CONDITION DU PRESENT CLUF, MEME SI HP OU N'IMPORTE LEQUEL DE SES FOURNISSEURS ONT ETE INFORMES DE LA POSSIBILITE DE TELS DOMMAGES ET MEME SI LE RECOURS ECHOUE DANS SON BUT ESSENTIEL. Dans la mesure où certains pays/région ou juridictions n'autorisent pas l'exclusion ou la limitation des dommages accessoires ou indirects, il est possible que la limitation ou l'exclusion ci-dessus ne vous concerne pas.
- 12. CLIENTS DU GOUVERNEMENT AMERICAIN.** Conformément aux textes FAR 12.211 et 12.212, les logiciels informatiques professionnels, la documentation des logiciels informatiques et les données techniques associées sont concédés au gouvernement américain dans le cadre de la licence d'exploitation commerciale HP applicable.
- 13. CONFORMITE PAR RAPPORT AUX LOIS D'EXPORTATION.** Vous devez vous conformer à toutes les lois et réglementations des Etats-Unis et d'autres pays/régions (« Lois d'exportation ») afin de garantir que le Logiciel n'est pas (1) exporté, directement ou indirectement, en violation des Lois d'exportation, ou (2) utilisé pour n'importe quel usage interdit par les Lois d'exportation, y compris, mais sans s'y limiter, la prolifération d'armes nucléaires, chimiques ou biologiques.
- 14. CAPACITE ET AUTORITE DE CERTIFICATION.** Vous déclarez avoir atteint l'âge légal de la majorité dans votre état de résidence et, le cas échéant, que vous êtes dûment autorisé par votre employeur à signer le présent contrat.
- 15. LOI EN VIGUEUR.** Le présent CLUF est régi par les lois de l'état de Californie, Etats-Unis.
- 16. CONTRAT ENTIER.** Sauf si vous disposez d'un accord de licence distinct pour le Logiciel, le présent CLUF (y compris tout ajout ou modification au présent CLUF fourni avec le Produit HP) représente l'accord global conclu entre vous et HP concernant le Logiciel et remplace toutes communications, propositions ou représentations antérieures ou en cours orales et écrites concernant le Logiciel ou tout autre sujet couvert par le présent CLUF. Dans le cas où n'importe quel politique ou programme HP de prise en charge de service entrerait en conflit avec les conditions du présent CLUF, les conditions du présent CLUF prévalent.

- 17. DROITS DU CLIENT.** Dans certains pays/régions, états ou territoires, les clients peuvent bénéficier de certains droits statutaires et recours en lien avec la législation sur la consommation au regard de laquelle la responsabilité de HP ne peut pas être légalement exclue ou limitée. Si vous avez acquis le Logiciel en tant que client au regard de la législation sur la consommation appropriée en vigueur dans votre pays/région, votre état ou votre territoire, les dispositions du présent CLUF (y compris les exclusions de garantie, les limitations et les exclusions de responsabilité) doivent être lues comme étant soumises à la loi en vigueur et s'appliquent dans la limite autorisée par cette loi en vigueur.

Clients d'Australie : si vous avez acquis le Logiciel en tant que client au regard de la « Australian Consumer Law », de l'acte Australian Competition and Consumer Act 2010 (Cth), et malgré toute autre disposition du présent CLUF :

- a. le Logiciel est fourni avec des garanties ne pouvant pas être exclues selon la « Australian Consumer Law », incluant le fait que les marchandises soient d'une qualité acceptable et que les services soient fournis avec les compétences et le soin requis. Vous pouvez bénéficier d'un remplacement ou d'un remboursement en cas de défaillance majeure et d'une compensation pour les autres pertes ou dommages raisonnablement prévisibles. Vous pouvez également bénéficier d'une réparation ou d'un remplacement du Logiciel si ce dernier ne parvient pas à être de qualité acceptable et que la défaillance n'est pas une défaillance majeure.
- b. rien dans ce CLUF n'exclut, ne restreint ou ne modifie les droits ou les recours, les garanties ou toute autre condition implicite ou imposée par la « Australian Consumer Law », qui ne peut pas être exclue ou limitée légalement ; et
- c. les avantages qui vous sont offerts par les garanties formelles du présent CLUF viennent s'ajouter aux autres droits et recours à votre disposition dans la « Australian Consumer Law ». Vos droits en vertu de la « Australian Consumer Law » prévalent en cas de contradiction avec les limitations contenues dans la garantie formelle.

Le Logiciel peut être en mesure de conserver des données générées par l'utilisateur. HP vous informe que si HP répare votre Logiciel, il est possible que ces données soient perdues. Dans les limites autorisées par la loi, les limitations et les exclusions de la responsabilité de HP de ce CLUF s'appliquent aux pertes de données de ce type.

Si vous pensez que vous êtes en droit de bénéficier de garanties dans le cadre de cet accord ou de tout recours ci-dessus, veuillez contacter HP :

Tableau A-1

HP PPS Australia Pty Ltd
Building F, 1 Homebush Bay Drive
Rhodes, NSW 2138
Australie :

Pour formuler une demande d'assistance ou une réclamation au titre de la garantie, veuillez appeler le 13 10 47 (depuis l'Australie) ou le +61 2 8278 1039 (en cas d'appel international), ou visiter la page www.hp.com.au et sélectionner l'onglet « Assistance » pour accéder à la plus récente des options de service client.

Si vous êtes un client au regard de la « Australia Consumer Law » et que vous achetez le Logiciel ou des services d'assistance et de garantie pour le Logiciel qui ne sont pas habituellement acquis au titre d'une utilisation ou d'une consommation personnelle, domestique ou ménagère, et malgré toute autre disposition du présent CLUF, HP limite sa responsabilité en cas de non-respect d'une des garanties du client suivantes :

- a. fourniture des services de garantie et d'assistance pour le Logiciel : à l'une ou plusieurs des fins suivantes : réapprovisionnement des services ou paiement des frais engendrés par le réapprovisionnement du service ;
- b. fourniture du Logiciel : à l'une ou plusieurs des fins suivantes : remplacement du Logiciel ou fourniture d'un logiciel équivalent ; réparation du Logiciel ; paiement des coûts liés au remplacement du Logiciel ou à l'acquisition d'un logiciel équivalent ; ou paiement des coûts liés à la réparation du Logiciel ; et
- c. dans le cas contraire, dans la limite autorisée par la loi.

Clients de Nouvelle-Zélande : en Nouvelle-Zélande, le Logiciel est fourni avec des garanties ne pouvant pas être exclues selon les termes du « Consumer Guarantees Act 1993 ». En Nouvelle-Zélande, une opération de consommateur est une transaction qui implique une personne achetant une marchandise pour une utilisation ou une consommation personnelle, domestique ou ménagère et non pas dans le cadre d'une utilisation professionnelle. Les clients en Nouvelle-Zélande dont l'achat des articles est destiné à une utilisation ou une consommation personnelle, domestique ou ménagère (et non pas dans le cadre d'une utilisation professionnelle) (« Clients de Nouvelle-Zélande ») peuvent bénéficier d'une réparation, d'un remboursement ou d'un remplacement en cas de défaillance et d'une compensation pour les autres pertes ou dommages raisonnablement prévisibles. Un client de Nouvelle-Zélande (tel que défini ci-dessus) peut être remboursé des coûts de retour du produit vers le lieu d'achat en cas de violation de la loi relative au client de Nouvelle-Zélande ; de plus, si le retour du produit à HP entraîne des coûts significatifs pour le client de Nouvelle-Zélande, HP prendra ces coûts en charge. En cas de fourniture des produits ou des services à des fins professionnelles, vous reconnaissez que le « Consumer Guarantees Act 1993 » ne s'applique pas et que, compte tenu de la nature et de la valeur de l'opération, ceci est équitable et raisonnable.

© Copyright 2019 HP Development Company, L.P.

Les informations contenues dans le présent document peuvent faire l'objet de modification sans préavis. Tous les autres noms de produit mentionnés dans le présent document peuvent être des marques déposées de leurs propriétaires respectifs. Dans les limites autorisées par la loi en vigueur, les seules garanties pour les produits et services HP sont décrites dans les déclarations de garantie expresses accompagnant ces mêmes produits et services. Aucun élément dans le présent document ne doit être interprété comme constituant une garantie supplémentaire. Dans les limites autorisées par la loi en vigueur, HP ne pourra être tenu responsable des erreurs ou omissions de nature technique ou rédactionnelle qui pourraient subsister dans le présent document.

Version : avril 2019

Service de garantie pour les pièces remplaçables par l'utilisateur

Les périphériques HP sont conçus avec un grand nombre de pièces remplaçables par l'utilisateur (CSR), ce qui permet de réduire la durée de la réparation et d'avoir une plus grande flexibilité lors du remplacement des pièces défectueuses. Si, au cours de la période de diagnostic, HP détermine que la réparation peut être accomplie avec l'utilisation d'une pièce CSR, HP vous livre cette pièce directement pour que vous puissiez la remplacer. Il existe deux catégories de pièces CSR : 1) Pièces

que l'utilisateur doit obligatoirement remplacer. Si vous demandez que le remplacement soit effectué par HP, le déplacement et les frais de main-d'œuvre de ce service vous seront facturés. 2) Pièces que l'utilisateur peut décider de remplacer lui-même. Ces pièces sont également conçues pour être remplaçables par l'utilisateur. Mais si vous souhaitez que HP effectue le remplacement pour vous, ce service vous sera gracieusement offert dans le cadre de la garantie de votre périphérique.

Suivant la disponibilité et les possibilités géographiques, les pièces CSR seront expédiées pour une livraison le lendemain, les jours ouvrés. Une livraison le jour-même ou sous quatre heures peut être possible dans certains pays/régions moyennant des frais supplémentaires. Si vous avez besoin d'aide, vous pouvez appeler l'assistance technique HP. Un technicien vous aidera par téléphone. HP vous indique si la pièce défectueuse doit être renvoyée à HP dans l'emballage des pièces CSR de remplacement expédiées. Si vous devez renvoyer la pièce défectueuse à HP, il est nécessaire de la renvoyer dans un délai précis, normalement de cinq (5) jours ouvrés. La pièce défectueuse doit être renvoyée avec la documentation associée dans l'emballage fourni. Si vous ne renvoyez pas la pièce défectueuse, HP se réserve le droit de vous facturer la pièce de remplacement. Dans le cas des pièces remplaçables par l'utilisateur, HP s'acquitte de tous les frais d'expédition et de renvoi des pièces et choisit le coursier/transporteur à utiliser.

Assistance clientèle

Obtenir une assistance téléphonique pour votre pays/région	Vous trouverez le numéro de téléphone de votre pays/région sur le document fourni avec votre produit ou à l'adresse www.hp.com/support/ .
Préparez le nom de votre produit, son numéro de série, la date d'achat et une description du problème rencontré.	
Obtenez une assistance Internet 24 h, et téléchargez des utilitaires et des pilotes	www.hp.com/support/lj4001-4004
Commandez des contrats de service ou de maintenance HP supplémentaires	www.hp.com/go/carepack
Enregistrez votre produit	www.register.hp.com

B Programme de gestion écologique des produits

Protection de l'environnement

HP s'engage à fournir des produits de qualité au sens environnemental du terme. Ce produit a été conçu avec différentes caractéristiques afin de minimiser l'impact sur l'environnement.

Production d'ozone

Les émissions atmosphériques d'ozone de ce produit ont été mesurées selon un protocole normalisé* et lorsque ces données sur les émissions sont appliquées à un « scénario d'exposition générique de modèles de bureau »**, HP est en mesure de déterminer qu'aucune quantité appréciable d'ozone dépassant les normes de qualité ou les directives actuelles relatives à l'air intérieur n'est générée lors de l'impression.

*Méthode d'essai servant à mesurer les émissions provenant des appareils de copie papier permettant l'attribution du label écologique pour les appareils de bureau avec fonction d'impression ; DE-UZ 205 - BAM Janvier 2018

** Basé sur la concentration en ozone pendant 2 heures par jour dans une salle de 30,6 mètres cubes avec un taux de ventilation de 0,68 changements d'air par heure avec des fournitures d'impression HP

Consommation d'énergie

La consommation d'énergie chute sensiblement en mode Prêt, Veille ou Arrêt, ce qui permet de réduire les coûts et de préserver les ressources naturelles, sans pour autant nuire aux performances élevées de cet appareil. Les équipements d'impression et de numérisation HP comportant le logo ENERGY STAR® sont qualifiés au regard des spécifications ENERGY STAR de l'Agence américaine pour la protection de l'environnement, relatives aux équipements d'imagerie. Les appareils d'imagerie conformes à la norme ENERGY STAR comportent le marquage suivant :



Des informations complémentaires sur les produits conformes à la norme ENERGY STAR sont disponibles sur le site :

www.hp.com/go/energystar

Consommation de toner

EconoMode permet d'utiliser moins d'encre, et d'augmenter ainsi la durée de vie d'une cartouche. HP déconseille d'utiliser le Mode économique en permanence. Si vous utilisez le mode EconoMode de

manière permanente, la dose de toner risque de durer plus longtemps que les pièces mécaniques de la cartouche d'impression. Si la qualité de l'impression se dégrade, remplacez la cartouche d'encre.

Consommation de papier

Grâce à ses fonctions d'impression recto verso (manuelle ou automatique) et d'impression de n pages par feuille (plusieurs pages par feuille), cette imprimante permet de réduire la quantité de papier utilisé et de limiter l'épuisement de ressources naturelles qui en découle.

Matières plastiques

Conformément aux normes internationales, les composants en plastique de plus de 25 grammes portent des inscriptions conçues pour identifier plus facilement les plastiques à des fins de recyclage au terme de la vie du produit.

Consommables d'impression HP LaserJet

Les consommables HP originaux ont été conçus en tenant compte de l'environnement. HP vous permet de préserver les ressources et le papier lors de l'impression. À chaque fin d'utilisation, ils sont facilement recyclables, et ceci gratuitement.¹

Toutes les cartouches HP renvoyées à HP Planet Partners passent par un processus de recyclage dans lequel les matériaux sont séparés et affinés pour être utilisés comme matières premières dans de nouvelles cartouches HP d'origine et des produits polyvalents. Aucune cartouche HP d'origine expédiée via HP Planet Partners n'est envoyée vers une décharge et HP ne les recharge jamais ni ne les revend.

Pour participer au programme de retour et de recyclage de HP Planet Partners, visitez le site www.hp.com/hprecycle. Sélectionnez votre pays/région pour plus d'informations sur les moyens de retourner vos consommables d'impression HP. Des informations sur le programme et des instructions sont fournies en plusieurs langues et sont incluses dans l'emballage de chaque nouvelle cartouche d'impression HP LaserJet.

¹ La disponibilité du programme peut varier. Pour plus d'informations, visitez : www.hp.com/hprecycle.

Papier

Ce produit prend en charge le papier recyclé et le papier léger (EcoFFICIENT™) dans la mesure où celui-ci est conforme aux recommandations présentées dans le *Guide du support d'impression pour les imprimantes HP LaserJet*. Ce produit est adapté à l'utilisation de papier recyclé et papier léger (EcoFFICIENT™) conformément à la norme EN12281:2002.

Restrictions de matériel

Ce produit HP ne contient pas de mercure ajouté.

Informations relatives à la batterie

Ce produit pourrait contenir une batterie:

- au lithium-fluorure de carbone (type Br) ou

- Dioxyde de manganèse au lithium (type CR)

pouvant nécessiter une manipulation spéciale en fin de vie.

 **REMARQUE :** Remarque concernant la type CR uniquement: Matériau à base de perchlorate - une manipulation spéciale peut être applicable. Reportez-vous à <http://dtsc.ca.gov/hazardouswaste/perchlorate>.

Grammage: ~3 g

Emplacement : Sur carte mère

Amovible par l'utilisateur: Non



廢電池請回收

Pour les informations concernant le recyclage, vous pouvez accéder à la page <http://www.hp.com/recycle> ou contacter les autorités locales ou l'EIA : <http://www.eiae.org>.

Collecte des déchets par les utilisateurs (UE, Royaume-Uni et Inde)

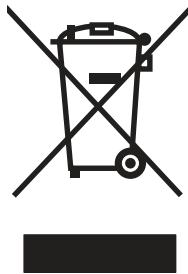

Ce symbole signifie de ne pas mettre votre produit à la poubelle avec vos autres déchets ménagers. En effet, il est de votre responsabilité d'apporter vos équipements électriques et électroniques usagés dans un point de collecte où ils pourront être recyclés. Pour plus d'informations, contactez votre service de collecte des déchets ménagers ou consultez la page suivante : www.hp.com/recycle.

Recyclage du matériel électronique

HP encourage ses clients à recycler le matériel électronique usagé. Pour plus d'informations sur les programmes de recyclage, consultez la page : www.hp.com/recycle.

Informations sur le recyclage du matériel au Brésil



**Não descarte o
produto eletrônico
em lixo comum**

Este produto eletrônico e seus componentes não devem ser descartados no lixo comum, pois embora estejam em conformidade com padrões mundiais de restrição a substâncias nocivas, podem conter, ainda que em quantidades mínimas, substâncias impactantes ao meio ambiente. Ao final da vida útil deste produto, o usuário deverá entregá-lo à HP. A não observância dessa orientação sujeitará o infrator às sanções previstas em lei.

Após o uso, as pilhas e/ou baterias dos produtos HP deverão ser entregues ao estabelecimento comercial ou rede de assistência técnica autorizada pela HP.

Para maiores informações, inclusive sobre os pontos de recebimento, acesse:

www.hp.com.br/reciclar

WEEE (Turquie)

Türkiye Cumhuriyeti: AEEE Yönetmeliğine Uygun

Substances chimiques

HP s'engage à informer ses clients sur les substances chimiques utilisées dans ses produits conformément aux obligations légales telles que REACH (Réglementation européenne EC 1907/2006 sur les substances chimiques du Parlement et du Conseil Européen). Un rapport d'informations sur les substances chimiques de ce produit est disponible à l'adresse : www.hp.com/go/reach.

Données relatives à l'alimentation électrique des produits selon le Règlement n° 1275/2008 de la Commission européenne et les règlements britanniques pertinents

Pour les données de puissance du produit, notamment la consommation énergétique du produit en mode veille en réseau, si tous les ports du réseau filaire sont connectés et que tous les ports du réseau sans fil sont activés, veuillez-vous reporter à la section P14 « Informations complémentaires » de la déclaration IT ECO du produit à l'adresse www.hp.com/hpinfo/globalcitizenship/environment/productdata/itecodesktop-pc.html.

Informations utilisateur Ecolabel SEPA (Chine)

中国环境标识认证产品用户说明

噪声大于 63.0 dB(A)的办公设备不宜放置于办公室内，请在独立的隔离区域使用。

如需长时间使用本产品或打印大量文件，请确保在通风良好的房间内使用。

如您需要确认本产品处于零能耗状态，请按下电源关闭按钮，并将插头从电源插座断开。

您可以使用再生纸，以减少资源耗费。

Réglementation de la mise en œuvre sur l'étiquette énergétique chinoise pour les imprimantes, télécopieurs et copieurs

依据“复印机、打印机和传真机能源效率标识实施规则”，本打印机具有中国能效标签。根据“复印机、打印机和传真机能效限定值及能效等级”（“GB21521”）决定并计算得出该标签上所示的能效等级和 TEC (典型能耗) 值。

1. 能效等级

能效等级分为三个等级，等级 1 级能效最高。根据产品类型和打印速度标准决定能效限定值。

2. 能效信息

2.1 LaserJet 打印机和高性能喷墨打印机

- 典型能耗

典型能耗是正常运行 GB21521 测试方法中指定的时间后的耗电量。此数据表示为每周千瓦时 (kWh)。

标签上所示的能效数字按涵盖根据“复印机、打印机和传真机能源效率标识实施规则”选择的登记装置中所有配置的代表性配置测定而得。因此，本特定产品型号的实际能耗可能与标签上所示的数据不同。

有关规格的详细信息，请参阅 GB21521 标准的当前版本。

Déclaration concernant les restrictions sur les substances dangereuses (Inde)

This product, as well as its related consumables and spares, complies with the reduction in hazardous substances provisions of the "India E-waste Rule 2016." It does not contain lead, mercury, hexavalent chromium, polybrominated biphenyls or polybrominated diphenyl ethers in concentrations exceeding 0.1 weight % and 0.01 weight % for cadmium, except where allowed pursuant to the exemptions set in Schedule 2 of the Rule.

Tableau des substances (Chine)

产品中有害物质或元素的名称及含量

The Table of Hazardous Substances/Elements and their Content

根据中国《电器电子产品有害物质限制使用管理办法》

As required by China's Management Methods for Restricted Use of Hazardous Substances in Electrical and Electronic Products



部件名称 Part Name	有害物质 Hazardous Substances					
	铅 Lead (Pb)	汞 Mercury (Hg)	镉 Cadmium (Cd)	六价铬 Hexavalent Chromium (Cr(VI))	多溴联苯 Polybrominated biphenyls (PBB)	多溴二苯醚 Polybrominated diphenyl ethers (PBDE)
打印引擎	X	O	O	O	O	O
控制面板	X	O	O	O	O	O
塑料外壳	O	O	O	O	O	O
格式化板组件	X	O	O	O	O	O
碳粉盒	X	O	O	O	O	O

CHR-LJ-PK-SF-02

表格依据SJ/T 11364 的规定编制。

This form has been prepared in compliance with the provisions of SJ/T 11364.

O: 表示该有害物质在该部件所有均质材料中的含量均在GB/T 26572 规定的限量要求以下。

O: Indicates that the content of said hazardous substance in all of the homogenous materials in the component is within the limits required by GB/T 26572.

X: 表示该有害物质至少在该部件的某一均质材料中的含量超出GB/T 26572 规定的限量要求。

X: Indicates that the content of said hazardous substance exceeds the limits required by GB/T 26572 in at least one homogenous material in the component.

此表中所有名称中含“X”的部件均符合中国 RoHS 达标管理目录限用物质应用例外清单的豁免。

All parts named in this table with an "X" are in compliance with the China RoHS "List of Exceptions to RoHS Compliance Management Catalog (or China RoHS Exemptions)".

此表中所有名称中含“X”的部件均符合欧盟 RoHS 立法。

All parts named in this table with an "X" are in compliance with the European Union's RoHS Legislation.

注: 环保使用期限的参考标识取决于产品正常工作的温度和湿度等条件

Note: The referenced Environmental Protection Use Period Marking was determined according to normal operating use conditions of the product such as temperature and humidity.

Fiche signalétique de sécurité du produit

La fiche technique sur la sécurité d'emploi des produits (MSDS) relative aux consommables renfermant des substances chimiques (du toner par exemple) est disponible sur le site Web HP à l'adresse www.hp.com/go/msds.

EPEAT

De nombreux produits HP sont conçus pour répondre aux normes EPEAT. EPEAT est une notation globale de l'environnement qui permet d'identifier les équipements électroniques plus respectueux

de l'environnement. Pour plus d'informations sur EPEAT, rendez-vous sur le site www.epeat.net. Pour obtenir des informations sur les produits HP homologués EPEAT, consultez la page www.hp.com/hpinfo/globalcitizenship/environment/pdf/epeat_printers.pdf.

Tableau des substances (Taiwan)

限用物質含有情況標示聲明書

Declaration of the Presence Condition of the Restricted Substances Marking

若要存取產品的最新使用指南或手冊，請前往 <http://www.hp.com/support>。選取**搜尋您的產品**，然後依照畫面上的指示繼續執行。

To access the latest user guides or manuals for your product. Go to <http://www.support.hp.com>. Select **Find your product**, and then follow the on-screen instructions.

單元 Unit	限用物質及其化學符號 Restricted substances and its chemical symbols					
	鉛 Lead (Pb)	汞 Mercury (Hg)	鎘 Cadmium (Cd)	六價鉻 Hexavalent chromium (Cr ⁺⁶)	多溴聯苯 Polybrominated biphenyls (PBB)	多溴二苯醚 Polybrominated diphenyl ethers (PBDE)
列印引擎 Print engine	—	○	○	○	○	○
控制面板 Control panel	—	○	○	○	○	○
塑膠外殼 Plastic housing parts	○	○	○	○	○	○
格式化組件 Formatter	—	○	○	○	○	○
<p>備考1. “超出0.1 wt %” 及 “超出0.01 wt %” 係指限用物質之百分比含量超出百分比含量基準值。 Note 1: “Exceeding 0.1 wt %” and “exceeding 0.01 wt %” indicate that the percentage content of the restricted substance exceeds the reference percentage value of presence condition.</p> <p>備考2. “○” 係指該項限用物質之百分比含量未超出百分比含量基準值。 Note 2: “○” indicates that the percentage content of the restricted substance does not exceed the percentage of reference value of presence.</p> <p>備考3. “—” 係指該項限用物質為排除項目。 Note 3: The “—” indicates that the restricted substance corresponds to the exemption.</p>						

Pour plus d'informations

Pour obtenir des informations sur ces rubriques relatives à l'environnement :

- Feuille de profil écologique pour ce produit et plusieurs produits HP associés
- Engagement HP dans la protection de l'environnement
- Système HP de gestion de l'environnement
- Retour d'un produit HP à la fin de sa durée de vie et programme de recyclage
- Fiche technique de sécurité des produits

Rendez-vous sur la page <http://www.hp.com/go/environment>.

En outre, visitez le site www.hp.com/recycle.

C Informations juridiques

Avis de conformité

Numéros d'identification de modèle réglementaires

À des fins d'identification, et ainsi que l'impose la réglementation, un numéro de modèle réglementaire a été attribué à votre produit. Ne confondez pas le numéro de modèle réglementaire et le nom marketing ou le numéro de produit.

Tableau C-1 Numéros de modèle réglementaires

Numéro de modèle du produit	Numéro de modèle réglementaire
HP LaserJet Pro 4001n	SHNGC-1800-00
HP LaserJet Pro 4001dn	SHNGC-1800-00
HP LaserJet Pro 4001dw	SHNGC-1800-01
HP LaserJet Pro 4002n	SHNGC-1800-00
HP LaserJet Pro 4002d	SHNGC-1800-00
HP LaserJet Pro 4002dn	SHNGC-1800-00
HP LaserJet Pro 4002dw	SHNGC-1800-01

Avis réglementaire pour l'Union européenne et le Royaume-Uni

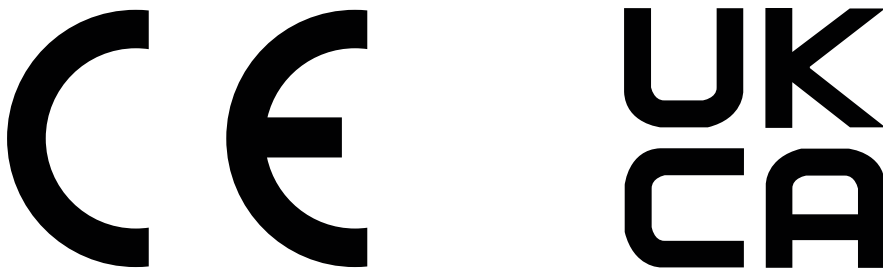

Les produits portant la marque CE et UKCA sont conformes à un(e) ou plusieurs des directives de l'Union européenne et/ou des textes réglementaires britanniques suivant(e)s selon applicabilité : Directive sur les basses tensions 2014/35/EU, Directive EMC 2014/30/EU, Directive sur l'éco-conception 2009/125/EC, RED 2014/53/EU, Directive RoHS 2011/65/EU.

La conformité à ces directives est évaluée à l'aide des Normes européennes harmonisées applicables. L'intégralité de la déclaration de conformité pour l'UE et le Royaume-Uni est disponible sur le site Web suivant : www.hp.com/go/certificates (reportez-vous au nom de modèle du produit ou à son numéro de modèle réglementaire [RMN], qui se trouve sur l'étiquette réglementaire).

Le contact pour les questions réglementaires est : E-mail : techregshelp@hp.com

Le contact pour les questions réglementaires concernant l'UE est :

HP Deutschland GmbH, HP HQ-TRE, 71025 Boeblingen, Allemagne

Le contact pour les questions réglementaires concernant le Royaume-Uni est :

HP Inc UK Ltd, Regulatory Enquiries, Earley West, 300 Thames Valley Park Drive, Reading, RG6 1PT

Réglementation FCC

Cet équipement a été testé et prouvé conforme aux restrictions imposées aux appareils numériques de classe B par la section 15 de la réglementation FCC. Ces limites sont destinées à assurer une protection suffisante contre les interférences produites dans une installation résidentielle. Cet appareil génère, utilise et peut émettre de hautes fréquences radio et, s'il n'est pas installé et utilisé conformément aux instructions, peut provoquer des interférences dans les communications radio. Aucune garantie n'est néanmoins fournie quant à l'apparition d'interférences dans une installation particulière. Si cet appareil provoque des interférences nuisibles (qui peuvent être déterminées en éteignant et rallumant l'appareil) à des communications radio ou télévision, corrigez ce problème en appliquant une ou plusieurs des mesures suivantes :

- Réorientez ou déplacez l'antenne de réception.
- Éloignez l'équipement du récepteur.
- Connectez l'équipement à une prise située sur un circuit différent de celui sur lequel se trouve le récepteur.
- Consultez votre revendeur ou un technicien radio/télévision expérimenté.



REMARQUE : Tout changement ou modification apporté(e) à l'imprimante n'ayant pas été expressément approuvé(e) par HP peut annuler l'autorisation de l'utilisateur à utiliser cet appareil.

Un câble d'interface blindé est requis afin de satisfaire aux stipulations de l'article 15 des règles de la FCC sur les appareils de classe B.

Canada - Déclaration de conformité de l'ICES-003 de l'industrie du Canada

CAN ICES-003(B)/NMB-003(B)

Déclaration VCCI (Japon)

VCCI 32-1 規定適合の場合

この装置は、クラスB機器です。この装置は、住宅環境で使用することを目的としていますが、この装置がラジオやテレビジョン受信機に近接して使用されると、受信障害を引き起こすことがあります。

取扱説明書に従って正しい取り扱いをして下さい。

VCCI - B

Instructions sur le cordon d'alimentation

Assurez-vous que votre source d'alimentation est adaptée à la tension nominale du produit. La tension nominale est indiquée sur l'étiquette du produit. Le produit utilise 100-127 volts c.a. ou 220-240 volts c.a. et 50/60 Hz.

Connectez le cordon d'alimentation entre le produit et une prise secteur avec mise à la terre.

- ⚠ **ATTENTION :** Afin d'éviter d'endommager le produit, utilisez uniquement le cordon d'alimentation fourni avec le produit.

Déclaration sur le cordon d'alimentation (Japon)

製品には、同梱された電源コードをお使い下さい。
同梱された電源コードは、他の製品では使用出来ません。

Informations de sécurité relatives au laser

Le CDRH (Center for Devices and Radiological Health), faisant partie de l'administration américaine pour les denrées alimentaires et les médicaments, a instauré une réglementation concernant les produits laser fabriqués à partir du 1er août 1976. La conformité est obligatoire pour les produits commercialisés aux États-Unis. L'appareil est certifié comme un produit laser de « Classe 1 » selon la norme Radiation Performance Standard de l'U.S. Department of Health and Human Services (ministère américain de la Santé et des Services sociaux), conformément à la loi américaine de 1968 sur le contrôle des rayonnements pour la santé et la sécurité (Radiation Control for Health and Safety Act). Puisque le rayonnement émis à l'intérieur de l'appareil est complètement confiné dans les logements protecteurs par les capots externes, le faisceau laser ne peut pas s'échapper pendant une phase de fonctionnement normal.

- ⚠ **AVERTISSEMENT !** L'exécution de commandes, ajustements ou procédures autres que ceux spécifiés dans ce guide d'utilisation peut impliquer une exposition à des rayonnements dangereux.

Pour toute autre question réglementaire aux États-Unis ou au Canada, veuillez nous contacter :

HP Inc.

1501 Page Mill Rd, Palo Alto, CA 94304, États-Unis

E-mail : techregshelp@hp.com ou téléphone : +1 (650) 85 71 501

Déclaration concernant le laser pour la Finlande

Luokan 1 laserlaitte

Imprimante HP LaserJet Pro 4001n, 4001dn, 4001dw, 4002n, 4002d, 4002dn, 4002dw, laserkirjoitin on käyttäjän kannalta turvallinen luokan 1 laserlaitte. Normaalisissa käytössä kirjoittimen suojakotelointi estää lasersäteiden pääsyn laitteen ulkopuolelle. Laitteen turvallisuusluokka on määritetty standardin EN 60825-1 (2014) mukaisesti.

VAROITUS!

Laitteen käyttäminen muulla kuin käyttöohjeessa mainitulla tavalla saattaa altistaa käyttäjän turvallisuusluokan 1 ylittävälle näkymättömälle lasersäteilylle.

VARNING!

Om apparaten används på annat sätt än i bruksanvisning specificerats, kan användaren utsättas för osynlig laserstrålning, som överskrider gränsen för laserklass 1.

HUOLTO

Imprimante HP LaserJet Pro 4001n, 4001dn, 4001dw, 4002n, 4002d, 4002dn, 4002dw - kirjoittimen sisällä ei ole käyttäjän huollettavissa olevia kohteita. Laitteen saa avata ja huoltaa ainoastaan sen huoltamiseen koulutettu henkilö. Tällaiseksi huoltotoimenpiteeksi ei katsota väriainekasetin vaihtamista, paperiradan puhdistusta tai muita käyttäjän käsikirjassa lueteltuja, käyttäjän tehtäväksi tarkoitettuja ylläpitotoimia, jotka voidaan suorittaa ilman erikoistyökaluja.

VARO !

Mikäli kirjoittimen suojakotelo avataan, olet alttiina näkymättömälle lasersäteilylle laitteen ollessa toiminnassa. Älä katso säteeseen.

VARNING !

Om laserprinterns skyddshölje öppnas då apparaten är i funktion, utsätts användaren för osynlig laserstrålning. Betrakta ej strålen.

Tiedot laitteessa käytettävän laserdiodin säteilyominaisuuksista: Aallonpituus 775-795 nm Teho 5 m W Luokan 3B laser.

Déclarations propres aux pays nordiques (Danemark, Finlande, Norvège, Suède)

Danemark :

Apparatets stikprop skal tilsættes en stikkontakt med jord, som giver forbindelse til stikproppens jord.

Finlande :

Laitte on liitettävä suojakoskettimilla varustettuun pistorasiaan.

Norvège :

Apparatet må tilkoples jordet stikkontakt.

Suède :

Apparaten skall anslutas till jordat uttag.

Déclaration GS (Allemagne)

Das Gerät ist nicht für die Benutzung im unmittelbaren Gesichtsfeld am Bildschirmarbeitsplatz vorgesehen. Um störende Reflexionen am Bildschirmarbeitsplatz zu vermeiden, darf dieses Produkt nicht im unmittelbaren Gesichtsfeld platziert werden.

Das Gerät ist kein Bildschirmarbeitsplatz gemäß BildscharbV. Bei ungünstigen Lichtverhältnissen (z. B. direkte Sonneneinstrahlung) kann es zu Reflexionen auf dem Display und damit zu Einschränkungen der Lesbarkeit der dargestellten Zeichen kommen.

Die Bildarstellung dieses Gerätes ist nicht für verlängerte Bildschirmtätigkeiten geeignet.

Conformité avec l'Eurasie (Arménie, Biélorussie, Kazakhstan, Kirghizistan, Russie)



Өндіруші және өндіру мерзімі

HP Inc. Мекенжайы: 1501 Page Mill Road, Palo Alto, California 94304, U.S.

Өнімнің жасалу мерзімін табу үшін өнімнің қызмет көрсету жапсырмасындағы 10 таңбадан тұратын сериялық нөмірін қараңыз.

4-ші, 5-ші және 6-шы сандар өнімнің жасалған жылы мен аптасын көрсетеді. 4-ші сан жылын көрсетеді, мысалы «3» саны «2013» дегенді білдіреді.

5-ші және 6-шы сандары берілген жылдың қай аптасында жасалғанын көрсетеді, мысалы, «12» саны «12-ші» апта дегенді білдіреді.

Жергілікті өкілдіктері:

Ресей: ООО "ЭйчПи Инк",

Ресей Федерациясы, 125171, Мәскеу, Ленинград шоссесі, 16А блок 3,
Телефон/факс: +7 495 797 35 00 / +7 499 92132 50

Қазақстан: "ЭйчПи Глобал Трэйдинг Би.Ви." компаниясының Қазақстандағы филиалы, Қазақстан Республикасы, 050040, Алматы к., Бостандық ауданы, Әл-Фараби даңғылы, 77/7,
Телефон/факс: +7 727 355 35 52



Производитель и дата производства

HP Inc. Адрес: 1501 Page Mill Road, Palo Alto, California 94304, U.S.

Дата производства зашифрована в 10-значном серийном номере, расположенном на наклейке со служебной информацией изделия.

4-я, 5-я и 6-я цифры обозначают год и неделю производства. 4-я цифра обозначает год, например, «3» обозначает, что изделие произведено в «2013» году.

5-я и 6-я цифры обозначают номер недели в году производства, например, «12» обозначает «12-ю» неделю.

Местные представители:

Россия: ООО "ЭйчПи Инк",

Российская Федерация, 125171, г. Москва, Ленинградское шоссе, 16А, стр.3,
Телефон/факс: +7 495 797 35 00 / +7 499 92132 50

Казахстан: Филиал компании "ЭйчПи Глобал Трэйдинг Би.Ви.", Республика Казахстан, 050040, г. Алматы, Бостандыкский район, проспект Аль-Фараби, 77/7, Телефон/факс: + 7 727 355 35 52

Déclaration BSMI Taiwan port USB (autonome)

台灣 BSMI USB 埠 (Walk-up) 聲明

產品前端, 上方或側邊之 USB 埠 (walk-up 埠), 僅支持隨身碟.

Stabilité du produit

N'utilisez pas plus d'un bac à papier à la fois.

N'utilisez pas le bac à papier comme marchepied.

Tous les bacs doivent être fermés lors du déplacement du produit.

Écartez vos mains du bac à papier lors de la fermeture.

Si l'imprimante dispose d'un clavier, fermez le tiroir du clavier lorsque vous ne l'utilisez pas.

Déclarations sans fil

Avis réglementaire européen

Fonctionnalité sans fil en Europe

Pour les produits avec radio Bluetooth ou 802.11b/g/n

Ce produit fonctionne à des fréquences radio comprises entre 2 400 MHz et 2 483,5 MHz, avec une puissance de transmission de 20 dBm (100 mW) ou moins.

Pour les produits avec radio 802.11a/b/g/n



ATTENTION : Le réseau local sans fil IEEE 802.11x avec bande de fréquence de 5,15-5,35 GHz est restreint à une **utilisation en environnement intérieur uniquement** dans tous les états membres de l'Union européenne, de l'AELE (Islande, Norvège, Liechtenstein) et dans la plupart des autres pays/régions européens (p. ex. : Suisse, Turquie, République de Serbie). L'utilisation de ce type d'application WLAN en extérieur pourrait entraîner des problèmes d'interférences avec les services radio existants.

Ce produit fonctionne à des fréquences radio comprises entre 2 400 MHz et 2 483,5 MHz, et entre 5 170 MHz et 5 710 MHz, avec une puissance de transmission de 20 dBm (100 mW) ou moins.

Biélorussie

В соответствии с Постановлением Совета Министров Республики Беларусь от 24 мая 2017 года № 383 (об описании и порядке применения знака соответствия к техническому регламенту Республики Беларусь) продукция, требующая подтверждения соответствия техническому регламенту Республики Беларусь, размещенная на рынке Республики Беларусь, должна быть маркирована знаком соответствия ТР БУ.



Déclaration de conformité de la FCC – Etats-Unis

Exposure to radio frequency radiation

⚠ ATTENTION : The radiated output power of this device is far below the FCC radio frequency exposure limits. Nevertheless, the device shall be used in such a manner that the potential for human contact during normal operation is minimized.

In order to avoid the possibility of exceeding the FCC radio frequency exposure limits, human proximity to the antenna shall not be less than 20 cm during normal operation.

This device complies with Part 15 of FCC Rules. Operation is subject to the following two conditions: (1) this device may not cause interference, and (2) this device must accept any interference, including interference that may cause undesired operation of the device.

⚠ **ATTENTION:** Based on Section 15.21 of the FCC rules, changes of modifications to the operation of this product without the express approval by HP may invalidate its authorized use.

Déclaration pour l'Australie

This device incorporates a radio-transmitting (wireless) device. For protection against radio transmission exposure, it is recommended that this device be operated no less than 20 cm from the head, neck, or body.

Brasil : (Portugais)

Este equipamento não tem direito à proteção contra interferência prejudicial e não pode causar interferência em sistemas devidamente autorizados.

Para maiores informações consulte o site da ANATEL - www.anatel.gov.br

Déclarations au Canada

For Indoor Use. This digital apparatus does not exceed the Class B limits for radio noise emissions from digital apparatus as set out in the radio interference regulations of the Canadian Department of Communications. The internal wireless radio complies with RSS 210 of Industry Canada.

Pour l'usage d'intérieur. Le présent appareil numérique n'émet pas de bruits radioélectriques dépassant les limites applicables aux appareils numériques de Classe B prescrites dans le règlement sur le brouillage radioélectrique édicté par le Ministère des Communications du Canada. Le composant RF interne est conforme à la norme CNR-210 d'Industrie Canada.

Produits d'une puissance de 5 GHz - Industrie du Canada

⚠ **ATTENTION:** When using IEEE 802.11a wireless LAN, this product is restricted to indoor use, due to its operation in the 5.15- to 5.25-GHz frequency range. Industry Canada requires this product to be used indoors for the frequency range of 5.15 GHz to 5.25 GHz to reduce the potential for harmful interference to co-channel mobile satellite systems. High-power radar is allocated as the primary user of the 5.25- to 5.35-GHz and 5.65- to 5.85-GHz bands. These radar stations can cause interference with and/or damage to this device.

Lors de l'utilisation d'un réseau local sans fil IEEE 802.11a, ce produit est réservé à une utilisation en intérieur en raison de sa plage de fréquences, comprise entre 5,15 et 5,25 GHz. Industrie Canada recommande l'utilisation en intérieur de ce produit pour la plage de fréquences comprise entre 5,15 et 5,25 GHz afin de réduire les interférences nuisibles potentielles avec les systèmes de satellite portables utilisant le même canal. Le radar à haute puissance est défini comme étant le principal utilisateur des bandes 5,25 à 5,35 GHz et 5,65 à 5,85 GHz. Ces stations radar peuvent provoquer des interférences sur ce périphérique et/ou l'endommager.

Exposition aux émissions de fréquences radio (Canada)

⚠ **AVERTISSEMENT!** Exposure to Radio Frequency Radiation The radiated output power of this device is below the Industry Canada radio frequency exposure limits. Nevertheless, the device should be used in such a manner that the potential for human contact is minimized during normal operation.

To avoid the possibility of exceeding the Industry Canada radio frequency exposure limits, human proximity to the antennas should not be less than 20 cm.

AVERTISSEMENT! Exposition aux émissions de fréquences radio. La puissance de sortie émise par ce périphérique est inférieure aux limites fixées par Industrie Canada en matière d'exposition aux fréquences radio. Néanmoins, les précautions d'utilisation du périphérique doivent être respectées afin de limiter tout risque de contact avec une personne.

Avis réglementaire européen

La fonctionnalité de télécommunication de ce produit peut être utilisée dans les pays/régions de l'UE suivants :

Autriche, Belgique, Bulgarie, Chypre, République tchèque, Danemark, Estonie, Finlande, France, Allemagne, Grèce, Hongrie, Islande, Irlande, Italie, Lettonie, Liechtenstein, Lituanie, Luxembourg, Malte, Pays-Bas, Norvège, Pologne, Portugal, Roumanie, Slovaquie, Slovénie, Espagne, Suède, Suisse et Royaume-Uni.

Déclaration Sans fil CMIIT Chine

中国无线电发射设备通告

型号核准代码显示在产品本体的铭牌上。

Remarque pour une utilisation au Japon

この機器は技術基準適合証明又は工事設計認証を受けた無線設備を搭載しています。

Avertissement pour une utilisation en Russie

Существуют определенные ограничения по использованию беспроводных сетей (стандарта 802.11 b/g) с рабочей частотой 2,4 ГГц. Данное оборудование может использоваться внутри помещений с использованием диапазона частот 2400-2483,5 МГц (каналы 1-13). При использовании внутри помещений максимальная эффективная изотропно-излучаемая мощность (ЭИИМ) должна составлять не более 100мВт.

Déclaration pour le Mexique

Aviso para los usuarios de México

"La operación de este equipo está sujeta a las siguientes dos condiciones: (1) es posible que este equipo o dispositivo no cause interferencia perjudicial y (2) este equipo o dispositivo debe aceptar cualquier interferencia, incluyendo la que pueda causar su operación no deseada."

Para saber el modelo de la tarjeta inalámbrica utilizada, revise la etiqueta regulatoria de la impresora.

Déclaration pour Taïwan

取得審驗證明之低功率射頻器材，非經核准，公司、商號或使用者均不得擅自變更頻率、加大功率或變更原設計之特性及功能。低功率射頻器材之使用不得影響飛航安全及干擾合法通信；經發現有干擾現象時，應立即停用，並改善至無干擾時方得繼續使用。前述合法通信，指依電信管理法規定作業之無線電通信。低功率射頻器材須忍受合法通信或工業、科學及醫療用電波輻射性電機設備之干擾。

Déclaration NCC Taïwan

應避免影響附近雷達系統之操作。

高增益指向性天線只得應用於固定式點對點系統。

Déclaration pour la Corée

무선 전용제품:

해당 무선설비는 전파혼신 가능성이 있으므로 인명안전과 관련된 서비스는 할 수 없음.

(무선모듈제품이설치되어있는경우)

Déclaration sans fil pour la Thaïlande

เครื่องวิทยุคมนาคมนี้มีระดับ การแผ่คลื่นแม่เหล็กไฟฟ้าสอดคล้องตามมาตรฐานความปลอดภัย ต่อสุขภาพของมนุษย์จากการใช้เครื่องวิทยุคมนาคมที่คณะกรรมการกิจการโทรคมนาคมแห่งชาติประกาศกำหนด

This radio communication equipment has the electromagnetic field strength in compliance with the Safety Standard for the Use of Radio Communication Equipment on Human Health announced by the National Telecommunications Commission.

Déclaration RFID/NFC

Déclaration pour les périphériques à courte portée (Chine)

若产品为微功率短距离无线电发射设备，在此承诺：本设备符合《微功率短距离无线电发射设备目录和技术要求》，不擅自做任何改变，不会对其他合法的无线电台(站)产生有害干扰，也不会提出免受有害干扰保护，不会在任何管制区域内使用。

Index

A

- Accessoires
 - Commandes 25
 - Présentation 25
 - références 26
- AirPrint 48, 51
- alimentation
 - consommation 11
- assistance clientèle
 - en ligne 64, 119, 137
- Assistance clientèle HP 64, 119, 137
- assistance en ligne 64, 119, 137
- Assistance technique
 - en ligne 64, 119, 137

B

- Bac 1
 - Bourrages 71, 73
 - chargement des enveloppes 23
 - Orientation du papier 13, 16
- Bac 2
 - Bourrages 71, 78
 - Chargement 17
 - Orientation du papier 19
- Bac 3
 - Bourrages 84
 - Chargement 20
 - Orientation du papier 22
- Bac de 550 feuilles
 - Bourrages 84
- Bac de sortie
 - Élimination des bourrages 71, 93
 - localisation 2
- Bac, sortie
 - localisation 2
- Bacs
 - Capacité 6
 - Inclus 6
 - localisation 2
- Bacs à papier
 - Présentation 13
 - références 26
- Bacs à papier de 550 feuilles
 - Bourrages 71

- références 26
- Batteries incluses 138, 139
- besoins relatifs au navigateur
 - Serveur EWS HP 53
- besoins relatifs au navigateur Web
 - Serveur EWS HP 53
- Bourrages
 - Bac 1 71, 73
 - Bac 2 71, 78
 - Bac 3 84
 - Bac de 550 feuilles 84
 - Bac de sortie 71, 93
 - Bacs à papier de 550 feuilles 71
 - Cartouche de toner 89
 - Emplacements 71, 72
 - Unité d'impression recto verso 71, 95
- Bourrages papier
 - Bac 1 71, 73
 - Bac 2 71, 78
 - Bac 3 84
 - Bac de 550 feuilles 84
 - Bac de sortie 71, 93
 - Bacs à papier de 550 feuilles 71
 - cartouche de toner 89
 - Emplacements 71, 72
 - Unité d'impression recto verso 71, 95
- Bouton Annuler
 - localisation 4
- Bouton d'alimentation
 - localisation 2
- Bouton marche/arrêt
 - localisation 2
- Bouton OK
 - localisation 4
- boutons du panneau de commande
 - localisation 4
- Branchement de l'alimentation
 - localisation 3

C

- capots, emplacement 3
- Caractéristiques
 - électriques et acoustiques 11

- cartouche
 - remplacement 34
- Cartouche
 - remplacement 33
- cartouche de toner
 - paramètres de seuil faible 65
 - utilisation en cas de seuil faible 65
- Cartouche de toner
 - Bourrages 89
 - Composants 33
 - remplacement 33
- cartouches
 - De marque autre que HP 119, 131
 - Garantie 119, 129
 - numéros de commande 33
 - recyclage 138, 139
- cartouches de toner
 - Voir* cartouches de toner
 - De marque autre que HP 119, 131
 - Garantie 119, 129
 - Puce mémoire 119
 - recyclage 138
- Cartouches de toner
 - Composants 33
 - numéros de commande 33
 - Puce mémoire 131
 - recyclage 139
 - références 26, 27
 - remplacement 34
- cartouches HP authentiques 27, 28
- Chargement
 - papier dans le bac 1 13
 - papier dans le bac 2 17
 - papier dans le bac 3 20
- collecte des déchets 138, 140
- Commandes
 - Fournitures et accessoires 25
- configuration requise
 - Serveur EWS HP 53
- Conformité avec l'Eurasie 146, 150
- consommables
 - contrefaçons 119, 131

- De marque autre que HP 119, 131
- paramètres de seuil faible 65
- Présentation 25
- recyclage 138, 139
- références 26, 27
- remplacement des toners 34
- utilisation en cas de seuil faible 65
- Consommables
 - Commandes 25
 - remplacement du toner 33
- consommables non-HP 119, 131
- contrefaçons, consommables 119, 131

D

- danger de choc électrique 2
- déclaration de sécurité 146, 148
- déclaration de sécurité concernant le laser 146, 148
- Déclaration de sécurité concernant le laser pour la Finlande 146, 148
- Déclaration EMC pour la Corée 146
- Déclaration EMI (Taiwan) 146
- Déclaration pour les périphériques à courte portée (Chine) 154
- Déclaration VCCI pour le Japon 146, 147
- déclarations de sécurité 148
- déclarations de sécurité concernant le laser 148
- Délai d'arrêt
 - définir 60
- délai de mise en veille
 - définir 60
- dépannage
 - Présentation 64
 - qualité d'impression 99
 - réseau sans fil 114
 - vérifier l'état du toner 99, 100
- Dépannage
 - Bourrages 71
 - problèmes d'alimentation papier 67
 - problèmes de réseau 113
 - réseau câblé 113
- dimensions, imprimante 9

E

- EconoMode, paramètre 60, 99

- Enveloppes
 - Chargement 23
 - Orientation 23

F

- Fiche signalétique de sécurité du produit 138, 143
- Fonctions de sécurité 59
- Formateur
 - localisation 3

G

- Garantie
 - cartouches de toner 119, 129
 - licence 119
 - Licence 131
 - Produit 119
 - produit. 119
 - remplaçables par l'utilisateur 119, 136

H

- HP ePrint 50
- HP EWS, utilisation de 53
- HP Printer Home Page, utilisation 53
- HP Web Jetadmin 61

I

- Impression
 - Présentation 38
 - Travaux stockés 43
- impression mobile
 - Périphériques Android 48, 52
- Impression privée 43
- impression recto verso
 - Mac 41
 - manuellement, Windows 38
 - paramètres (Windows) 38
 - Windows 38
- impression recto/verso
 - Mac 41
- Impression Wi-Fi Direct 9, 48, 49
- Imprimante
 - Présentation 1
- Imprimante avec sécurité dynamique 25, 62, 130
- interférence de réseau sans fil 114, 118

J

- Jetadmin, HP Web 61

L

- Licence Open Source 2
- licence, logiciel 119, 131
- liste de contrôle
 - connectivité sans fil 114, 115
- logiciel
 - Contrat de licence logicielle 119
- Logiciels
 - Contrat de licence logicielle 131
- logiciels d'impression mobile pris en charge 9
- lutte contre les contrefaçons, consommables 119, 131

M

- Mémoire
 - Inclus 6
- micrologiciel
 - mise à jour 62
- Mise au rebut en fin de vie 138, 139
- Mise au rebut, fin de vie 138, 139
- Mode en-tête alternatif 13

N

- nettoyage
 - circuit papier 99

P

- Pages par feuille
 - sélection (Mac) 41
 - sélection (Windows) 38
- pages par minute 6
- panneau de commande
 - Emplacement des fonctions 4
 - localisation 2
- Papier
 - bac 1orientation 13, 16
 - bac 3orientation 22
 - Bourrages 71, 72
 - chargement du bac 1 13
 - chargement du bac 2 17
 - chargement du bac 3 20
 - Orientation du bac 2 19
 - sélection 99, 102
- Papier, commande 25
- Paramètres du mode économique 60
- Paramètres du pilote Mac
 - Stockage des travaux 43
- Paramètres réseau 56

- paramètres réseau IP
 - configure 56
 - pavé numérique
 - localisation 2
 - Périphériques Android
 - impression à partir de 48, 52
 - pièces
 - Présentation 25
 - Pièces de remplacement
 - références 27
 - Pilotes d'impression pris en charge 8
 - Pilotes pris en charge 8
 - Plusieurs pages par feuille
 - impression (Mac) 41
 - impression (Windows) 38
 - poids, imprimante 9
 - port réseau
 - localisation 3
 - Ports d'interface
 - localisation 3
 - Prise en charge
 - en ligne 64, 119, 137
 - problèmes d'entraînement du papier
 - résolution 67, 69
 - problèmes de qualité de l'image
 - exemples et solutions 98
 - Produit sans mercure 138, 139
 - Programme de gestion
 - écologique 138
 - protection des cartouches 27, 30
 - protéger les cartouches 27, 30
 - puce mémoire (toner)
 - localisation 33
 - Localisation 33
 - Puce mémoire, cartouches de toner
 - description 119, 131
- Q**
- Qualité d'image
 - vérifier l'état du toner 99, 100
- R**
- recto verso
 - automatiquement (Windows) 39
 - manuellement (Mac) 41
 - manuellement (Windows) 38
 - recto verso manuel
 - Mac 41
 - Windows 38
 - recyclage 138, 139
 - matériel électronique 138, 140
 - Recyclage du matériel au Brésil 138, 141
 - recyclage du matériel électronique 138, 140
 - références
 - Accessoires 26
 - Cartouches de toner 26, 27
 - consommables 26, 27
 - Pièces de remplacement 27
 - Réglementation FCC 146
 - remplacement
 - Cartouche de toner 33
 - Cartouches de toner 34
 - réseau sans fil
 - dépannage 114
 - réseaux
 - HP Web Jetadmin 61
 - Réseaux
 - Pris en charge 6
 - Restrictions de matériel 138, 139
- S**
- Serveur Web intégré (EWS)
 - attribution des mots de passe 59
 - Serveur Web intégré (EWS) HP
 - caractéristique 53
 - Serveur Web intégré (EWS).
 - caractéristique 53
 - site Web anti-fraude de HP 119, 131
 - Site Web du service des fraudes HP 119, 131
 - sites Web
 - HP Web Jetadmin, téléchargement 61
 - Sites Web
 - assistance clientèle 64, 119, 137
 - Fiche signalétique de sécurité du produit 138, 143
 - fraudes 119, 131
 - Spécifications acoustiques 11
 - Spécifications électriques 11
 - Stockage des tâches d'impression 43
 - Stockage des travaux avec Windows 43
 - Stockage, travail
 - Paramètres Mac 43
 - stockées, tâches
 - suppression 48
 - stratégie des cartouches 27, 28
 - support d'impression
 - chargement dans le bac 1 13
 - suppression
 - Tâches stockées 48
 - Suppression
 - Travaux stockés 43
 - Systèmes d'exploitation pris en charge 8
- T**
- Tâches stockées
 - suppression 48
 - Tâches, stockées
 - Création (Windows) 43
 - Impression 43
 - Paramètres Mac 43
 - Suppression 43
 - Travaux stockés
 - Création (Mac) 43
 - Création (Windows) 43
 - Impression 43
 - Suppression 43
 - type papier
 - sélection (Windows) 38
 - types de papier
 - sélection (Mac) 41
- U**
- Unité d'impression recto verso
 - Bourrages 71
 - Élimination des bourrages 95