



# Guide de l'utilisateur



**HP LaserJet Pro MFP série 3101-3108**

# Avis publiés par la société HP

## Copyright et licence

LES INFORMATIONS CONTENUES DANS CE DOCUMENT PEUVENT FAIRE L'OBJET DE MODIFICATIONS SANS PRÉAVIS.

TOUS DROITS RÉSERVÉS. TOUTE REPRODUCTION, ADAPTATION OU TRADUCTION DE CE MATÉRIEL EST INTERDIT SANS L'ACCORD ÉCRIT PRÉALABLE DE HP, SAUF DANS LES CAS PERMIS PAR LA LÉGISLATION RELATIVE AUX DROITS D'AUTEUR. LES SEULES GARANTIES RELATIVES AUX PRODUITS ET SERVICES HP SONT ÉNONCÉES DANS LES DÉCLARATIONS DE GARANTIE EXPRESSE ACCOMPAGNANT CES PRODUITS ET SERVICES. AUCUN ÉLÉMENT DE CE DOCUMENT NE PEUT ÊTRE CONSIDÉRÉ COMME UNE GARANTIE SUPPLÉMENTAIRE. HP DÉCLINE TOUTE RESPONSABILITÉ QUANT AUX ÉVENTUELLES ERREURS OU OMISSIONS TECHNIQUES OU RÉDACTIONNELLES QUI POURRAIENT ÊTRE CONSTATÉES DANS LE PRÉSENT DOCUMENT.

© Copyright 2021 HP Development Company, L.P.

## Marques déposées

Microsoft® et Windows® sont soit des marques soit des marques déposées de Microsoft Corporation aux États-Unis et/ou dans d'autres pays

Mac, macOS, iPadOS, et AirPrint sont des marques déposées d'Apple, Inc. aux États-Unis et dans d'autres pays.

Google Play est une marque commerciale de Google LLC.

ENERGY STAR® et le logo ENERGY STAR® sont des marques déposées de l'agence américaine pour la protection de l'environnement (United States Environmental Protection Agency).

## Informations de sécurité

Respectez toujours les mesures de sécurité élémentaires lorsque vous utilisez ce produit afin de réduire les risques de blessures dues au feu ou à un choc électrique.

Lisez attentivement toutes les instructions contenues dans la documentation livrée avec l'imprimante.

Respectez toutes les instructions et tous les avertissements indiqués sur le produit.

Débranchez cet appareil des prises murales avant de procéder à son nettoyage.

N'installez jamais le produit près d'une source d'eau, ni si vous êtes mouillé.

Installez l'appareil en toute sécurité sur une surface stable.

Installez le produit en un lieu protégé où personne ne puisse marcher sur le cordon ou trébucher sur celui-ci, et où le cordon ne puisse pas être endommagé.

Si le produit ne fonctionne pas correctement, consultez la section [Résolution des problèmes](#) de ce guide.

Le produit ne contient aucune pièce dont l'entretien ne puisse être réalisé par l'utilisateur. Confiez les opérations d'entretien et de réparation à un technicien qualifié.

---

# Sommaire

<b>1 Pour commencer</b> .....	<b>1</b>
Vues de l'imprimante.....	1
Vue de face de l'imprimante.....	1
Face arrière de l'imprimante.....	2
Fonctions du panneau de commande .....	2
Soulèvement du panneau de commande .....	2
Panneau de commande .....	3
Boutons de fonction .....	4
Icônes du tableau de bord .....	4
Modification des paramètres de l'imprimante.....	5
Pour modifier les paramètres d'un mode .....	5
Pour modifier les paramètres de l'imprimante .....	5
Utilisez l'application HP Smart pour l'impression, la numérisation et la gestion.....	6
Installer et ouvrir l'application HP Smart.....	6
En savoir plus sur HP Smart.....	6
Configuration de la numérisation vers la messagerie électronique .....	7
Étape 1 : Configuration des profils de courrier électronique sortant.....	7
Depuis l'Embedded Web Server (EWS) via le logiciel de l'imprimante HP.....	7
Depuis l'Embedded Web Server (EWS) via le navigateur Web .....	7
Étape 2 : Ajout d'adresses électroniques au carnet d'adresses.....	8
Étape 3 : Configuration d'autres options de courrier électronique.....	8
<b>2 Connexion de votre imprimante</b> .....	<b>9</b>
Connexion de votre imprimante à un réseau Wi-Fi avec le panneau de commande.....	9
Connexion de votre imprimante à un réseau Wi-Fi avec le logiciel HP.....	9
Connexion de votre imprimante à un réseau Wi-Fi via la fonction WPS (Wi-Fi Protected Setup) .....	10
Connexion de l'imprimante à un réseau Ethernet .....	10
Connexion de votre imprimante à l'aide d'un câble USB.....	11
Modifier les paramètres sans fil.....	11
Activation ou désactivation des fonctions sans fil de l'imprimante .....	11
Changer de type de connexion .....	11
Transition d'une connexion USB à une connexion sans fil (Windows 7/Windows 10 et versions supérieures/ macOS).....	11
Transition d'une connexion sans fil à une connexion USB (Windows/macOS) .....	12
<b>3 Chargement de supports</b> .....	<b>13</b>
Avant de commencer.....	13
Chargement du papier.....	13
Chargement des enveloppes .....	17
Chargement des étiquettes.....	17

Chargement d'un original sur la vitre du scanner .....	18
Chargement d'un original dans le bac d'alimentation automatique.....	20
Modification des paramètres du papier .....	21
Modification des paramètres de papier (Windows) .....	21
Modification des paramètres de papier (OS X) .....	22
Modification des paramètres de papier par défaut à partir de l'Embedded Web Server.....	22
<b>4 Impression .....</b>	<b>23</b>
Imprimer depuis des appareils mobiles .....	23
Impression avec une connexion sur le même réseau Wi-Fi.....	23
Imprimer sans connexion sur le même réseau Wi-Fi (Wi-Fi Direct).....	24
Activation ou désactivation de Wi-Fi Direct à partir du panneau de commande de l'imprimante .....	24
Retrouver le nom ou le mot de passe de Wi-Fi Direct.....	24
Impression avec un ordinateur sous Windows.....	24
Impression depuis un ordinateur Mac.....	25
<b>5 Copie, numérisation et télécopie mobile.....</b>	<b>26</b>
Copier .....	26
Copie de document ou ID card. ....	26
Numériser.....	26
Numérisation vers un ordinateur.....	26
Pour numériser un original vers un ordinateur à partir du panneau de commande de l'imprimante.....	27
Activation de la fonction Numériser vers un ordinateur (Windows) .....	27
Numérisation vers un périphérique de mémoire.....	27
Numérisation d'un original vers un périphérique de mémoire à partir du panneau de commande de l'imprimante.....	27
Configuration des solutions numériques HP .....	28
Configuration de l'archivage numérique HP.....	28
Numérisation vers la messagerie.....	29
Numérisation vers le courrier électronique à partir de la fonction Numériser.....	29
Envoi du document ou de la photo numérisé(e) par e-mail .....	30
Numérisation avec HP Smart (iOS/Android, Windows 10 et versions supérieures, et macOS).....	30
Numérisation à l'aide du logiciel HP Scan (Windows 7) .....	30
Numérisation à l'aide de Webscan.....	31
Pour activer Webscan.....	31
Pour numériser avec Webscan .....	31
Conseils pour réussir vos copies et numérisations .....	32
Télécopie mobile.....	32
Utiliser la télécopie mobile dans l'application HP Smart.....	32
<b>6 Télécopie.....</b>	<b>33</b>
Envoi d'une télécopie.....	33
Envoi d'une télécopie standard.....	33
Envoi d'une télécopie standard à partir du panneau de commande de l'imprimante .....	33
Envoi d'une télécopie standard à partir de l'ordinateur.....	34
Envoi d'une télécopie standard à partir de l'ordinateur (Windows).....	34
Envoi d'une télécopie depuis un téléphone .....	34

Envoi d'une télécopie depuis un poste téléphonique.....	34
Envoi d'une télécopie à l'aide de la fonction de numérotation supervisée.....	35
Pour envoyer une télécopie à l'aide de la numérotation supervisée depuis le panneau de commande de l'imprimante.....	35
Envoi d'une télécopie en utilisant la mémoire de l'imprimante.....	35
Envoyer une télécopie en utilisant la mémoire de l'imprimante.....	35
Envoi d'une télécopie à plusieurs destinataires.....	36
Envoi d'une télécopie à plusieurs destinataires en utilisant un groupe de contacts du répertoire.....	36
Envoi d'une télécopie en mode de correction d'erreurs.....	36
Modification du paramètre ECM à partir du panneau de commande.....	37
Réception d'une télécopie.....	37
Réception d'une télécopie en mode manuel.....	37
Recevoir une télécopie manuellement.....	37
Configuration de la sauvegarde du télécopieur.....	38
Configuration de la sauvegarde de fax à partir du panneau de commande de l'imprimante.....	38
Réimpression des télécopies reçues en mémoire.....	38
Réimpression des télécopies en mémoire à partir du panneau de commande de l'imprimante.....	39
Retransmission de télécopies à un autre numéro.....	39
Retransmission de fax à partir du panneau de commande de l'imprimante.....	39
Définition de la réduction automatique pour les télécopies reçues.....	40
Configuration de la réduction automatique à partir du panneau de commande de l'imprimante.....	40
Blocage des numéros de télécopieur indésirables.....	40
Pour ajouter un numéro à la liste des télécopies indésirables.....	40
Pour supprimer des numéros de la liste des télécopies indésirables.....	41
Pour imprimer la liste des numéros indésirables.....	41
Réception de télécopies avec la fonction Télécopie numérique HP.....	41
Exigences relatives à la fonction Télécopie numérique HP.....	41
Pour configurer ou modifier la télécopie numérique HP (Windows).....	41
Désactivation de la télécopie numérique HP.....	42
Créer des contacts dans le répertoire.....	42
Créer et modifier un contact de répertoire.....	42
Créer des contacts dans le répertoire.....	42
Modifier des contacts dans le répertoire.....	42
Créer et modifier un groupe de contacts dans le répertoire.....	43
Créer un groupe de contacts dans le répertoire.....	43
Modifier un groupe de contacts dans le répertoire.....	43
Supprimer des contacts.....	43
Pour supprimer des contacts du répertoire.....	44
Pour supprimer un groupe de contacts dans le répertoire.....	44
Modification des paramètres de télécopie.....	44
Configuration de l'en-tête de télécopie.....	44
Configuration ou modification de l'en-tête de fax.....	44
Définition du mode de réponse (réponse automatique).....	44
Définition du mode de réponse.....	45
Définition du nombre de sonneries avant réponse.....	45
Définition du nombre de sonneries avant réponse.....	45
Modification du type de sonnerie pour appliquer une sonnerie différenciée.....	45
Modification du type de sonnerie pour appliquer une sonnerie différenciée.....	46

Configuration du type de numérotation .....	46
Configuration du type de numérotation .....	46
Configuration des options de rappel .....	46
Configuration des options de rappel .....	47
Définition de la vitesse de télécopie .....	47
Définition de la vitesse de fax .....	47
Configuration du volume sonore du télécopieur .....	48
Configuration du volume sonore du fax .....	48
Services de télécopie et de téléphonie numérique .....	48
Télécopie sur Voice over Internet Protocol .....	48
Utilisation des rapports .....	49
Impression de rapports de confirmation de télécopie .....	49
Pour activer la confirmation de télécopie .....	49
Pour inclure une image de la télécopie sur le rapport .....	50
Impression de rapports d'erreur de télécopie .....	50
Configuration de l'imprimante pour qu'elle imprime automatiquement des rapports d'erreurs de télécopie .....	50
Impression et affichage du journal de télécopies .....	50
Impression du journal de télécopie depuis le panneau de commande de l'imprimante .....	50
Effacer le relevé de télécopie .....	51
Effacer le relevé de télécopies .....	51
Impression des détails relatifs à la dernière opération de télécopie .....	51
Impression du rapport sur la dernière transaction de télécopie .....	51
Impression du rapport de l'appelant .....	51
Impression du rapport d'historique de l'appelant .....	51
Visualisation de l'historique des appels .....	51
Pour visualiser l'historique des appels .....	52
Configuration du télécopieur supplémentaire .....	52
Configuration de la télécopie (systèmes téléphoniques parallèles) .....	52
Sélection de la configuration de télécopieur appropriée pour le domicile ou le bureau .....	53
Cas A : Ligne de télécopie distincte (aucun appel vocal reçu) .....	54
Cas B : Configuration de l'imprimante avec un filtre DSL .....	56
Cas C : Configuration de l'imprimante avec un système téléphonique PBX ou une ligne RNIS .....	57
Cas D : Télécopieur avec service de sonnerie différenciée sur la même ligne .....	57
Cas E : Ligne vocale et de télécopie partagée .....	59
Cas F : ligne vocale et de télécopie partagée avec une messagerie vocale .....	60
Cas G : ligne de télécopie partagée avec un modem d'ordinateur (aucun appel vocal reçu) .....	62
Cas H : ligne vocale/télécopie partagée avec un modem d'ordinateur .....	65
Cas I : ligne vocale et de télécopie partagée avec un répondeur téléphonique .....	69
Cas J : Ligne vocale/télécopie partagée avec un modem d'ordinateur et un répondeur téléphonique .....	71
Cas K : Ligne vocale et de télécopie partagée avec un modem d'ordinateur et une messagerie vocale .....	76
Test de la configuration du télécopieur .....	77
<b>7 Configuration de votre imprimante .....</b>	<b>79</b>
Utilisation des services Web .....	79
Configuration des services Web .....	79
Mise à jour de l'imprimante .....	79

Imprimante avec sécurité dynamique .....	80
Ouvrez le logiciel d'impression HP (Windows) .....	80
Configuration de l'imprimante à l'aide de l'Embedded Web Server (EWS) .....	80
Pour accéder et utiliser Embedded Web Server (EWS) .....	81
Choses à noter lorsque vous accédez au serveur EWS .....	81
Ouverture du serveur EWS avec HP Smart (iOS, Android, et Windows 10 et versions supérieures) .....	81
Ouverture du serveur EWS avec une adresse IP (connexion Wi-Fi ou Ethernet) .....	82
Ouverture du serveur EWS avec une adresse IP (connexion Wi-Fi Direct) .....	82
Ouverture du serveur EWS avec le logiciel de l'imprimante HP (Windows 7) .....	82
Configurer les paramètres réseau .....	82
Visualisation ou modification des paramètres réseau .....	82
Modification du nom de l'imprimante sur un réseau .....	82
Configuration manuelle des paramètres IPv4 TCP/IP .....	83
Attribution ou modification du mot de passe du système à l'aide de Embedded Web Server .....	83
Modification des paramètres de conservation de l'énergie .....	83
Pour définir la période en mode veille .....	83
Modification de l'heure et des paramètres d'arrêt de l'imprimante .....	84
<b>8 Consommables, accessoires et pièces .....</b>	<b>85</b>
Imprimante avec sécurité dynamique .....	85
Commande de fournitures, d'accessoires et de pièces .....	86
Commande .....	86
Consommables et accessoires .....	86
Configuration des paramètres de protection des cartouches et toners HP .....	87
Activation ou désactivation de la fonctionnalité de stratégie des cartouches .....	87
Remplacement de la cartouche de toner .....	88
Informations sur les cartouches .....	88
Retrait et remplacement d'une cartouche de toner .....	88
<b>9 Résolution des problèmes .....</b>	<b>90</b>
Assistance HP .....	90
Contacter HP .....	90
Enregistrer mon imprimante .....	90
Options de garantie supplémentaires .....	91
Informations complémentaires .....	91
Impression des rapports de l'imprimante .....	91
Impression des rapports à partir du panneau de commande de l'imprimante .....	91
Impression d'un rapport à partir du serveur EWS .....	91
Rapports d'imprimante .....	91
Restauration de la configuration d'usine et des paramètres par défaut .....	92
Restauration des paramètres par défaut de l'imprimante à l'aide d'EWS .....	93
Restauration des paramètres par défaut du réseau à l'aide d'EWS .....	93
Restauration des paramètres par défaut de l'imprimante à partir du panneau de commande de l'imprimante .....	93
Restauration des paramètres réseau de l'imprimante à partir du panneau de commande de l'imprimante .....	94
Niveau cartouche bas .....	94
Le niveau de la cartouche est bas .....	94

Le niveau de la cartouche est très bas.....	94
Modification du paramètre « Très bas ».....	94
Consommables bas.....	95
Erreur d'alimentation et d'entraînement du papier.....	95
L'imprimante n'entraîne pas de papier.....	95
L'imprimante entraîne plusieurs feuilles de papier.....	95
L'imprimante entraîne le papier de façon croisée.....	96
Élimination de bourrages papier.....	96
Présentation.....	96
Avant de commencer.....	96
Emplacements des bourrages papier.....	96
Bourrages papier fréquents ou récurrents ?.....	97
Suppression de bourrages dans le bac d'alimentation.....	98
Élimination de bourrages de papier à partir de la porte d'accès des cartouches.....	99
Élimination des bourrages dans le bac d'alimentation.....	102
Élimination d'un bourrage papier à l'arrière de l'imprimante.....	103
Amélioration de la qualité d'impression.....	104
Présentation.....	104
Imprimer à partir d'un autre logiciel.....	105
Vérifier le paramètre du type de papier pour la tâche d'impression.....	105
Vérifier le paramètre type de papier sur l'imprimante.....	105
Vérifier le paramètre du type de papier (Windows).....	105
Vérifier le paramètre du type de papier (OS X).....	105
Vérifier l'état du toner.....	105
Impression d'une page de nettoyage.....	106
Inspection visuelle du toner.....	106
Vérifier le papier et l'environnement d'impression.....	106
Étape 1 : Utilisez du papier conforme aux spécifications HP.....	106
Étape 2 : Vérifiez l'environnement.....	107
Régler la densité d'impression.....	107
Résolution de problèmes de qualité d'impression.....	107
Présentation.....	107
Dépannage des problèmes de qualité d'impression.....	108
Problèmes de télécopie.....	114
Exécution du test de télécopie.....	114
Pour tester la configuration de la télécopie via le panneau de commande de l'imprimante.....	115
Que faire en cas d'échec du test du télécopieur.....	115
Échec du test matériel du télécopieur.....	115
Échec du test de la connexion du télécopieur à la prise téléphonique murale active.....	116
Échec du test de la connexion du cordon téléphonique au port du télécopieur.....	116
Échec du test de l'utilisation d'un type de cordon téléphonique approprié avec le télécopieur.....	117
Échec du test de détection de la tonalité.....	118
Échec du test d'état de la ligne de télécopie.....	119
Résolution des problèmes de télécopie.....	120
L'écran affiche toujours Téléphone décroché.....	120
L'imprimante ne parvient pas à envoyer ou recevoir correctement des télécopies.....	120
L'imprimante ne reçoit pas de télécopies, mais parvient à en émettre.....	122

L'imprimante n'envoie pas de télécopies, mais parvient à en recevoir .....	123
Des tonalités de télécopie sont enregistrées sur mon répondeur téléphonique .....	123
L'ordinateur ne peut pas recevoir de télécopies (Télécopie numérique HP).....	124
Résolution des problèmes affectant les réseaux sans fil .....	124
Présentation .....	124
Liste de contrôle pour la connexion sans fil.....	124
L'imprimante n'imprime pas une fois la configuration sans fil terminée .....	125
L'imprimante n'imprime pas et un pare-feu tiers est installé sur l'ordinateur .....	125
La connexion sans fil ne fonctionne pas après avoir déplacé le routeur sans fil ou l'imprimante .....	125
Impossible de connecter d'autres périphériques à l'imprimante sans fil (Wi-Fi Direct) .....	125
L'imprimante ne peut pas imprimer lorsque votre ordinateur est sur un VPN .....	126
Le réseau n'apparaît pas dans la liste des réseaux sans fil .....	126
Le réseau sans fil ne fonctionne pas.....	126
Effectuer un test de diagnostic de réseau sans fil .....	126
Méthode 1 : Effectuer un test de diagnostic de réseau sans fil à partir du panneau de commande de l'imprimante.....	127
Méthode 2 : Effectuer un test de diagnostic de réseau sans fil partir de l'EWS .....	127
Réduction des interférences sur un réseau sans fil.....	127
Résolution des problèmes de connexion Ethernet .....	127
<b>Annexe A Caractéristiques de l'imprimante .....</b>	<b>128</b>
Caractéristiques techniques .....	128
Configuration système requise .....	128
Bande Wi-Fi prise en charge .....	128
Dimensions de l'imprimante.....	128
Consommation d'énergie, spécifications électriques et émissions acoustiques .....	129
Plage de l'environnement de fonctionnement.....	129
Icônes d'avertissement .....	129
Avertissement laser .....	130
<b>Annexe B Maintenance et support technique.....</b>	<b>131</b>
Déclaration de garantie limitée HP .....	131
Conditions spécifiques au pays.....	132
Australie.....	132
Nouvelle-Zélande.....	134
Royaume-Uni, Irlande et Malte .....	134
Autriche, Belgique, Allemagne et Luxembourg.....	135
Belgique, France et Luxembourg.....	135
Italie.....	136
Espagne .....	137
Danemark.....	137
Norvège .....	137
Suède .....	138
Portugal.....	138
Grèce et Chypre .....	138
Hongrie .....	139

République tchèque.....	139
Slovaque.....	139
Pologne.....	139
Bulgarie.....	140
Roumain.....	140
Belgique et Pays-Bas.....	140
Finlande.....	141
Slovénie.....	141
Croate.....	141
Lettonie.....	142
Lituanie.....	142
Estonie.....	142
Russie.....	142
Garantie Premium de HP (protection des consommables) : Déclaration de garantie limitée relative aux cartouches d'encre LaserJet.....	143
Politique de HP en matière de consommables non authentiques HP.....	143
Site Web anti-fraude de HP.....	143
Données stockées sur la cartouche d'encre.....	144
Contrat licence utilisateur final.....	144
Service de garantie pour les pièces remplaçables par l'utilisateur.....	149
Assistance aux clients.....	150
<b>Annexe C Programme de gestion des produits en fonction de l'environnement.....</b>	<b>151</b>
Protection de l'environnement.....	151
Émission d'ozone.....	151
Consommation d'énergie.....	151
Consommation de toner.....	152
Utilisation du papier.....	152
Plastiques.....	152
Consommables d'impression HP LaserJet.....	152
Papier.....	152
Restrictions matérielles.....	152
Collecte des déchets par les utilisateurs (UE et Inde).....	153
Recyclage du matériel électronique.....	153
Informations sur le recyclage du matériel (Brésil).....	153
Substances chimiques.....	153
Données d'alimentation du produit conformément à la réglementation 1275/2008 de la Commission de l'Union européenne.....	154
Informations utilisateur Ecolabel SEPA (Chine).....	154
Réglementation de la mise en œuvre sur l'étiquette énergétique chinoise pour les imprimantes et copieurs.....	154
Restrictions sur les substances dangereuses (Inde).....	154
DEEE (Turquie).....	155

Le tableau des substances/éléments dangereux et leur contenu (Chine).....	155
Fiche signalétique de sécurité du produit .....	156
EPEAT .....	156
Déclaration de la condition de présence de l'étiquetage de substances à usage restreint (Taiwan).....	156
Pour plus d'informations.....	157
<b>Annexe D Informations sur la réglementation .....</b>	<b>159</b>
Déclarations relatives à la batterie .....	159
Loi Reese .....	159
Informations sur la batterie (Royaume-uni) .....	159
Avis de conformité .....	160
Avis réglementaire pour l'Union européenne et le Royaume-Uni.....	160
Numéro de modèle réglementaire.....	161
Réglementation FCC .....	161
Canada - Déclaration de conformité de l'ICES-003 de l'industrie du Canada.....	162
Instructions relatives au cordon d'alimentation.....	162
Informations de sécurité relatives au laser.....	162
Déclaration concernant le laser pour la Finlande.....	162
Déclaration GS (Allemagne).....	163
Déclarations propres aux pays nordiques (Danemark, Finlande, Norvège, Suède) .....	163
Déclaration relative au port USB BSMI (autonome) taiwanais.....	163
Conformité avec l'Eurasie (Arménie, Biélorussie, Kazakhstan, Kirghizistan, Russie) .....	164
Производитель и дата производства .....	164
Өндіруші және өндіру мерзімі .....	164
Местные представители .....	164
Жергілікті өкілдіктері.....	164
Déclarations de télécommunication (télécopie).....	165
Déclaration relative au câble pour télécopieur .....	165
Déclaration pour la Biélorussie .....	165
Déclaration ANATEL pour le Brésil.....	165
Canada .....	165
Déclaration de l'Union européenne concernant l'utilisation des télécommunications .....	166
Nouvelle-Zélande.....	167
Autre déclaration de la FCC pour les produits de télécommunication (États-Unis).....	167
Loi de protection des usagers du téléphone .....	168
Déclarations sans fil.....	168
Déclaration de conformité de la FCC – Etats-Unis .....	168
Déclaration pour l'Australie.....	168
Déclaration pour la Biélorussie .....	168
Déclaration ANATEL pour le Brésil.....	169
Déclarations au Canada .....	169
Déclarations sans fil CMIIT Chine .....	169
Déclaration pour la Corée .....	169
Déclaration pour Taiwan (chinois traditionnel).....	169
Produits d'une puissance de 5 GHz - Industrie du Canada.....	169
Déclaration NCC pour Taiwan :(uniquement pour 5GHz) .....	170
Exposition aux émissions de fréquences radio (Canada) .....	170

Avis réglementaire européen .....	170
Avertissement pour une utilisation en Russie.....	170
Déclaration pour le Mexique.....	170
Déclaration pour la Thaïlande .....	171
Télécommunications Vietnam.....	171
Imprimante avec sécurité dynamique .....	171

# 1 Pour commencer

Cette section décrit les pièces de l'imprimante, les fonctions du panneau de commande et autres fonctions de l'imprimante.

## Vues de l'imprimante

Cette rubrique décrit les vues de face de l'imprimante, la vue arrière de l'imprimante, les fonctions du panneau de commande et l'application HP Smart.

### Vue de face de l'imprimante



Tableau 1-1 Vue de face de l'imprimante

Fonction	Description
1	Écran du panneau de commande
2	Port USB avant
3	Bac d'alimentation
4	Bac de sortie
5	Extension du bac de sortie
6	Porte d'accès aux cartouches d'encre
7	Bac d'entrée du chargeur de documents
8	Extension du bac de sortie du chargeur de documents
9	Guides de largeur du chargeur de documents
10	Capot du chargeur

Tableau 1-1 Vue de face de l'imprimante (suite)

Fonction	Description
11	Bouton Marche/Arrêt
12	Vitre du scanner
13	Capot du scanner

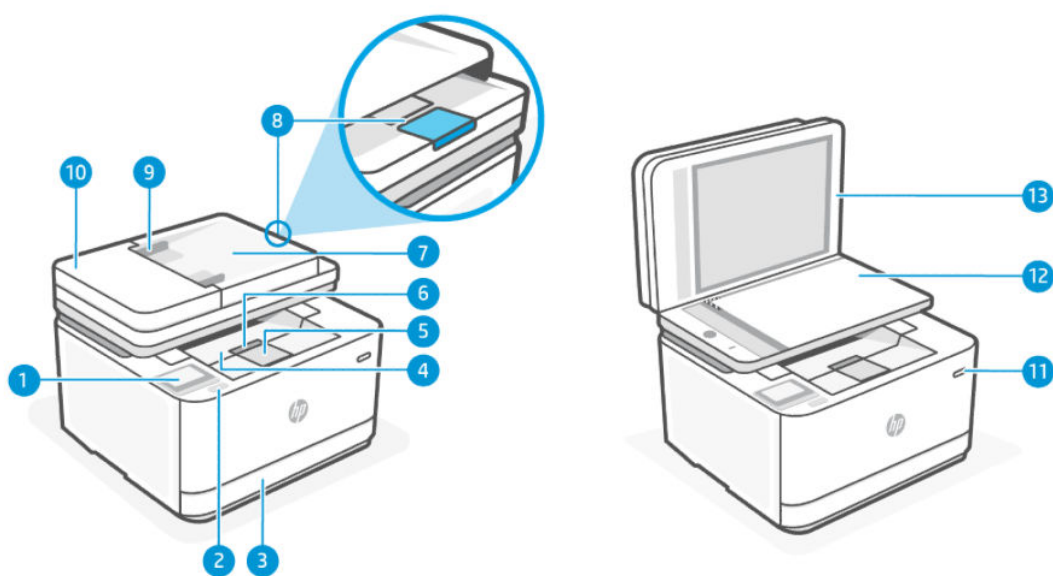
## Face arrière de l'imprimante





Tableau 1-2 Face arrière de l'imprimante

Fonction	Description
1	Port USB arrière  <b>REMARQUE :</b> Retirez l'étiquette qui recouvre le port USB si nécessaire.
2	Port Ethernet
3	Port Fax 
4	Port Fax 
5	Entrée d'alimentation
6	Trappe d'accès arrière
7	Logement de sécurité

## Fonctions du panneau de commande

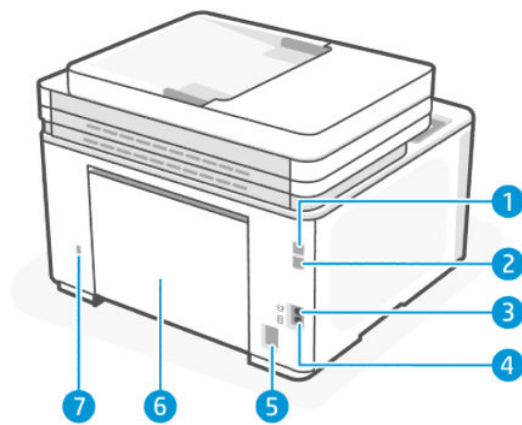
Cette rubrique décrit les fonctions du panneau de commande de l'imprimante.

### Soulèvement du panneau de commande

Vous pouvez déplacer le panneau de commande pour en faciliter l'utilisation.

- Poussez la partie inférieure du panneau de commande pour le soulever.

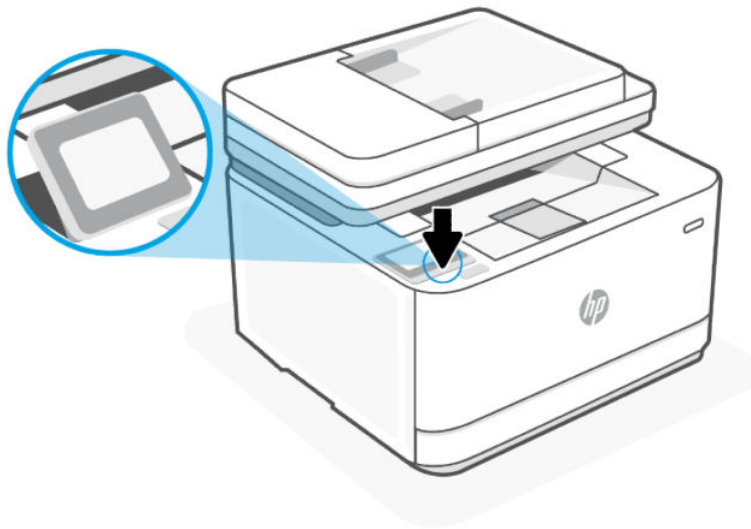

 **REMARQUE :** Appuyez sur le panneau de commande pour le remettre dans sa position d'origine.

## Panneau de commande



Tableau 1-3 Panneau de commande

Fonction	Description
1	Bouton Retour : revient au menu précédent.
2	Bouton Accueil : accède ou revient à l'écran d'accueil à partir de n'importe quel autre écran.
3	Bouton Aide : ouvre le menu Aide depuis l'écran d'accueil ou affiche le contenu de l'aide contextuelle s'il est disponible pour l'opération en cours depuis les autres écrans.

## Boutons de fonction

Tableau 1-4 Boutons de fonction

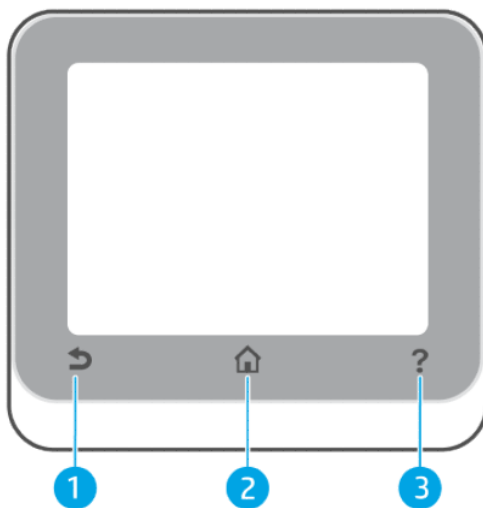
Fonction	Description
Réglages rapides	Accédez à une liste de raccourcis fréquemment utilisés.  Vous pouvez créer cette liste à l'aide de l'application HP Smart et l'enregistrer dans le panneau de commande.  Pour plus d'informations sur l'utilisation de l'application HP Smart, consultez : <ul style="list-style-type: none"><li>• <b>iOS/Android</b> : <a href="http://www.hp.com/go/hpsmart-help">www.hp.com/go/hpsmart-help</a></li><li>• <b>Windows 10 et versions ultérieures</b> : <a href="http://www.hp.com/go/hpsmartwin-help">www.hp.com/go/hpsmartwin-help</a></li><li>• <b>macOS</b> : <a href="http://www.hp.com/go/hpsmartmac-help">www.hp.com/go/hpsmartmac-help</a></li></ul>
Copier	Copier un document, une carte d'identité ou une photo.
Numériser	Numériser un document ou une photo à envoyer par courrier électronique, dans une clé USB, vers un dossier réseau, SharePoint ou un ordinateur.
Impression	Imprimez à partir d'une clé USB à mémoire flash.
Télécopie	configure le fax, l'envoi de fax ou la réimpression d'un fax reçu.

## Icônes du tableau de bord

Le tableau de bord du panneau de commande permet d'accéder aux icônes de l'écran, de contrôler l'état de l'imprimante ou de surveiller et de gérer les tâches en cours ou programmées.

Pour ouvrir le tableau de bord, touchez ou glissez vers le bas l'onglet  en haut d'un écran du panneau de commande.

Tableau 1-5 Icônes du tableau de bord











Fonction	Description
	<b>Configurer</b> : affiche l'écran de configuration pour modifier les préférences, la configuration réseau, Wi-Fi Direct, la configuration Web Services, la configuration de la télécopie et d'autres paramètres de et créer des rapports.
	<b>Wi-Fi</b> : affiche l'état liaison sans fil et les options de menu. Pour plus d'informations, consultez la section <a href="#">Modifier les paramètres sans fil</a> .  <b>REMARQUE</b> : Ethernet  et Wi-Fi  ne s'affichent pas simultanément. L'icône affichée dépend de la manière dont votre imprimante est connectée au réseau. Si la connexion réseau de l'imprimante n'est pas configurée, son panneau de commande affiche Wi-Fi  par défaut.
	<b>Ethernet</b> : indique l'existence d'une connexion réseau Ethernet et fournit aussi un accès facile à l'écran d'état du réseau.
	<b>Wi-Fi Direct</b> : indique l'état, le nom et le mot de passe pour Wi-Fi Direct, et le nombre de périphériques connectés. Vous pouvez également modifier les paramètres et imprimer un guide.

Tableau 1-5 Icônes du tableau de bord (suite)

Fonction	Description
	<p><b>Cartouche</b> : affiche les niveaux de toner estimés.</p> <p><b>REMARQUE</b> : Les alertes et indicateurs de toner fournissent des estimations à des fins de planification uniquement. Lorsqu'une alerte relative à un faible niveau d'encre s'affiche, prévoyez une cartouche de rechange pour éviter des retards d'impression possibles. Le remplacement des cartouches n'est pas nécessaire tant que vous n'y êtes pas invité.</p>
	<p><b>Statut de télécopie</b> : affiche les informations sur l'état de la fonction Réponse automatique, les journaux de télécopies et le volume du son du télécopieur.</p>
	<p><b>HP EcoSolutions</b> : affiche un écran qui permet de configurer certaines caractéristiques environnementales de l'imprimante.</p>

## Modification des paramètres de l'imprimante

Utilisez le panneau de commande pour changer les fonctions et les paramètres de l'imprimante, imprimer des rapports, ou obtenir de l'aide relative à l'imprimante.

 **CONSEIL** : Si l'imprimante est connectée à un ordinateur, vous pouvez également changer ses paramètres à l'aide de l'EWS. Consultez la section [Configuration de l'imprimante à l'aide de l'Embedded Web Server \(EWS\)](#).

### Pour modifier les paramètres d'un mode



L'écran Accueil affiché sur le panneau de commande indique les modes disponibles pour l'imprimante. Certaines caractéristiques des fonctions permettent de modifier les paramètres.

1. Sélectionnez l'option voulue d'une fonction comme **Copier le document** ou **Numériser vers le périphérique USB**.
2. Après avoir sélectionné une fonction, appuyez sur **Configuration** , faites défiler les paramètres disponibles, puis appuyez sur l'icône correspondant au paramètre que vous souhaitez modifier.
3. Suivez les invites affichées sur le panneau de commande pour modifier les paramètres.

 **CONSEIL** : Appuyez sur Accueil  pour retourner à l'écran Accueil.

### Pour modifier les paramètres de l'imprimante

Pour changer les paramètres de l'imprimante ou imprimer des rapports, utilisez les options disponibles dans le menu **Configuration**.

1. Sur le panneau de commande de l'imprimante, touchez ou glissez vers le bas l'onglet  en haut de l'écran pour ouvrir le Tableau de bord, puis appuyez sur **Configuration** .
2. Touchez les flèches pour faire défiler les écrans.
3. Touchez les éléments de l'écran pour sélectionner des écrans ou des options.

 **CONSEIL** : Appuyez sur Accueil  pour retourner à l'écran Accueil.

# Utilisez l'application HP Smart pour l'impression, la numérisation et la gestion

L'application HP Smart peut vous aider à exécuter différentes tâches d'impression, y compris les actions suivantes :

---

 **REMARQUE :** Configurez/connectez l'imprimante à Internet à l'aide du panneau de commande ou du logiciel HP. Vous pouvez télécharger le logiciel HP depuis [hpsmart.com/setup](https://hpsmart.com/setup) sur un ordinateur Windows ou Mac.

---

- Imprimer et numériser des documents et des photos.
- Partager des documents par e-mail et d'autres applications.
- Gérer les paramètres de l'imprimante, vérifier l'état de l'imprimante, imprimer des rapports et commander des consommables.

---

 **REMARQUE :**

- HP Smart est prise en charge sur les périphériques mobiles et les ordinateurs exécutant iOS, Android, Windows 10 et versions ultérieures, et macOS (versions 10.14, 10.15, 11.0 et 12).
  - Il se peut que l'application HP Smart ne soit pas disponible dans toutes les langues. Il se peut que certaines fonctions ne soient pas disponibles sur tous les modèles d'imprimantes.
- 

## Installer et ouvrir l'application HP Smart

Effectuez les étapes suivantes pour installer et ouvrir l'application HP Smart, connectez votre imprimante et commencez à utiliser l'application.

1. Téléchargez et installez l'application HP Smart sur votre périphérique.

---

 **REMARQUE :**

- **iOS, Android, Windows 10 et versions ultérieures, et macOS :** Vous pouvez télécharger l'application HP Smart depuis les boutiques d'applications respectives du périphérique.
- 

2. Ouvrez l'application HP Smart après installation.

- **iOS/Android :** À partir du bureau du périphérique mobile ou le menu de l'application, appuyez sur HP Smart.
- **Windows 10 et versions ultérieures :** À partir du bureau de l'ordinateur, cliquez sur **Démarrer**, puis sélectionnez **HP Smart** dans la liste des applications.
- **macOS :** Dans la barre de lancement, sélectionnez HP Smart.

3. Connectez-vous à l'application HP Smart à l'aide du compte HP créé lors de la configuration. Reportez-vous à la section [Connexion de votre imprimante à un réseau Wi-Fi avec le logiciel HP](#).

## En savoir plus sur HP Smart

Pour apprendre à connecter, imprimer et numériser avec l'application HP Smart, rendez-vous sur le site web de votre périphérique :

- **iOS/iPadOS/Android :** [www.hp.com/go/hpsmart-help](https://www.hp.com/go/hpsmart-help)
- **Windows 10 et versions ultérieures :** [www.hp.com/go/hpsmartwin-help](https://www.hp.com/go/hpsmartwin-help)

- macOS : [www.hp.com/go/hpsmartmac-help](http://www.hp.com/go/hpsmartmac-help)

## Configuration de la numérisation vers la messagerie électronique

L'imprimante permet de numériser des documents et de les envoyer à une ou plusieurs adresses électroniques sous forme de pièces jointes sans l'utilisation d'un logiciel de numérisation supplémentaire. Vous ne devez pas numériser les fichiers à partir de votre ordinateur et les joindre aux messages électroniques.

### Définition de profils de courrier électronique sortant

Configurez l'adresse électronique affichée dans le champ DE (expéditeur) du message électronique envoyé par l'imprimante. Vous pouvez ajouter jusqu'à 10 profils de courrier électronique sortant. Vous pouvez aussi créer ces profils à l'aide du logiciel HP installé sur l'ordinateur.

### Ajout d'adresses électroniques au carnet d'adresses

Gérez la liste des personnes auxquelles vous envoyez des messages électroniques à partir de l'imprimante. Vous pouvez ajouter jusqu'à 15 adresses électroniques avec leurs noms de contact correspondants. Vous pouvez également créer des groupes de courrier électronique. Pour ajouter des adresses électroniques, vous pouvez utiliser l'Embedded Web Server (EWS) ou le panneau de commande de l'imprimante.

### Configuration d'autres options de courrier électronique

Vous pouvez configurer l'OBJET et le corps du message par défaut à inclure dans les messages électroniques envoyés à partir de l'imprimante. Pour configurer ces options, vous pouvez utiliser le serveur EWS ou le panneau de commande de l'imprimante.

## Étape 1 : Configuration des profils de courrier électronique sortant

Pour configurer le profil de courrier électronique sortant utilisé par l'imprimante, suivez la procédure correspondant à votre système d'exploitation, en suivant l'une des options ci-après.

### Depuis l'Embedded Web Server (EWS) via le logiciel de l'imprimante HP

1. Ouvrez le logiciel de l'imprimante HP. Pour plus d'informations, consultez la section [Ouvrez le logiciel d'impression HP \(Windows\)](#).
2. Cliquez sur **Imprimer, scan, fax**, puis sur **Numériser**.
3. Cliquez sur **Assistant de numérisation vers le courrier électronique**.

(OU)

### Depuis l'Embedded Web Server (EWS) via le navigateur Web

1. Ouvrez l'Embedded Web Server (EWS). Pour plus d'informations, consultez la section [Configuration de l'imprimante à l'aide de l'Embedded Web Server \(EWS\)](#).
2. Dans l'onglet **Accueil**, cliquez sur **Numériser vers courrier électronique**.
3. Cliquez sur , puis suivez les instructions qui s'affichent à l'écran.
4. Après avoir saisi les informations requises concernant les paramètres de courrier électronique sortant, cliquez sur **Enregistrer et tester** pour vérifier que le courrier électronique sortant fonctionne correctement. L'entrée est ajoutée dans le tableau **Profils de courrier électronique sortant**.

## Étape 2 : Ajout d'adresses électroniques au carnet d'adresses

1. Ouvrez l'Embedded Web Server (EWS). Pour plus d'informations, consultez la section [Configuration de l'imprimante à l'aide de l'Embedded Web Server \(EWS\)](#).
2. Sélectionnez l'onglet **Numériser**, dans le menu de gauche, cliquez sur **Carnet d'adresses**, puis sur **Contacts**.
3. Cliquez sur  pour ajouter une seule adresse électronique.

-Ou-

Cliquez sur  pour créer une liste de distribution par courrier électronique.

---

 **REMARQUE :** Avant de créer une liste de distribution par courrier électronique, vous devez avoir préalablement ajouté au moins une adresse électronique au carnet d'adresses.

---

4. Suivez les instructions à l'écran. La saisie est ajoutée au tableau **Contacts mémorisés sur l'imprimante**.

---

 **REMARQUE :** Les noms des contacts s'affichent sur l'écran du panneau de commande de l'imprimante et dans votre application de messagerie électronique.

---

## Étape 3 : Configuration d'autres options de courrier électronique



Pour configurer les autres options de messagerie, telles que l'OBJET et le corps du message par défaut à inclure dans les messages envoyés à partir de l'imprimante, ainsi que les paramètres de numérisation d'envoi par courrier électronique à partir de l'imprimante, procédez comme suit :

1. Ouvrez l'Embedded Web Server (EWS). Pour plus d'informations, consultez la section [Configuration de l'imprimante à l'aide de l'Embedded Web Server \(EWS\)](#).
2. Dans l'onglet **Numériser**, cliquez sur **Numérisation vers une adresse e-mail**, puis sur **Paramètres par défaut**.
3. Procédez à des modifications éventuelles, puis cliquez sur **Appliquer**.

## 2 Connexion de votre imprimante

Cette section décrit les différentes façons de connecter votre imprimante.

### Connexion de votre imprimante à un réseau Wi-Fi avec le panneau de commande

1. En haut de l'écran, touchez ou glissez vers le bas jusqu'à l'onglet  pour ouvrir le Tableau de Bord, puis appuyez sur **Configuration** .
2. Touchez **Configuration réseau**.
3. Appuyez sur **Paramètres sans fil**, puis sur **Assistant de configuration sans fil**.
4. Suivez les instructions à l'écran pour connecter l'imprimante au réseau Wi-Fi.
5. Le panneau de commande affiche l'état de l'icône Wi-Fi.

### Connexion de votre imprimante à un réseau Wi-Fi avec le logiciel HP

Installez le logiciel HP sur votre ordinateur et utilisez-le pour configurer ou connecter l'imprimante à votre réseau Wi-Fi.

 **REMARQUE :** Cette section s'applique aux imprimantes sans fil uniquement.

Pour plus d'informations sur le logiciel HP, y compris son téléchargement, rendez-vous sur [hpsmart.com/setup](https://hpsmart.com/setup).

1. Assurez-vous que votre ordinateur est connecté au même réseau Wi-Fi que l'imprimante.
2. Activez le Wi-Fi sur l'imprimante. Pour plus d'informations sur l'état de la liaison sans fil, consultez la section [Modifier les paramètres sans fil](#).
3. Si l'imprimante ne se trouve plus dans le mode de configuration sans fil, restaurez les paramètres réseau de l'imprimante. Consultez la section [Restauration de la configuration d'usine et des paramètres par défaut](#).
4. Téléchargez et exécutez le logiciel HP depuis [hpsmart.com/setup](https://hpsmart.com/setup) sur votre périphérique.
5. Dans le logiciel HP, recherchez votre imprimante et cliquez sur **Continuer**.
6. Suivez les instructions à l'écran pour connecter l'imprimante au réseau Wi-Fi.
7. Une fois l'imprimante connectée au réseau Wi-Fi, suivez les instructions d'application des paramètres proxy et de mise à jour du micrologiciel.
8. Lorsque vous y êtes invité sur le panneau de commande de l'imprimante, appuyez sur **Autoriser** pour afficher le code d'appariement.
9. Cliquez sur **Lancer le portail** à partir du logiciel HP pour accéder à la page [hpsmart.com/connect](https://hpsmart.com/connect).
10. Sur le portail, suivez les instructions pour créer/vous connecter avec un compte et connecter votre imprimante à votre compte.

# Connexion de votre imprimante à un réseau Wi-Fi via la fonction WPS (Wi-Fi Protected Setup)



Cette rubrique décrit comment connecter votre imprimante à un réseau Wi-Fi avec WPS.

---

 **REMARQUE :** Cette section s'applique aux imprimantes sans fil uniquement.

---

Cette méthode de configuration sans fil peut être utilisée si votre routeur est doté d'un bouton WPS. Si le routeur ne possède pas ce bouton, il est recommandé de connecter l'imprimante à l'aide du logiciel HP. Reportez-vous à la section [Connexion de votre imprimante à un réseau Wi-Fi avec le logiciel HP](#).

1. Sur le panneau de commande de l'imprimante, touchez ou glissez vers le bas l'onglet  en haut de l'écran pour ouvrir le Tableau de bord, puis appuyez sur **Configuration** .
2. Touchez **Configuration réseau**.
3. Appuyez sur **Paramètres sans fil**.
4. Touchez **Assistant de configuration sans fil** ou **Configuration Wi-Fi protégée**.
5. Suivez les instructions qui apparaissent à l'écran pour terminer l'installation.

---

 **REMARQUE :** Lorsque l'imprimante reste inactive pendant une longue période, vous pouvez être invité à saisir le code PIN, indiqué sur une étiquette située dans la zone d'accès aux cartouches. Consultez la section [Choses à noter lorsque vous accédez au serveur EWS](#).

---

## Connexion de l'imprimante à un réseau Ethernet

Cette rubrique décrit comment connecter votre imprimante à un réseau Ethernet.

Si votre réseau Ethernet ne possède pas de connexion Internet, connectez l'imprimante en mode sans fil au logiciel HP. Reportez-vous à la section [Connexion de votre imprimante à un réseau Wi-Fi avec le logiciel HP](#).

1. Vérifiez que votre ordinateur est raccordé au routeur.
2. Connectez votre imprimante et votre routeur à l'aide d'un câble Ethernet. (Câble Ethernet vendu séparément.)

---

 **REMARQUE :**

- La connexion Wi-Fi est automatiquement désactivée lorsque vous branchez le câble Ethernet.
  - Pour connecter l'imprimante en mode sans fil, débranchez le câble Ethernet et connectez l'imprimante à votre réseau sans fil avec le logiciel HP. Reportez-vous à la section [Connexion de votre imprimante à un réseau Wi-Fi avec le logiciel HP](#).
- 

3. Dans le logiciel HP, recherchez votre imprimante et cliquez sur **Continuer**. Suivez les instructions à l'écran pour ajouter l'imprimante à votre réseau.
4. Cliquez sur **Lancer le portail** pour consulter la page [hpsmart.com/connect](https://hpsmart.com/connect).
5. Sur le portail, suivez les instructions pour créer/vous connecter avec un compte et connecter votre imprimante à votre compte.

## Connexion de votre imprimante à l'aide d'un câble USB



1. Si nécessaire, retirez l'étiquette qui recouvre le port USB à l'arrière de l'imprimante.
2. Connectez l'imprimante et l'ordinateur à l'aide d'un câble USB.
3. Dans le logiciel HP, recherchez votre imprimante et cliquez sur **Continuer**. Suivez les instructions à l'écran pour ajouter l'imprimante à votre réseau.

## Modifier les paramètres sans fil

Vous pouvez configurer et gérer la connexion sans fil de votre imprimante. Ceci inclut les informations d'impression sur les paramètres réseau, l'activation ou la désactivation de la fonction sans fil et la restauration des paramètres sans fil.

### Activation ou désactivation des fonctions sans fil de l'imprimante

 **REMARQUE :** Si vous branchez un câble Ethernet à l'imprimante, celle-ci désactive automatiquement la fonction sans fil et l'icône Wi-Fi disparaît également.

1. Sur le panneau de commande de l'imprimante, touchez ou glissez vers le bas l'onglet  en haut de l'écran pour ouvrir le Tableau de bord. Appuyez sur **Configuration** , puis sur **Configuration du réseau**.
2. Appuyez sur **Paramètres sans fil**.
3. Appuyez sur le bouton à bascule à côté de **Sans fil** pour activer ou désactiver cette fonctionnalité.

 **REMARQUE :** Si l'imprimante n'a jamais été configurée pour se connecter à un réseau sans fil, activer la fonction sans fil lancera automatiquement l'Assistant de configuration sans fil.

## Changer de type de connexion

Cette rubrique décrit comment modifier le type de connexion de votre imprimante.

### Transition d'une connexion USB à une connexion sans fil (Windows 7/Windows 10 et versions supérieures/macOS)

1. Déconnectez le câble USB de l'imprimante.
2. Vérifiez que votre ordinateur ou votre périphérique mobile est relié à votre réseau Wi-Fi, et que le Bluetooth est activé.
3. Assurez-vous que le Wi-Fi est activé sur l'imprimante. Consultez la section [Modifier les paramètres sans fil](#).
4. Mettez l'imprimante en mode de configuration sans fil. Pour cela, restaurez les paramètres réseau de l'imprimante. Consultez la section [Restauration de la configuration d'usine et des paramètres par défaut](#).
5. Dans le logiciel HP, recherchez votre imprimante et cliquez sur **Continuer**. Suivez les instructions pour ajouter l'imprimante à votre réseau.
6. Si vous êtes invité, cliquez sur **Lancer le portail** pour consulter la page [hpsmart.com/connect](https://hpsmart.com/connect).
7. Sur le portail, suivez les instructions pour créer/vous connecter avec un compte et connecter votre imprimante à votre compte.

## Transition d'une connexion sans fil à une connexion USB (Windows/macOS)

1. Si nécessaire, retirez l'étiquette qui recouvre le port USB à l'arrière de l'imprimante.
2. Connectez l'imprimante et l'ordinateur à l'aide d'un câble USB.
3. Dans le logiciel HP, recherchez votre imprimante et cliquez sur **Continuer**. Suivez les instructions pour ajouter l'imprimante à votre réseau.

---

## 3 Chargement de supports

Cette rubrique décrit comment charger un support différent dans votre imprimante.

### Avant de commencer

---

 REMARQUE :

- Pour protéger l'imprimante et éviter les problèmes d'impression, assurez-vous de sélectionner les paramètres de papier appropriés dans le logiciel HP avant d'imprimer.
- Pour connaître la capacité du bac et consulter la liste des formats de papier pris en charge, consultez la page [hp.com/support](http://hp.com/support). Sélectionnez votre pays/région et votre langue, recherchez votre imprimante, cliquez sur **Informations produit**, puis vérifiez les spécifications produit de votre imprimante.

Pour éviter les bourrages papier :

- Ne jamais ajouter de papier dans le bac d'alimentation ou en retirer pendant l'impression.
  - Si un autre papier se trouve dans le bac d'entrée, retirez-le avant de charger un type ou format de papier différent.
  - Lorsque vous chargez le bac, n'aérez pas le papier.
  - Utilisez du papier non froissé, plié ou endommagé.
  - Utilisez un seul format de papier. Par exemple, ne placez pas du papier de format A5 sur du papier de format A4.
  - Faites une pile de papier bien homogène et réglez les guides papier de manière à ce que le papier n'aille pas de travers lors de l'impression.
- 

### Chargement du papier

Cette rubrique décrit comment charger du papier dans le bac d'alimentation.

1. Ouvrez le bac d'entrée.

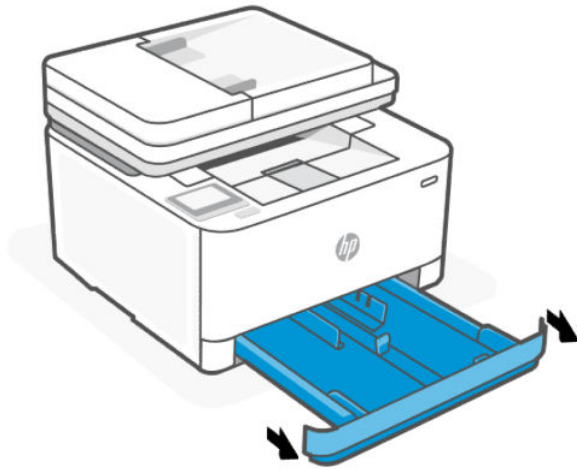

2. Si vous chargez du papier au format Légal ou plus long, appuyez sur le bouton situé près de l'avant droit du bac pour étendre le bac d'entrée.

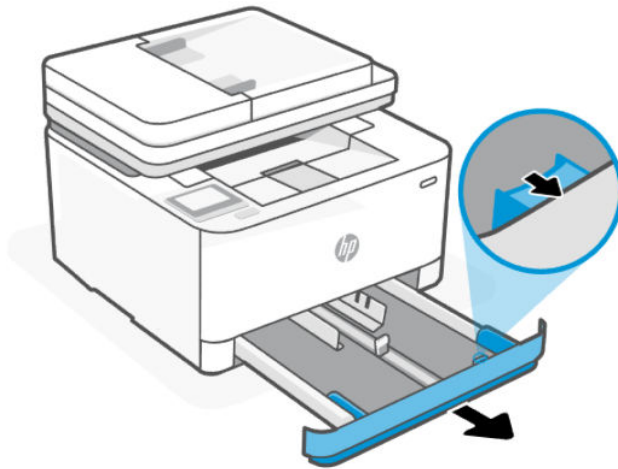

3. Appuyez sur le bouton de l'un des guides de largeur du papier et maintenez-le enfoncé, puis faites glisser les guides vers les bords du bac d'entrée. Procédez de la même façon avec le guide de longueur du papier.

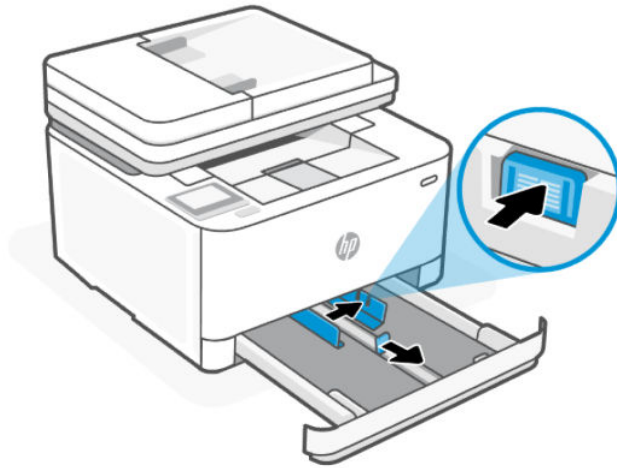

4. Insérez le papier en orientation portrait et face à imprimer vers le haut.

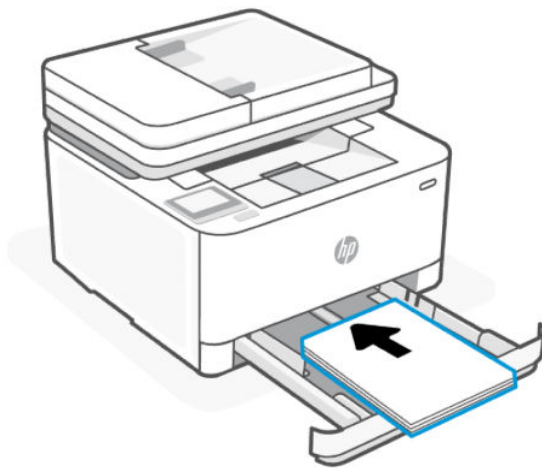

Assurez-vous que la pile de papier est alignée sur les lignes de format de papier appropriées dans le bac. Vérifiez que la pile de papier ne dépasse pas le marquage de hauteur de pile figurant dans le bac.

5. Réglez les guides de largeur et le guide de longueur du papier dans le bac jusqu'à ce qu'ils viennent en contact avec les bords de la pile de papier.

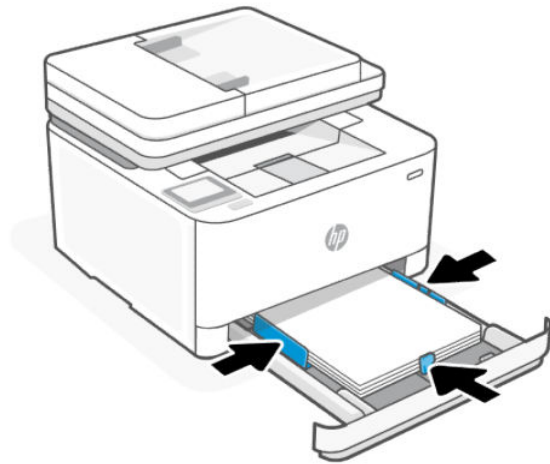

6. Fermez le bac d'entrée.

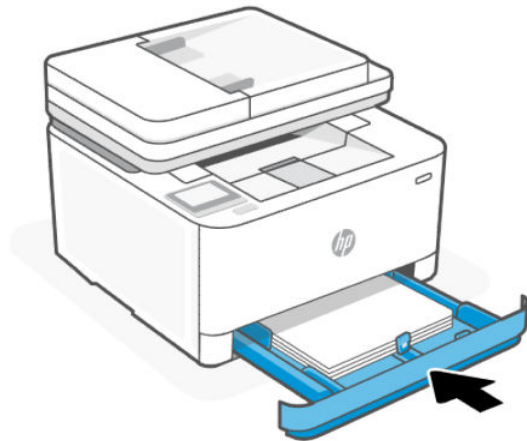

7. Ouvrez l'extension du bac de sortie.



## Chargement des enveloppes

Cette rubrique décrit comment charger une enveloppe dans le bac d'alimentation.

1. Ouvrez le bac d'entrée.
2. Faites glisser les guides de papier pour les positionner tout contre les bords du bac d'entrée.
3. Insérez les enveloppes en orientation portrait et face à imprimer vers le haut.

Assurez-vous que la pile d'enveloppes est alignée sur les lignes de format de papier appropriées dans le bac. Vérifiez que la pile d'enveloppes ne dépasse pas le marquage de hauteur de pile figurant dans le bac.

4. Réglez les guides de papier jusqu'à ce qu'ils viennent en contact avec le bord de la pile d'enveloppes.

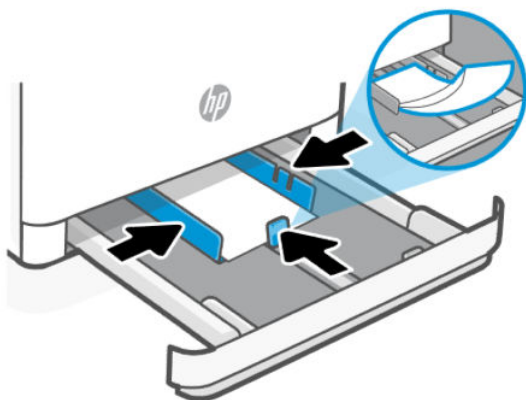

5. Fermez le bac d'entrée.
6. Ouvrez l'extension du bac de sortie.



## Chargement des étiquettes

Cette rubrique décrit comment charger des étiquettes dans le bac d'alimentation.

1. Ouvrez le bac d'entrée.
2. Retirez tout le papier du bac d'alimentation.

3. Faites glisser les guides de papier pour les positionner tout contre les bords du bac d'entrée.
4. Insérez la feuille d'étiquettes en orientation portrait et face à imprimer vers le haut.
5. Réglez les guides de papier jusqu'à ce qu'ils viennent en contact avec le bord de la feuille d'étiquettes.

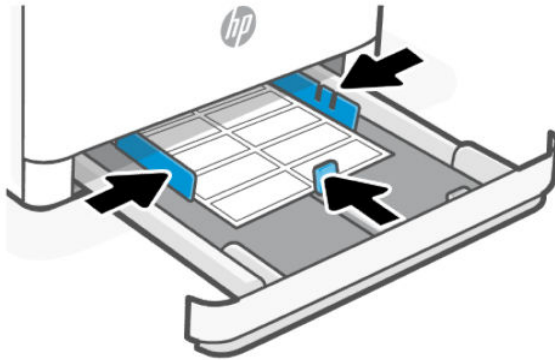

6. Fermez le bac d'entrée.
7. Ouvrez l'extension du bac de sortie.



## Chargement d'un original sur la vitre du scanner

Vous pouvez copier ou numériser des originaux en les plaçant sur la vitre du scanner.

 **REMARQUE :** Cette fonction peut ne pas s'exécuter correctement si la vitre et le capot du scanner ne sont pas propres.

1. Soulevez le capot du scanner.



2. Chargez votre original face vers le bas et alignez-le avec la marque située sur l'angle supérieur gauche de la vitre.

---

 **CONSEIL :** Des guides sont gravés sur le bord de la vitre du scanner pour vous aider à positionner correctement votre original.

---



3. Fermez le capot.

# Chargement d'un original dans le bac d'alimentation automatique

Vous pouvez copier ou numériser un document en le plaçant dans le bac d'alimentation automatique.

**⚠ ATTENTION :** Ne chargez pas de photos dans le bac d'alimentation ; elles pourraient être endommagées. Utilisez uniquement du papier compatible avec le chargeur automatique.

**📄 REMARQUE :** Certaines fonctions, telles que la fonction de copie **Page entière**, ne fonctionnent pas quand vous chargez vos originaux dans le chargeur de documents. Pour que ces fonctions marchent, placez votre original sur la vitre du scanner.

1. Ouvrez l'extension du bac de sortie.

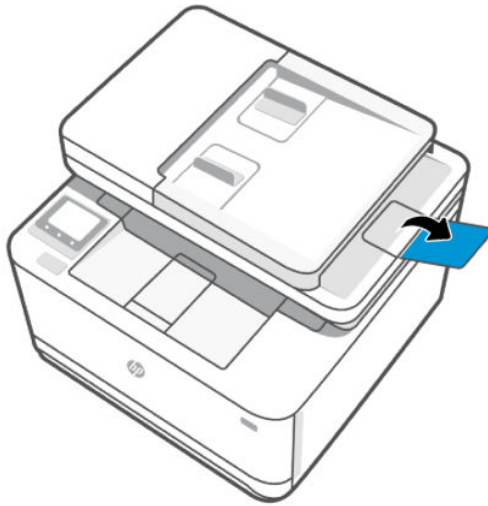

2. Faites glisser les guides de largeur pour les positionner tout contre les bords du chargeur de documents.



3. Chargez votre original, face imprimée orientée vers le haut, dans le bac d'alimentation.

Faites glisser le papier dans le chargeur de documents jusqu'à ce qu'un signal sonore retentisse ou qu'un message s'affiche sur l'écran indiquant que le périphérique a détecté les pages que vous avez chargées.

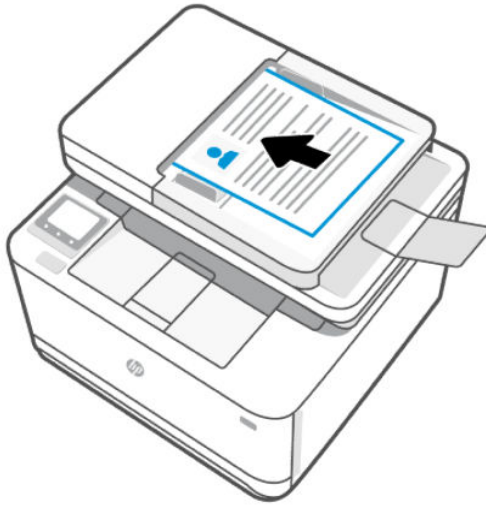

4. Ajustez les guides de largeur jusqu'à ce qu'ils entrent en contact avec le bord de la pile de papier.

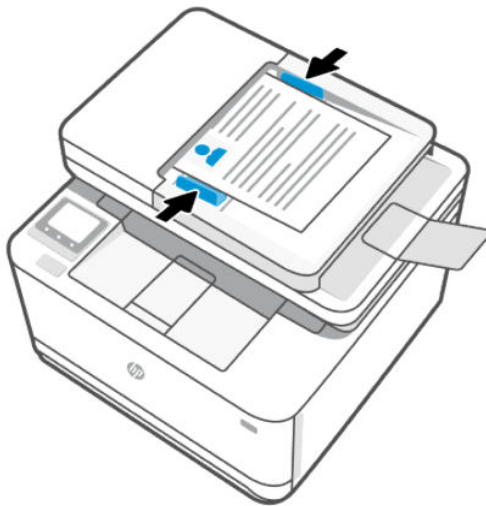

## Modification des paramètres du papier

Lorsque l'on vous y invite pendant le chargement du papier, modifiez les paramètres du papier sur le panneau de commande de l'imprimante ou sur le logiciel HP pour qu'ils correspondent au papier que vous utilisez.

### Modification des paramètres de papier (Windows)

1. Dans le programme, sélectionnez l'option **Print (Imprimer)**.
2. Sélectionnez l'imprimante, puis cliquez sur le bouton **Définir les préférences**.
3. Permet de modifier le format et le type de papier afin qu'ils correspondent au papier chargé dans le bac d'entrée.
4. Assurez-vous que les guides papier du bac sont correctement réglés pour le format de papier utilisé.

## Modification des paramètres de papier (OS X)

1. Cliquez sur le menu **File (Fichier)**, puis cliquez sur l'option **Print (Imprimer)**.
2. Dans le menu **Printer (Imprimante)**, choisissez votre imprimante.
3. Permet de modifier le format et le type de papier afin qu'ils correspondent au papier chargé dans le bac d'entrée.
4. Assurez-vous que les guides papier du bac sont correctement réglés pour le format de papier utilisé.

## Modification des paramètres de papier par défaut à partir de l'Embedded Web Server

1. Ouvrez le serveur EWS. Consultez la section [Configuration de l'imprimante à l'aide de l'Embedded Web Server \(EWS\)](#).
2. Cliquez sur l'onglet **Paramètres**.
3. Dans le menu de gauche, cliquez sur **Préférences**.
4. Cliquez sur **Gestion des bacs et du papier**, puis effectuez les modifications nécessaires.
5. Cliquez sur **Appliquer**.

## 4 Impression

Cette section décrit comment imprimer depuis différents périphériques.

Pour protéger l'imprimante et éviter les problèmes d'impression, assurez-vous de sélectionner les paramètres de papier appropriés dans le logiciel HP avant d'imprimer.

---

 **REMARQUE :**

- Pour une impression productive, cette imprimante peut passer automatiquement en mode de refroidissement sous certaines conditions environnementales. Lorsque l'imprimante est en cours de refroidissement, l'impression peut s'interrompre pendant quelques minutes. Un message pertinent apparaît également sur le panneau de commande de l'imprimante, le logiciel d'impression ou l'application HP Smart.
  - Avant d'imprimer des documents, assurez-vous d'avoir chargé du papier dans le bac d'entrée et que l'extension du bac de sortie est ouverte. Pour plus de détails, reportez-vous à la section [Chargement du papier](#).
- 

### Imprimer depuis des appareils mobiles

Cette rubrique décrit comment imprimer depuis des périphériques mobiles.

Vous pouvez utiliser l'application HP Smart pour imprimer des documents et des photos que vous avez importés ou créés dans l'application. Consultez la section [Utilisez l'application HP Smart pour l'impression, la numérisation et la gestion](#).

Vous pouvez également imprimer directement depuis vos périphériques mobiles à l'aide d'AirPrint (iOS) ou HP Print Service Plugin (Android) :

- **iOS :** Sur les périphériques qui utilisent iOS 4.2 ou une version ultérieure, AirPrint est préinstallé.
- **Android :** Téléchargez HP Print Service Plugin à partir de Google Play Store ou votre boutique d'applications préférée, et activez-le sur votre périphérique.

---

 **REMARQUE :** Vous pouvez imprimer avec l'application HP Smart ou AirPrint/HP Print Service Plugin lorsque le périphérique mobile se trouve sur le même réseau que l'imprimante ou sur un réseau différent (à l'aide de la fonction Wi-Fi Direct).

---

### Impression avec une connexion sur le même réseau Wi-Fi

Vous pouvez imprimer des documents et des photos à partir de votre périphérique mobile lorsque celui-ci se trouve sur le même réseau Wi-Fi que l'imprimante.

Visitez le site [www.hp.com/go/mobileprinting](http://www.hp.com/go/mobileprinting) pour plus d'informations sur l'impression mobile.

---

 **REMARQUE :** Assurez-vous que votre périphérique mobile et votre imprimante sont connectés au même réseau Wi-Fi. Reportez-vous à la section [Connexion de votre imprimante à un réseau Wi-Fi avec le logiciel HP](#).

---

## Imprimer sans connexion sur le même réseau Wi-Fi (Wi-Fi Direct)

La fonction Wi-Fi Direct Vous permet de connecter directement votre ordinateur ou votre périphérique mobile à une imprimante et d'imprimer sans fil (sans connecter votre ordinateur ou périphérique mobile à un réseau sans fil existant).



Visitez le site [www.hp.com/go/wifidirectprinting](http://www.hp.com/go/wifidirectprinting) pour plus d'informations sur Wi-Fi Direct.



### REMARQUE :

- Vérifiez que la fonction Wi-Fi Direct de votre imprimante est activée. Pour ce faire, ouvrez le serveur EWS (voir [Configuration de l'imprimante à l'aide de l'Embedded Web Server \(EWS\)](#)), cliquez sur l'onglet **Réseau**, puis sélectionnez **Wi-Fi Direct**.
- Il est possible de connecter jusqu'à 5 ordinateurs et périphériques mobiles à l'imprimante à l'aide de la connexion Wi-Fi Direct.

## Activation ou désactivation de Wi-Fi Direct à partir du panneau de commande de l'imprimante

1. Sur l'écran d'accueil de l'imprimante, touchez ou glissez vers le bas l'onglet  en haut de l'écran pour ouvrir le Tableau de bord, puis appuyez sur Wi-Fi Direct .
2. Appuyez sur **Configuration** .
3. Si Wi-Fi Direct est **désactivé**, appuyez sur le bouton à bascule à côté de Wi-Fi Direct pour activer ou désactiver cette fonctionnalité.

## Retrouver le nom ou le mot de passe de Wi-Fi Direct

Sur l'écran d'accueil de l'imprimante, appuyez sur Wi-Fi Direct  pour afficher le nom ou le mot de passe Wi-Fi Direct.

## Impression avec un ordinateur sous Windows

1. Assurez-vous d'avoir installé l'application HP Smart et d'y avoir ajouté l'imprimante. Consultez la section [Utilisez l'application HP Smart pour l'impression, la numérisation et la gestion](#).
2. Ouvrez le document que vous souhaitez imprimer.
3. Dans le menu **Fichier** de votre programme logiciel, sélectionnez l'option **Impression**.
4. Cliquez sur le bouton qui ouvre la boîte de dialogue **Propriétés**.  
Selon l'application logicielle utilisée, ce bouton peut être libellé **Propriétés**, **Options**, **Configuration**, ou **Préférences**.
5. Vérifiez que votre imprimante est sélectionnée.
6. Modifiez les paramètres, puis cliquez sur **OK**.
7. Cliquez sur **Impression** ou appuyez sur le bouton **OK** pour imprimer la tâche.

## Impression depuis un ordinateur Mac

1. Assurez-vous d'avoir installé l'application HP Smart et d'y avoir ajouté l'imprimante. Consultez la section [Utilisez l'application HP Smart pour l'impression, la numérisation et la gestion](#).
2. Une fois connecté, ouvrez le document que vous souhaitez imprimer et utilisez la commande **Imprimer**.
3. Assurez-vous que l'imprimante souhaitée est sélectionnée.
4. Modifiez les éventuels paramètres d'impression.
5. Cliquez sur **Imprimer** pour imprimer le document.

# 5 Copie, numérisation et télécopie mobile

Cette section décrit les fonctionnalités de copie, de numérisation et de fax mobile.



## Copier

Cette rubrique décrit comment créer une copie d'un document original.

### Copie de document ou ID card.

1. Vérifiez que vous avez chargé du papier dans le bac d'entrée. Pour plus d'informations, consultez la section [Chargement du papier](#).
2. Placez l'original, face à imprimer vers le bas sur la vitre du scanner ou face à imprimer vers le haut dans le bac d'alimentation automatique.
3. Sur l'écran du panneau de commande de l'imprimante, touchez **Copier**.
4. Sélectionnez **Document** ou **Carte d'identité**.
5. Entrez le nombre de copies à l'aide du clavier ou modifiez les autres paramètres.

---

 **CONSEIL :** Pour enregistrer vos paramètres par défaut pour les futurs travaux, appuyez sur **Paramètres de copie** , puis sur **Enregistrer les paramètres actuels**.

---

6. Appuyez sur **Copier** .

## Numériser

Vous pouvez numériser des documents, des photos et d'autres types de papier, puis les envoyer vers une grande variété de destinations, telles qu'un dossier situé sur un ordinateur ou l'adresse e-mail d'un destinataire.

Lorsque vous numériser des documents avec le logiciel d'impression HP, vous pouvez numériser dans un format qui peut être recherché et modifié.

Lorsque vous numériser un document sans bordures, utilisez la vitre du scanner et pas le chargeur de documents.

---

 **CONSEIL :** Abonnez-vous à HP Smart Advance pour bénéficier de services HP Smart premium tels que la numérisation de documents comme texte modifiable. Pour plus d'informations, rendez-vous sur [hpsmart.com](https://hpsmart.com).

---

### Numérisation vers un ordinateur

Avant de numériser vers un ordinateur, assurez-vous d'avoir déjà installé le logiciel d'impression recommandé par HP. Votre imprimante et votre ordinateur doivent être reliés entre eux et allumés.

De plus, sur les ordinateurs Windows, le logiciel doit être en cours d'exécution avant la numérisation. Consultez la section [Ouvrez le logiciel d'impression HP \(Windows\)](#).

Vous pouvez utiliser le logiciel d'impression HP pour numériser des documents en texte modifiable.

## Pour numériser un original vers un ordinateur à partir du panneau de commande de l'imprimante

Vérifiez que l'imprimante est connectée à l'ordinateur avant d'effectuer la numérisation.

1. Chargez votre original, face imprimée vers le bas sur la vitre du scanner ou face imprimée vers le haut dans le chargeur de documents.
2. Touchez **Numériser** sur le panneau de commande, puis sélectionnez **Ordinateur**.
3. Sélectionnez le nom de votre ordinateur.
4. Appuyez sur **Envoyer** .

## Activation de la fonction Numériser vers un ordinateur (Windows)

Si l'imprimante est connectée à l'ordinateur avec la connexion USB, la fonctionnalité pour la numérisation vers l'ordinateur est activée par défaut et ne peut pas être désactivée.

Si vous utilisez une connexion réseau, suivez ces instructions si la fonction est désactivée et si vous souhaitez l'activer à nouveau.

1. Ouvrez le logiciel de l'imprimante HP. Pour plus d'informations, consultez la section [Ouvrez le logiciel d'impression HP \(Windows\)](#).
2. Cliquez sur **Imprimer, scan, fax**, puis sur **Numériser**.
3. Sélectionnez **Gérer la numérisation vers l'ordinateur**.
4. Cliquez sur **Activer**.

## Numérisation vers un périphérique de mémoire

Vous pouvez directement numériser vers une clé USB à partir du panneau de commande de l'imprimante sans utiliser l'ordinateur ou le logiciel HP fourni avec l'imprimante.

---

 **ATTENTION :** Ne retirez pas la clé USB du port USB de l'imprimante lorsque l'imprimante tente d'y accéder. Vous risqueriez d'endommager les fichiers stockés sur la clé. Vous pouvez retirer une clé USB en toute sécurité uniquement lorsque le voyant d'état ne clignote pas.

 **REMARQUE :** L'imprimante ne prend pas en charge les lecteurs flash USB cryptés.

Vous pouvez aussi utiliser le logiciel HP Smart ou le logiciel de l'imprimante HP pour numériser des documents en texte modifiable. Un abonnement peut être nécessaire.

---

## Numérisation d'un original vers un périphérique de mémoire à partir du panneau de commande de l'imprimante

1. Chargez votre original, face imprimée vers le bas sur la vitre du scanner ou face imprimée vers le haut dans le chargeur de documents.
2. Insérez une clé USB.
3. Appuyez sur **Numériser**, puis sélectionnez **USB**.
4. Modifiez les options de numérisation si nécessaire.
5. Appuyez sur **Envoyer** .

## Configuration des solutions numériques HP

Vous pouvez configurer HP Digital Solutions en utilisant les assistants logiciels que vous pouvez ouvrir depuis le logiciel de l'imprimante HP (Windows 7).

Vous pouvez également utiliser l'Embedded Web Server (EWS) de l'imprimante pour configurer les solutions numériques HP. Pour plus d'informations sur l'utilisation du serveur EWS, voir la section [Configuration de l'imprimante à l'aide de l'Embedded Web Server \(EWS\)](#).

---

 **REMARQUE :** Si vous utilisez l'imprimante HP sur un environnement réseau IPv-6, vous devez configurer les solutions numériques à l'aide du serveur EWS.

---

## Configuration de l'archivage numérique HP

Pour configurer la fonction d'archivage numérique HP, suivez les instructions correspondantes.

---

 **REMARQUE :** Vous pouvez également utiliser cette procédure pour modifier à l'avenir les paramètres.

---

## Configuration de la numérisation vers le dossier réseau

Vous pouvez configurer jusqu'à 10 dossiers de destination pour chaque imprimante à l'aide de l'une des options suivantes.

---

 **REMARQUE :** Pour utiliser la numérisation vers un dossier réseau, vous devez avoir créé et configuré le dossier que vous utilisez sur un ordinateur connecté au réseau. Vous ne pouvez pas créer de dossier depuis le panneau de commande de l'imprimante. Vérifiez également que les préférences du dossier autorisent la lecture et l'écriture. Pour plus d'informations sur la création de dossiers sur le réseau et la définition des préférences des dossiers, consultez la documentation pour votre système d'exploitation.

---

Lorsque vous avez terminé de configurer la fonction de numérisation dans le dossier réseau, le logiciel HP enregistre automatiquement les configurations sur l'imprimante.

## Depuis l'Embedded Web Server (EWS) via le logiciel de l'imprimante HP

1. Ouvrez le logiciel de l'imprimante HP. Pour plus d'informations, consultez la section [Ouvrez le logiciel d'impression HP \(Windows\)](#).
2. Cliquez sur **Numériser** sous **Imprimer, scan, fax**.
3. Cliquez sur **Assistant HP de numérisation pour envoi vers un dossier réseau**.

(OU)

## Depuis l'Embedded Web Server (EWS) via le navigateur Web

1. Ouvrez l'Embedded Web Server (EWS). Pour plus d'informations, consultez la section [Configuration de l'imprimante à l'aide de l'Embedded Web Server \(EWS\)](#).
2. Dans l'onglet **Numériser**, cliquez sur **Numériser vers dossier réseau**.
3. Dans le menu de gauche, sélectionnez **Réglages rapides** et cliquez sur le signe plus (+), puis suivez les instructions à l'écran pour créer de nouveaux réglages rapides.

---

 **REMARQUE :** Vous pouvez personnaliser les paramètres de numérisation pour chaque dossier de destination.

---

- Après avoir saisi les informations requises sur le dossier réseau, cliquez sur **Appliquer et tester** pour vérifier que le lien vers le dossier réseau fonctionne correctement. L'entrée est ajoutée au tableau sous la page **Paramètres des réglages rapides**.



## Numérisation vers SharePoint

Cette rubrique décrit comment numériser des documents vers SharePoint.

### Configuration de la numérisation vers SharePoint à partir de l'Embedded Web Server (EWS)

- Ouvrez l'Embedded Web Server (EWS). Pour plus d'informations, consultez la section [Configuration de l'imprimante à l'aide de l'Embedded Web Server \(EWS\)](#).
- Dans l'onglet **Numériser**, cliquez sur **Numériser vers SharePoint**.
- Dans le menu de gauche, sélectionnez **Réglages rapides** et cliquez sur le signe plus (+), puis suivez les instructions à l'écran pour créer de nouveaux réglages rapides.
- Après avoir saisi les informations requises sur SharePoint, cliquez sur **Appliquer et tester** pour vérifier que le lien vers SharePoint fonctionne correctement. L'entrée est ajoutée au tableau sous la page **Paramètres des réglages rapides**.

### Numérisation vers SharePoint à partir du panneau de commande

- Chargez votre original, face imprimée vers le bas sur la vitre du scanner ou face imprimée vers le haut dans le chargeur de documents.
- Sur l'écran d'accueil, appuyez sur **Numériser**, puis sur **SharePoint**.
- Appuyez sur **Nom de fichier** pour saisir le nom du fichier à numériser, puis sur **Terminé**.
- Appuyez sur **Configuration**  pour modifier les paramètres de numérisation.
- Appuyez sur **Prévisualisation**  si vous souhaitez prévisualiser le document numérisé.
- Appuyez sur **Envoyer**  pour enregistrer le document dans SharePoint.
- Appuyez sur **Terminer** lorsque la numérisation est terminée ou sur **Ajouter page** pour ajouter une autre page.

## Numérisation vers la messagerie

Cette rubrique décrit différentes options permettant de numériser un e-mail.

### Numérisation vers le courrier électronique à partir de la fonction Numériser

Vous devez d'abord configurer les adresses électroniques, puis numériser vos documents et les envoyer par courrier électronique.

---

 **REMARQUE :** Vous devez être connecté à un ordinateur sur le réseau pour configurer la fonction Numérisation vers le courrier électronique.

---

- Sur l'écran d'accueil, touchez **Numériser**, puis **E-mail**.
- Dans l'écran **Profil de messagerie non configuré**, touchez **Suivant**.

3. Touchez **Utilisation du logiciel HP installé sur un ordinateur** ou **Utilisation d'un navigateur Web** et suivez les instructions affichées pour configurer le profil de messagerie.

Pour plus d'informations, consultez la section [Configuration de la numérisation vers la messagerie électronique](#).

## Envoi du document ou de la photo numérisé(e) par e-mail

1. Chargez votre original, face imprimée vers le bas sur la vitre du scanner ou face imprimée vers le haut dans le chargeur de documents.
2. Sur l'écran d'accueil, touchez **Numériser**, puis **E-mail**.
3. Vérifiez le compte de messagerie que vous voulez utiliser et touchez **Continuer**.

Si vous voulez modifier le compte de messagerie, appuyez sur **Carnet d'adresses** , sélectionnez le compte que vous voulez utiliser, puis appuyez sur **Continuer**.

4. Entrez l'adresse électronique du destinataire dans le champ **À**.

Vous pouvez également appuyer sur **Carnet d'adresses** , sélectionnez le compte de messagerie destinataire, puis appuyer sur **Continuer**.

5. Entrez l'objet du message dans le champ **Objet**.

6. Appuyez sur **Aperçu**  si vous souhaitez consulter un aperçu de la photo ou du document numérisé.

Appuyez sur **Paramètres de numérisation**  pour modifier les paramètres.

7. Appuyez sur **Envoyer**.
8. Appuyez sur **Terminer** lorsque la numérisation est terminée ou sur **Ajouter page** pour ajouter une autre page.

## Numérisation avec HP Smart (iOS/Android, Windows 10 et versions supérieures, et macOS)

Vous pouvez utiliser l'application HP Smart pour numériser des documents ou des photos à partir du scanner de l'imprimante, et vous pouvez également numériser à l'aide de l'appareil photo de votre périphérique. HP Smart comprend des outils d'édition qui vous permettent d'ajuster l'image numérisée avant de l'enregistrer ou de la partager. Vous pouvez imprimer, enregistrer vos numérisations sur un stockage local ou cloud et les partager par e-mail, SMS, Facebook, Instagram etc. Pour numériser avec HP Smart, suivez les instructions fournies dans la section appropriée ci-dessous, en fonction du type de périphérique utilisé.

- **iOS/Android** : [www.hp.com/go/hpsmart-help](http://www.hp.com/go/hpsmart-help)
- **Windows 10 et versions ultérieures** : [www.hp.com/go/hpsmartwin-help](http://www.hp.com/go/hpsmartwin-help)
- **macOS** : [www.hp.com/go/hpsmartmac-help](http://www.hp.com/go/hpsmartmac-help)

## Numérisation à l'aide du logiciel HP Scan (Windows 7)

Utilisez le logiciel HP Scan pour lancer la numérisation à partir du logiciel sur votre ordinateur. Vous pouvez enregistrer l'image numérisée dans un fichier ou l'envoyer vers une autre application logicielle.



**REMARQUE** : Windows 7 Service Pack1 (SP1) est requis pour installer le logiciel HP Scan.

1. Chargez le document sur la vitre du scanner selon les indicateurs sur l'imprimante.
2. Ouvrez le logiciel de l'imprimante HP. Sur le Bureau de l'ordinateur, cliquez sur **Démarrer**, sélectionnez **Tous les programmes**, cliquez sur **HP**, sélectionnez le dossier de l'imprimante, puis sélectionnez le nom de l'imprimante.
3. Sélectionnez **Numériser**, et sélectionnez **Numériser un document ou une photo**.
4. Réglez les paramètres si nécessaire.
5. Cliquez sur **Numériser**.

## Numérisation à l'aide de Webscan

Webscan est une fonction de l'Embedded Web Server qui vous permet de numériser des photos et des documents entre votre imprimante et votre ordinateur en utilisant un navigateur Web.

Cette fonction est disponible même si vous n'avez pas installé le logiciel d'impression sur votre ordinateur.

Pour plus d'informations, consultez la section [Configuration de l'imprimante à l'aide de l'Embedded Web Server \(EWS\)](#).



**REMARQUE :** Webscan est désactivé par défaut. Vous pouvez l'activer depuis l'EWS.

Si vous ne parvenez pas à ouvrir Webscan dans le serveur EWS, il se peut que le logiciel ait été désactivé par votre administrateur réseau. Pour plus d'informations, contactez votre administrateur réseau ou la personne qui a installé votre réseau.

### Pour activer Webscan

1. Ouvrez l'embedded web server. Pour plus d'informations, consultez la section [Configuration de l'imprimante à l'aide de l'Embedded Web Server \(EWS\)](#).
2. Cliquez sur l'onglet **Paramètres**.
3. À partir du menu à gauche, cliquez sur **Sécurité**, puis sur **Paramètres administrateur**.
4. Sélectionnez **Webscan depuis EWS** pour l'activer.
5. Cliquez sur **Appliquer**.

### Pour numériser avec Webscan

Webscan fournit des options de numérisation de base. Pour utiliser d'autres options ou fonctions de numérisation, numérisez à l'aide du logiciel de l'imprimante HP.

1. Chargez votre original, face imprimée vers le bas sur la vitre du scanner ou face imprimée vers le haut dans le chargeur de documents.
2. Ouvrez l'embedded web server. Pour plus d'informations, consultez la section [Configuration de l'imprimante à l'aide de l'Embedded Web Server \(EWS\)](#).
3. Cliquez sur l'onglet **Numériser**.
4. À partir du menu à gauche, cliquez sur **Numérisation vers l'ordinateur**, puis sélectionnez **Webscan**.
5. Modifiez les paramètres nécessaires, puis cliquez sur **Numériser**.

---

 **CONSEIL :** Pour numériser des documents en tant que texte modifiable, vous devez utiliser le logiciel HP fourni avec l'imprimante.

---

## Conseils pour réussir vos copies et numérisations

Pour d'autres tâches de numérisation telles que la numérisation en texte modifiable (OCR), consultez le site Web [hp.com/support](http://hp.com/support)

## Télécopie mobile

Utilisez l'application HP Smart pour numériser et télécopier rapidement plusieurs pages en même temps depuis votre appareil mobile ou votre ordinateur.

Pour plus d'informations sur la télécopie mobile, consultez le [site Web HP Smart](#).

### Utiliser la télécopie mobile dans l'application HP Smart

1. Assurez-vous que votre périphérique mobile ou votre ordinateur est connecté à un réseau. Lancez l'application HP Smart et connectez-vous ou créez votre compte HP.
2. Sélectionnez la vignette Télécopie mobile.

Si vous ne voyez pas la vignette **Télécopie mobile**, procédez de la façon suivante pour l'activer :

- Sur un appareil mobile : Appuyez sur **Personnaliser les vignettes**, puis sur le bouton à bascule **Télécopie mobile** pour activer la vignette, puis revenez à l'écran Accueil.
- Sous Windows 10 et versions ultérieures : Cliquez sur **Paramètres**, sélectionnez **Personnaliser les vignettes**, puis cliquez sur le bouton à bascule **Télécopie mobile** pour activer la vignette. Revenez ensuite à l'écran Accueil.
- Sur un appareil Mac : Dans la barre de menu, sélectionnez **HP Smart** > **Personnaliser les vignettes**. Définissez l'option Télécopie mobile sur **Activée**.

---

 **REMARQUE :** La télécopie mobile est disponible seulement dans certains pays/régions. Si vous ne voyez pas d'option Télécopie mobile dans le menu Personnaliser, il est possible que la télécopie mobile ne soit pas disponible dans votre pays/région.

---

3. Complétez les informations nécessaires pour la télécopie mobile.
4. Pour ajouter une page de couverture, appuyez sur le bouton à bascule **Ajouter une page de couverture**, puis saisissez un sujet et un message.
5. Numérisez le document que vous souhaitez télécopier à l'aide de votre imprimante ou de l'appareil photo de votre appareil mobile, ou joignez un type de fichier pris en charge. Envoyez la télécopie lorsque le document est prêt.

Votre télécopie sera livrée en toute sécurité et vous pourrez suivre son statut dans l'application HP Smart.

## 6 Télécopie

Vous pouvez utiliser l'imprimante pour envoyer et recevoir des fax. Vous pouvez planifier l'envoi ultérieur de fax dans les 24 heures et définir des numéros de votre répertoire téléphonique pour adresser rapidement et aisément des fax vers des numéros utilisés fréquemment. À partir du panneau de commande de l'imprimante, vous pouvez définir un certain nombre d'options de télécopie, telles que la résolution et la luminosité des télécopies que vous envoyez.

---

 **REMARQUE :** Avant de commencer à utiliser la fonction de télécopie, assurez-vous d'avoir correctement configuré cette fonction sur l'imprimante. Vous pouvez vérifier si le télécopieur est correctement configuré en effectuant un test à partir du panneau de configuration de l'imprimante.

---

### Envoi d'une télécopie

Vous pouvez envoyer une télécopie de plusieurs manières, selon votre situation ou vos besoins.

#### Envoi d'une télécopie standard

Vous pouvez envoyer une télécopie sur une seule page ou plusieurs pages à partir du panneau de commande de l'imprimante.

---

 **REMARQUE :** Envoyez une seule télécopie en plaçant l'original sur la vitre. Envoyez plusieurs télécopies en utilisant le chargeur de documents.

 **REMARQUE :** Si vous avez besoin d'une confirmation imprimée de l'envoi de vos télécopies, activez la confirmation de télécopie.

---

#### Envoi d'une télécopie standard à partir du panneau de commande de l'imprimante

1. Chargez votre original, face imprimée vers le bas sur la vitre du scanner ou face imprimée vers le haut dans le chargeur de documents.
2. Sur l'écran du panneau de commande de l'imprimante, touchez **Télécopie**.
3. Appuyez sur **Envoyer maintenant**.
4. Saisissez le numéro de télécopie à l'aide du clavier ou en le sélectionnant dans le répertoire.

---

 **CONSEIL :** Pour ajouter une pause au numéro de télécopie que vous entrez, appuyez plusieurs fois sur \* jusqu'à ce qu'un tiret (-) s'affiche.

---

5. Appuyez sur **Envoyer** .

Si l'imprimante détecte un original chargé dans le bac d'alimentation automatique, elle envoie le document au numéro que vous avez saisi.

---

 **CONSEIL :** Si le destinataire vous informe que la qualité de la télécopie envoyée n'est pas satisfaisante, essayez de modifier la résolution ou le contraste sur votre télécopieur.

---

## Envoi d'une télécopie standard à partir de l'ordinateur

Vous pouvez envoyer un document en télécopie directement depuis votre ordinateur sans avoir à l'imprimer d'abord.

Pour utiliser cette fonction, assurez-vous d'avoir installé le logiciel d'impression HP sur votre ordinateur, que l'imprimante est connectée à une ligne téléphonique active, et que la fonction de télécopieur est configuré et fonctionne correctement.

### Envoi d'une télécopie standard à partir de l'ordinateur (Windows)

1. Ouvrez le document sur l'ordinateur à partir duquel vous souhaitez envoyer la télécopie.
2. Dans le menu **Fichier** de votre logiciel, cliquez sur **Imprimer**.
3. Dans la liste **Nom**, sélectionnez l'imprimante dont le nom contient « **fax** ».
4. Pour modifier les paramètres, cliquez sur le bouton qui ouvre la boîte de dialogue **Propriétés**. Selon l'application logicielle utilisée, ce bouton peut être libellé **Propriétés**, **Options**, **Configuration d'imprimante**, **Imprimante** ou **Préférences**.
5. Après avoir modifié les paramètres souhaités, cliquez sur **OK**.
6. Cliquez sur **Imprimer** ou sur **OK**.
7. Entrez le numéro du télécopieur et d'autres informations pour le destinataire, modifiez les autres paramètres de la télécopie, puis cliquez sur **Envoyer une télécopie**. L'imprimante commence à composer le numéro de télécopieur, puis envoie le document.

## Envoi d'une télécopie depuis un téléphone

Vous pouvez envoyer une télécopie depuis votre poste de téléphone. Cela vous permet de parler au destinataire avant d'envoyer la télécopie.

### Envoi d'une télécopie depuis un poste téléphonique

1. Chargez votre original, face imprimée vers le bas sur la vitre du scanner ou face imprimée vers le haut dans le chargeur de documents.
2. Composez le numéro à l'aide du clavier du téléphone connecté à l'imprimante.  

Si le destinataire répond au téléphone, dites-lui qu'il devrait recevoir la télécopie sur son télécopieur après quelques tonalités. Si un télécopieur prend en charge l'appel, vous entendrez la tonalité du télécopieur de destination.
3. Sur l'écran du panneau de commande de l'imprimante, touchez **Télécopie**.
4. Appuyez sur **Envoyer maintenant**.
5. Lorsque vous êtes prêt à envoyer la télécopie, appuyez sur **Envoyer** .

La ligne téléphonique est coupée durant la transmission de la télécopie. Si vous parlez plus tard au destinataire, restez en ligne jusqu'à la fin de la transmission de la télécopie. Si vous avez fini de parler avec le destinataire, vous pouvez raccrocher le combiné dès le début de la transmission de la télécopie.

## Envoi d'une télécopie à l'aide de la fonction de numérotation supervisée

Lorsque vous envoyez une télécopie à l'aide de la fonction de numérotation supervisée, vous pouvez entendre les tonalités, les invites téléphoniques ou d'autres sons dans les haut-parleurs de l'imprimante. Cette fonction vous permet de répondre aux invites durant la numérotation et de contrôler la vitesse de numérotation.

---

 **CONSEIL :** Si vous utilisez une carte d'appel et que vous n'entrez pas suffisamment vite votre code PIN, il est possible que l'imprimante commence à émettre prématurément les tonalités de télécopie, ce qui risque d'empêcher la reconnaissance de votre code PIN par le service de la carte d'appel. Si c'est le cas, créez un contact dans votre répertoire afin de stocker le code PIN de votre carte d'appel.



 **REMARQUE :** Vérifiez que le volume est activé de façon à entendre la tonalité.

---

### Pour envoyer une télécopie à l'aide de la numérotation supervisée depuis le panneau de commande de l'imprimante

1. Chargez votre original, face imprimée vers le bas sur la vitre du scanner ou face imprimée vers le haut dans le chargeur de documents.
2. Sur l'écran du panneau de commande de l'imprimante, touchez **Télécopie**.
3. Appuyez sur **Envoyer maintenant**.
4. Appuyez sur  **Envoyer**.
5. Une fois que vous entendez la tonalité, entrez le numéro voulu à l'aide du clavier du panneau de commande de l'imprimante.
6. Suivez les invites, le cas échéant.

---

 **CONSEIL :** Si vous utilisez une carte téléphonique pour envoyer une télécopie et que le code PIN de la carte téléphonique est stocké dans les contacts de votre répertoire, lorsque vous êtes invité à entrer le code PIN, appuyez sur **Répertoire** , puis sur **Répertoire local** pour sélectionner l'entrée du répertoire sous laquelle vous avez enregistré le code PIN.

---

Votre télécopie est envoyée lorsque le télécopieur destinataire répond.

### Envoi d'une télécopie en utilisant la mémoire de l'imprimante

Vous pouvez numériser une télécopie noir et blanc, la stocker en mémoire et l'envoyer à partir de cette mémoire. Cette fonction est utile si le numéro de télécopieur que vous tentez d'appeler est occupé ou temporairement indisponible. L'imprimante numérise les originaux, les place en mémoire et les envoie lorsqu'elle peut se connecter au télécopieur destinataire. Une fois que l'imprimante a numérisé les pages et les a placées en mémoire, vous pouvez retirer les originaux du bac d'alimentation ou de la vitre du scanner.

---

 **REMARQUE :** Seules des télécopies en noir et blanc peuvent être envoyées à partir de la mémoire.

 **REMARQUE :** Vous pouvez numériser plusieurs pages depuis la vitre du scanner vers la mémoire de l'imprimante, puis les télécopier. Vous pouvez utiliser cette fonction pour télécopier plusieurs pages d'un livre ou d'un magazine, lorsque cela n'est pas possible dans le chargeur automatique de documents.

---

### Envoyer une télécopie en utilisant la mémoire de l'imprimante

1. Assurez-vous que la fonction **Méthode de numérisation et de télécopie** est activée.
  - a. Sur l'écran du panneau de commande de l'imprimante, touchez **Télécopie**.

- b. Touchez **Configuration**, puis **Préférences**.
  - c. Touchez **Méthode de numérisation et de télécopie** pour l'activer.
2. Chargez votre original, face imprimée vers le bas sur la vitre du scanner ou face imprimée vers le haut dans le chargeur de documents.
  3. Sur l'écran du panneau de commande de l'imprimante, touchez **Télécopie**.
  4. Appuyez sur **Envoyer maintenant**.
  5. Saisissez le numéro du télécopieur à l'aide du clavier numérique.

Vous pouvez également appuyer sur **Répertoire** , puis sur **Répertoire local** ou **Historique des appels** pour sélectionner un numéro ou un groupe à composer.





6. Appuyez sur **Envoyer** .

L'imprimante numérise les originaux, les place en mémoire, puis envoie la télécopie lorsque le télécopieur destinataire est disponible.

## Envoi d'une télécopie à plusieurs destinataires

Vous pouvez envoyer une télécopie à plusieurs destinataires en créant un contact dans votre répertoire téléphonique composé de deux destinataires ou plus.

### Envoi d'une télécopie à plusieurs destinataires en utilisant un groupe de contacts du répertoire

1. Chargez votre original, face imprimée vers le bas sur la vitre du scanner ou face imprimée vers le haut dans le chargeur de documents.
2. Sur l'écran du panneau de commande de l'imprimante, touchez **Télécopie**.
3. Appuyez sur **Envoyer maintenant**.
4. Appuyez sur **Répertoire** , puis sur **Répertoire local**.
5. Appuyez sur **Répertoire**  et sélectionnez **Groupe**  pour basculer vers le répertoire des listes.
6. Touchez le nom du groupe destinataire.
7. Appuyez sur **Envoyer** .

L'imprimante envoie le document à tous les numéros du groupe sélectionné.

---

 **CONSEIL :** Si le destinataire vous informe que la qualité de la télécopie envoyée n'est pas satisfaisante, essayez de modifier la résolution ou le contraste sur votre télécopieur.

---

## Envoi d'une télécopie en mode de correction d'erreurs

**Mode correc. erreurs** (ECM) permet d'éviter une perte de données due à de mauvaises connexions téléphoniques grâce à la détection d'erreurs de transmission, suivie automatiquement par une demande de retransmission des parties erronées. Les frais téléphoniques ne sont pas affectés et peuvent même être réduits sur des lignes téléphoniques de bonne qualité. Sur des lignes téléphoniques de mauvaise qualité, ECM augmente la durée de transmission et, par conséquent, les frais de téléphone, mais il améliore nettement la fiabilité des données.

envoyées. Le paramètre par défaut est **Allumé** Ne désactivez ECM que si le coût des communications augmente considérablement et que vous pouvez accepter une moindre qualité pour un coût réduit.

Si vous désactivez le mode de correction d'erreurs :

- La qualité et la vitesse de transmission des télécopies que vous envoyez et recevez sont affectées.
- La **Vitesse** est automatiquement définie sur **Moyenne**.

## Modification du paramètre ECM à partir du panneau de commande

1. Sur l'écran du panneau de commande de l'imprimante, touchez **Télécopie**.
2. Appuyez sur **Configuration**.
3. Appuyez sur **Préférences**.
4. Faites défiler **Mode correc. erreurs** afin de toucher pour activer ou désactiver la fonction.

## Réception d'une télécopie

Vous pouvez recevoir des télécopies automatiquement ou manuellement. Si vous désactivez l'option **Réponse automatique**, vous recevrez les fax manuellement. Si vous activez l'option **Réponse automatique** (paramètre par défaut), l'imprimante répond automatiquement aux appels entrants et reçoit les télécopies après le nombre de sonneries spécifié par le paramètre **Sonn. avant rép.**. (Le paramètre **Sonn. avant rép.** par défaut est de cinq sonneries.)

Si vous recevez une télécopie au format Légal US ou de format supérieur alors que l'imprimante n'est pas configurée pour utiliser du papier de ce format, l'imprimante réduit la télécopie de manière à ce que ses dimensions conviennent au papier chargé. Si vous avez désactivé la fonction **Réduction automatique**, l'imprimante imprime la télécopie sur deux pages.



---

**REMARQUE :** Si vous copiez un document lors de l'arrivée d'une télécopie, celle-ci est stockée dans la mémoire de l'imprimante jusqu'à ce que la copie soit terminée.

---

## Réception d'une télécopie en mode manuel

Lorsque vous êtes au téléphone, votre interlocuteur peut en même temps vous envoyer une télécopie. Vous pouvez décrocher le combiné pour parler ou écouter les tonalités de télécopie.

Vous pouvez recevoir des fax manuellement depuis un téléphone directement connecté au port Fax  situé à l'arrière du produit.

## Recevoir une télécopie manuellement

1. Vérifiez que l'imprimante est sous tension et que du papier est chargé dans le bac d'alimentation.
2. Retirez les originaux du bac d'alimentation des documents.
3. Appuyez sur **Fax, Configuration** et **Préférences**.
4. Pour pouvoir répondre à un appel entrant avant la réponse de l'imprimante, faites défiler les options et configurez le paramètre **Sonn. avant rép.** sur un nombre élevé. Sinon, désactivez le paramètre **Réponse automatique** pour que l'imprimante ne réponde pas automatiquement aux appels entrants.
5. Si vous êtes au téléphone avec l'expéditeur, demandez-lui d'appuyer sur la touche **Envoyer** du télécopieur.

6. Procédez comme suis lorsque vous entendez des tonalités de télécopie à partir d'un télécopieur en cours d'envoi.
  - a. Sur le panneau de commande de l'imprimante, appuyez sur **Accepter** pour recevoir une télécopie.
  - b. Quand l'imprimante commence à recevoir la télécopie, vous pouvez raccrocher ou rester en ligne. La ligne téléphonique est silencieuse durant la transmission de la télécopie.

## Configuration de la sauvegarde du télécopieur

En fonction de vos préférences et des exigences de sécurité, vous pouvez configurer l'imprimante pour qu'elle stocke toutes les télécopies reçues, uniquement les télécopies reçues lorsque l'imprimante est en état d'erreur, ou aucune des télécopies reçues.

### Configuration de la sauvegarde de fax à partir du panneau de commande de l'imprimante

1. Sur l'écran du panneau de commande de l'imprimante, touchez **Télécopie**.
2. Appuyez sur **Configuration**.
3. Appuyez sur **Préférences**.
4. Touchez **Réception sauvegarde télécopies**.
5. Appuyez sur le paramètre requis.

Paramètres	Description
<b>Allumé</b>	<p>Paramètre par défaut. Lorsque le paramètre <b>Sauvegarde de fax</b> est <b>Allumé</b>, l'imprimante stocke en mémoire tous les fax reçus. Ceci permet de réimprimer les 30 fax les plus récents s'ils sont toujours sauvegardés en mémoire.</p> <p><b>REMARQUE :</b> Lorsque la mémoire de l'imprimante est pleine, elle remplace les fax les plus anciens lorsqu'elle reçoit de nouveaux fax. Si la mémoire est pleine de fax non imprimés, l'imprimante cesse de répondre aux appels de fax entrants.</p> <p><b>REMARQUE :</b> Si vous recevez une télécopie trop volumineuse (ex. photo couleur très détaillée), elle risque de ne pas être stockée en mémoire en raison des limites de cette dernière.</p>
<b>En cas d'erreur uniquement</b>	<p>Permet à l'imprimante de stocker les fax en mémoire uniquement si une condition d'erreur empêche l'imprimante d'imprimer les fax (par exemple, si l'imprimante n'a plus de papier). L'imprimante continue de stocker les fax entrants tant qu'il y a de la mémoire disponible. Si la mémoire est pleine, l'imprimante cesse de répondre aux appels de fax entrants. Lorsque l'erreur est résolue, les fax stockés en mémoire sont automatiquement imprimés, puis supprimés de la mémoire.</p>
<b>Désactivé</b>	<p>Les fax ne sont jamais enregistrés dans la mémoire. Par exemple, vous pouvez désactiver la fonction <b>Sauvegarde de fax</b> pour des raisons de sécurité. Si une erreur empêche l'impression (par exemple, l'imprimante n'a plus de papier), l'imprimante cesse de répondre aux appels de fax entrants.</p>

## Réimpression des télécopies reçues en mémoire

Les télécopies reçues qui ne sont pas imprimées sont stockées dans la mémoire.



**REMARQUE :** Une fois la mémoire saturée, l'imprimante ne peut plus recevoir de nouvelles télécopies tant que vous n'avez pas imprimé ou supprimé des télécopies contenues dans la mémoire. Il se peut également que vous vouliez supprimer les télécopies en mémoire à des fins de sécurité ou de confidentialité.

Vous pouvez réimprimer jusqu'à 30 fax les plus récemment imprimées, si elles sont toujours en mémoire. Par exemple, vous pouvez avoir besoin de réimprimer vos télécopies si vous avez égaré la copie de vos dernières impressions.

## Réimpression des télécopies en mémoire à partir du panneau de commande de l'imprimante

1. Assurez-vous d'avoir chargé le papier dans le bac d'entrée. Pour plus d'informations, consultez la section [Chargement du papier](#).

2. Sur l'écran du panneau de commande de l'imprimante, touchez **Télécopie**.

3. Appuyez sur **Réimprimer**.

Les télécopies sont imprimées dans l'ordre inverse de la réception, c'est-à-dire, les plus récentes en premier, etc.

4. Appuyez sur une télécopie pour la sélectionner, puis appuyez sur **Imprimer**.

## Retransmission de télécopies à un autre numéro

Vous pouvez configurer l'imprimante de sorte qu'elle retransmette vos télécopies vers un autre numéro de télécopieur. Toutes les télécopies sont transférées en noir et blanc, quel que soit le mode d'envoi initial.

HP vous recommande de vérifier que le numéro vers lequel vous effectuez un transfert est une ligne de télécopie valide. Envoyez une télécopie de test pour vérifier que le télécopieur peut recevoir les télécopies que vous retransmettez.

## Retransmission de fax à partir du panneau de commande de l'imprimante

1. Sur l'écran du panneau de commande de l'imprimante, touchez **Télécopie**.

2. Appuyez sur **Configuration**.

3. Appuyez sur **Préférences**.

4. Appuyez sur **Retransmission de fax**.

5. Appuyez sur **Activé (Impression et retransmission)** pour imprimer et retransmettre le fax ou sélectionnez **Activé (Retransmission)** pour retransmettre le fax.

---

 **REMARQUE :** Si l'imprimante ne peut pas retransmettre le fax au fax désigné (par exemple, s'il n'est pas sous tension), elle imprime le fax. Si vous configurez l'imprimante pour qu'elle imprime des rapports d'erreurs pour les fax reçus, elle imprime également un rapport d'erreur.

---

6. À l'invite, entrez le numéro du télécopieur destiné à recevoir les télécopies retransmises, puis touchez **Terminé**. Saisissez les informations requises pour chacune des invites suivantes : date de début, heure de début, date de fin et heure de fin.

7. La retransmission de fax est activée. Appuyez sur **OK** pour confirmer.

Si l'alimentation de l'imprimante est coupée lors de la configuration de la retransmission de télécopie, celle-ci est conservée, de même que le numéro de téléphone. Une fois l'alimentation rétablie sur l'imprimante, la retransmission de fax est toujours **Allumé**.

---

 **REMARQUE :** Vous pouvez annuler la retransmission de fax en sélectionnant **Désactivé** dans le menu **Retransmission de fax**.

---

## Définition de la réduction automatique pour les télécopies reçues

Le paramètre **Réduction automatique** détermine le comportement de l'imprimante lorsqu'elle reçoit une télécopie trop grande pour le format de papier chargé. Ce paramètre est activé par défaut ; l'image de la télécopie entrante est donc réduite de façon à tenir sur une page, si possible. Si cette fonction est désactivée, les informations qui ne tiennent pas sur la première page sont imprimées sur une deuxième page. La **Réduction automatique** est utile lorsque vous recevez une télécopie au format A4/Lettre maximum et que le bac d'entrée contient du papier de ce format.

### Configuration de la réduction automatique à partir du panneau de commande de l'imprimante

1. Sur l'écran du panneau de commande de l'imprimante, touchez **Télécopie**.
2. Appuyez sur **Configuration**.
3. Appuyez sur **Préférences**.
4. Faites défiler **Réduction automatique** et touchez pour activer ou désactiver la fonction.

### Blocage des numéros de télécopieur indésirables

Si vous souscrivez un service d'identification d'appel auprès de votre opérateur de téléphonie, vous pouvez bloquer des numéros de télécopieur particuliers afin que l'imprimante n'imprime pas les télécopies reçues depuis ces numéros. Lors de la réception d'un appel de télécopie entrant, l'imprimante compare le numéro à la liste des numéros de télécopies indésirables pour déterminer si l'appel doit être bloqué. Si le numéro correspond à celui contenu dans la liste de numéros indésirables, la télécopie n'est pas reçue. (Le nombre maximal de numéros de télécopies que vous pouvez bloquer varie en fonction des modèles.)

---



 **REMARQUE :** Cette fonctionnalité n'est pas disponible dans tous les pays/toutes les régions. Si elle n'est pas disponible dans votre pays/région, l'option **Blocage indésirable du télécopieur** n'apparaît pas dans le menu **Préférences**.

 **REMARQUE :** Si aucun numéro de téléphone n'est ajouté à la liste des ID de l'appelant, il est supposé que vous n'êtes pas abonné à un service des ID de l'appelant.

---

Vous pouvez bloquer des numéros de télécopieur en les ajoutant à la liste des télécopies indésirables, les débloquer en les supprimant de cette même liste, et imprimer la liste des numéros indésirables bloqués.

### Pour ajouter un numéro à la liste des télécopies indésirables

1. Sur l'écran du panneau de commande de l'imprimante, touchez **Télécopie**.
2. Appuyez sur **Configuration**.
3. Appuyez sur **Préférences**.
4. Appuyez sur **Blocage indésirable du télécopieur**.
5. Appuyez sur le **Signe plus** .
6. Procédez de l'une des manières suivantes :
  - Pour sélectionner un numéro de télécopieur à bloquer dans l'historique des appels, appuyez sur **Historique des appels** .
  - Saisissez manuellement un numéro de télécopieur à bloquer, puis appuyez sur **Ajouter**.



---

**REMARQUE :** Assurez-vous de saisir le numéro de fax tel qu'il apparaît sur l'écran du panneau de commande et non le numéro de fax qui apparaît sur l'en-tête du fax reçue, car ces numéros peuvent être différents.

---

## Pour supprimer des numéros de la liste des télécopies indésirables

1. Sur l'écran du panneau de commande de l'imprimante, touchez **Télécopie**.
2. Appuyez sur **Configuration**.
3. Appuyez sur **Préférences**.
4. Appuyez sur **Blocage indésirable du télécopieur**.
5. Appuyez sur le numéro à supprimer, puis sur **Supprimer**.

## Pour imprimer la liste des numéros indésirables

1. Sur l'écran du panneau de commande de l'imprimante, touchez **Télécopie**.
2. Appuyez sur **Configuration**, puis sur **Rapports**.
3. Appuyez sur **Impression de rapports de télécopie**.
4. Touchez **Rapport des télécopies indésirables**.
5. Appuyez sur **Imprimer** pour lancer l'impression.

## Réception de télécopies avec la fonction Télécopie numérique HP

Vous pouvez utiliser la fonction Télécopie numérique HP pour recevoir et enregistrer automatiquement des télécopies sur votre ordinateur. Cela vous permet d'économiser du papier et du toner.

Les télécopies reçues sont enregistrées au format TIFF (Tagged Image File Format) ou PDF.

Les fichiers sont nommés d'après la méthode suivante : XXXX\_YYYYYYYY\_ZZZZZZ.tif, où X indique les coordonnées de l'émetteur, Y la date et Z à l'heure de réception de la télécopie.



---

**REMARQUE :** La fonction de télécopie vers PC ne permet de recevoir que des télécopies en noir et blanc.

---

## Exigences relatives à la fonction Télécopie numérique HP

- Le dossier de destination de l'ordinateur doit être accessible en permanence. Les télécopies ne seront pas sauvegardées si l'ordinateur est en veille ou veille prolongée.
- Du papier doit être chargé dans le bac d'alimentation. Pour plus d'informations, consultez la section [Chargement du papier](#).

## Pour configurer ou modifier la télécopie numérique HP (Windows)

1. Ouvrez le logiciel de l'imprimante HP. Pour plus d'informations, consultez la section [Ouvrez le logiciel d'impression HP \(Windows\)](#).
2. Cliquez sur **Imprimer, scan, fax**, puis sur **Télécopieur**.
3. Cliquez sur **Assistant de configuration de la télécopie numérique**.
4. Suivez les instructions à l'écran.

## Désactivation de la télécopie numérique HP

1. Sur l'écran du panneau de commande de l'imprimante, touchez **Télécopie**.
2. Appuyez sur **Configuration**.
3. Touchez **Préférences** et **Télécopie numérique HP**.
4. Touchez **Désactiver la fonction de télécopie numérique HP**.
5. Touchez **Oui**.

## Créer des contacts dans le répertoire

Vous pouvez enregistrer des numéros de télécopies fréquemment utilisés en tant que contacts dans votre répertoire. Cela vous permet de composer rapidement ces numéros à partir du panneau de commande de l'imprimante.

---

 **CONSEIL :** Outre la création et la gestion des contacts du répertoire à partir du panneau de commande de l'imprimante, vous pouvez également utiliser les outils disponibles sur votre ordinateur, tels que le logiciel de l'imprimante HP et le serveur EWS de l'imprimante. Pour plus d'informations, consultez la section [Configuration de l'imprimante à l'aide de l'Embedded Web Server \(EWS\)](#).

---

## Créer et modifier un contact de répertoire

Vous pouvez enregistrer des numéros de télécopieur dans votre répertoire.

### Créer des contacts dans le répertoire

1. Sur l'écran du panneau de commande de l'imprimante, touchez **Télécopie**.
2. Appuyez sur **Répertoire**.
3. Appuyez sur **Annuaire téléphonique local**.
4. Appuyez sur le **Signe plus**  pour ajouter un contact.
5. Appuyez sur **Nom**, saisissez le nom du contact, puis appuyez sur **Terminé**.
6. Appuyez sur **Numéro de télécopieur**, saisissez le numéro du contact, puis appuyez sur **Terminé**.

---

 **REMARQUE :** Veillez à inclure des espaces ou d'autres chiffres, tels qu'un code de zone, un code d'accès pour les numéros externes à un système PBX (habituellement 9 ou 0) ou un préfixe longue distance.

---

7. Appuyez sur **Ajouter**.

### Modifier des contacts dans le répertoire

1. Sur l'écran du panneau de commande de l'imprimante, touchez **Télécopie**.
2. Appuyez sur **Répertoire**.
3. Appuyez sur **Annuaire téléphonique local**.
4. Touchez le contact que vous souhaitez modifier.
5. Appuyez sur **Nom**, modifiez le nom du contact, puis appuyez sur **Terminé**.

6. Appuyez sur **Numéro de fax**, modifiez le numéro du contact, puis appuyez sur **Terminé**.

---

 **REMARQUE :** Veillez à inclure des espaces ou d'autres chiffres, tels qu'un code de zone, un code d'accès pour les numéros externes à un système PBX (habituellement 9 ou 0) ou un préfixe longue distance.

---

7. Appuyez sur **Terminé**.

## Créer et modifier un groupe de contacts dans le répertoire



Vous pouvez enregistrer des groupes de numéros de télécopieur comme contacts dans votre répertoire.

### Créer un groupe de contacts dans le répertoire



---

 **REMARQUE :** Avant de pouvoir créer un groupe de contacts, vous devez avoir déjà créé au moins un contact dans votre répertoire.

---

1. Sur l'écran du panneau de commande de l'imprimante, touchez **Télécopie**.
2. Appuyez sur **Répertoire**, puis sur **Répertoire local**.
3. Appuyez sur **Répertoire**  et sélectionnez **Groupe**  pour basculer vers le répertoire des listes.
4. Appuyez sur le **Signe plus**  pour ajouter un groupe.
5. Appuyez sur **Nom**, saisissez le nom du groupe, puis appuyez sur **Terminé**.
6. Touchez **Nombre de membres**, sélectionnez les contacts du répertoire que vous souhaitez inclure dans ce groupe, puis cliquez sur **Select**.
7. Touchez **Créer**.

### Modifier un groupe de contacts dans le répertoire

1. Sur l'écran du panneau de commande de l'imprimante, touchez **Télécopie**.
2. Appuyez sur **Répertoire**, puis sur **Répertoire local**.
3. Appuyez sur **Répertoire**  et sélectionnez **Groupe**  pour basculer vers le répertoire des listes.
4. Touchez le groupe de contacts du répertoire que vous souhaitez modifier.
5. Cliquez sur **Nom** et saisissez le nom du groupe de contacts, puis cliquez sur **Terminé**.
6. Cliquez sur **Nombre de membres**.
7. Si vous voulez ajouter un contact au groupe, appuyez sur le **Signe plus** . Touchez le nom d'un contact, puis **Sélectionner**.

---

 **REMARQUE :** Si vous voulez supprimer un contact du groupe, touchez-le pour le désélectionner.

---

8. Appuyez sur **Terminé**.



## Supprimer des contacts

Vous pouvez supprimer des contacts de votre répertoire ou des groupes de contacts.

## Pour supprimer des contacts du répertoire

1. Sur l'écran du panneau de commande de l'imprimante, touchez **Télécopie**.
2. Appuyez sur **Répertoire**.
3. Appuyez sur **Annuaire téléphonique local**.
4. Sélectionnez le nom du contact du répertoire à supprimer.
5. Touchez **Supprimer**.
6. Touchez **Oui** pour confirmer.

## Pour supprimer un groupe de contacts dans le répertoire

1. Sur l'écran du panneau de commande de l'imprimante, touchez **Télécopie**.
2. Appuyez sur **Répertoire**, puis sur **Répertoire local**.
3. Appuyez sur **Répertoire**  et sélectionnez **Groupe**  pour basculer vers le répertoire des listes.
4. Sélectionnez le nom du contact du répertoire des listes à supprimer.
5. Touchez **Supprimer**.
6. Touchez **Oui** pour confirmer.

# Modification des paramètres de télécopie

Après l'exécution des étapes du guide de référence fourni avec l'imprimante, procédez comme suit pour modifier les paramètres initiaux ou pour configurer d'autres options pour la télécopie.

## Configuration de l'en-tête de télécopie

L'en-tête de télécopie imprime votre nom et votre numéro de télécopieur en haut de chaque télécopie que vous envoyez. HP vous recommande de configurer l'en-tête de télécopie à l'aide du logiciel HP fourni avec l'imprimante. Vous pouvez également configurer l'en-tête de télécopie à partir du panneau de commande de l'imprimante, comme décrit ici.



**REMARQUE :** Dans certains pays/certaines régions, l'en-tête de télécopie est une obligation légale.

## Configuration ou modification de l'en-tête de fax

1. Sur l'écran du panneau de commande de l'imprimante, touchez **Télécopie**.
2. Touchez **Configuration**, puis **Préférences**.
3. Appuyez sur **En-tête de télécopie**.
4. Saisissez votre propre nom ou celui de votre société puis appuyez sur **Terminé**.
5. Entrez votre numéro de télécopie, puis touchez **Terminé**.

## Définition du mode de réponse (réponse automatique)

Le mode de réponse détermine si l'imprimante répond aux appels entrants.

- Activez le paramètre **Réponse automatique** si vous souhaitez que l'imprimante réponde **automatiquement** aux fax. L'imprimante répond à tous les appels et télécopies entrants.
- Désactivez le paramètre **Réponse automatique** si vous souhaitez recevoir des fax **manuellement**. Vous devez être disponible pour répondre en personne à l'appel de télécopie entrant, sinon l'imprimante ne recevra pas de télécopies.

## Définition du mode de réponse

1. Sur l'écran du panneau de commande de l'imprimante, touchez **Télécopie**.
2. Touchez **Configuration**, puis **Préférences**.
3. Touchez **Réponse automatique** pour activer ou désactiver cette fonction.

---

 **CONSEIL** : Vous pouvez également accéder à cette fonction en appuyant sur le bouton **Statut du fax**  sur le tableau de bord.

---

## Définition du nombre de sonneries avant réponse

Si vous activez le paramètre **Réponse automatique**, vous pouvez spécifier le nombre de sonneries avant la réponse automatique aux appels entrants.

Le paramètre **Sonn. avant rép.** est important si un répondeur est installé sur la même ligne téléphonique que l'imprimante, car le répondeur doit décrocher le téléphone avant celle-ci. Il convient par exemple de régler le répondeur sur un petit nombre de sonneries et l'imprimante sur le nombre maximal de sonneries.

Par exemple, réglez le répondeur sur un petit nombre de sonneries et l'imprimante sur le nombre maximal de sonneries. (Le nombre maximal de sonneries varie en fonction des pays/régions.) Avec cette configuration, le répondeur prend l'appel et l'imprimante surveille la ligne. Si l'imprimante détecte qu'il s'agit d'une télécopie, elle la reçoit. S'il s'agit d'une communication vocale, le répondeur enregistre le message.

## Définition du nombre de sonneries avant réponse

1. Sur l'écran du panneau de commande de l'imprimante, touchez **Télécopie**.
2. Touchez **Configuration**, puis **Préférences**.
3. Appuyez sur **Sonn. avant rép.**
4. Touchez pour définir le nombre de sonneries.
5. Appuyez sur **Terminé**.

## Modification du type de sonnerie pour appliquer une sonnerie différenciée

De nombreux opérateurs de téléphonie proposent une fonction de sonnerie distincte permettant d'avoir plusieurs numéros de téléphone sur une même ligne téléphonique. Lorsque vous vous abonnez à ce service, chaque numéro est associé à une sonnerie différente. Vous pouvez configurer l'imprimante pour qu'elle réponde à une sonnerie prédéfinie.

Si vous connectez l'imprimante à une ligne dotée d'une sonnerie distincte, demandez à votre opérateur téléphonique de définir une sonnerie pour les appels vocaux et une autre pour les télécopies. HP vous

recommande de demander une double ou triple sonnerie pour les télécopies. Lorsque l'imprimante détecte la sonnerie indiquée, elle prend l'appel et reçoit la télécopie.

---

 **CONSEIL :** Vous pouvez également utiliser la fonction de détection du modèle de sonnerie du panneau de commande de l'imprimante pour définir une sonnerie différenciée. Grâce à cette fonction, l'imprimante reconnaît et enregistre le type de sonnerie d'un appel entrant en fonction de l'appel et détermine automatiquement la sonnerie particulière attribuée par votre opérateur téléphonique aux appels de télécopieur.

---

Si vous ne disposez pas du service de sonnerie distincte, conservez l'option par défaut **Toutes les sonneries standard**.

---

 **REMARQUE :** L'imprimante ne peut pas recevoir de télécopies lorsque le numéro de téléphone principal est décroché.

---

## Modification du type de sonnerie pour appliquer une sonnerie différenciée

1. Vérifiez que l'imprimante est configurée pour répondre automatiquement à la réception de télécopies.  
Pour plus d'informations, consultez la section [Définition du mode de réponse](#).
2. Sur l'écran du panneau de commande de l'imprimante, touchez **Télécopie**.
3. Touchez **Configuration**, puis sélectionnez **Préférences**.
4. Appuyez sur **Sonnerie différenciée**.
5. Appuyez sur un modèle de sonnerie, puis suivez les instructions à l'écran.

---

 **REMARQUE :** Si vous utilisez un autocommutateur privé (PBX) comportant des modèles de sonnerie différents pour les appels internes et externes, vous devez appeler le numéro de télécopie depuis un numéro externe.

---

## Configuration du type de numérotation

Utilisez cette procédure pour configurer le mode de numérotation par tonalités ou impulsions. Le réglage par défaut d'origine est le mode à **Tonalités**. Ne modifiez pas ce réglage à moins que votre ligne téléphonique ne puisse pas utiliser la numérotation par tonalité.

---

 **REMARQUE :** L'option de numérotation par impulsions n'est pas disponible dans certain(e)s pays/régions.

---

## Configuration du type de numérotation

1. Sur l'écran du panneau de commande de l'imprimante, touchez **Télécopie**.
2. Touchez **Configuration**, puis **Préférences**.
3. Touchez **Type de numérotation**.
4. Touchez pour sélectionner **Tonalité** ou **Impulsion**.

## Configuration des options de rappel

Si l'imprimante n'a pas pu envoyer une télécopie (le télécopieur de destination ne répondait pas ou était occupé), elle tente de rappeler le numéro en fonction des options de rappel. Pour activer ou désactiver les options, procédez comme suit :

- **Rappel si occupé** : Si cette option est activée, l'imprimante recompose automatiquement le numéro si elle reçoit un signal occupé. La valeur par défaut est **Allumé**.
- **Rappel si pas de réponse** : Si cette option est activée, l'imprimante recompose automatiquement le numéro si le télécopieur du destinataire ne répond pas. La valeur par défaut est **Désactivé**.
- **Rappel pour un problème de connexion** : si cette option est sélectionnée, l'imprimante recompose automatiquement le numéro en cas de problème de connexion avec le télécopieur de destination. La fonction Problème de connexion - Renumérotation ne fonctionne que pour envoyer des télécopies depuis la mémoire. La valeur par défaut est **Allumé**.

## Configuration des options de rappel

1. Sur l'écran du panneau de commande de l'imprimante, touchez **Télécopie**.
2. Touchez **Configuration**, puis **Préférences**.
3. Appuyez sur **Rappel automatique**.
4. Touchez **Rappel si occupé**, **Rappel si pas de réponse** ou **Rappel pour un problème de connexion** pour activer ou désactiver ce mode.

## Définition de la vitesse de télécopie

Vous pouvez définir la vitesse de télécopie utilisée pour communiquer entre votre imprimante et d'autres télécopieurs lors de l'envoi et de la réception de télécopies.

Si vous utilisez un des appareils suivants, il est peut-être nécessaire de réduire la vitesse de transmission :

- Un service de téléphonie Internet
- Un autocommutateur privé (PBX)
- Télécopie sur VoIP (Voice over Internet Protocol)
- Un service de réseau numérique à intégration de services (ISDN).

Si vous rencontrez des problèmes lors de l'envoi et de la réception des télécopies, réduisez la **Vitesse**. Le tableau ci-dessous indique les paramètres de vitesse de télécopie disponibles.

**Tableau 6-1** Définition de la vitesse de télécopie

Paramètre vitesse de télécopie	Vitesse de télécopie
Rapide	v.34 (33600 bits/s)
Moyenne	v.17 (14400 bits/s)
Lente	v.29 (9600 bits/s)

## Définition de la vitesse de fax

1. Sur l'écran du panneau de commande de l'imprimante, touchez **Télécopie**.
2. Touchez **Configuration**, puis **Préférences**.
3. Appuyez sur **Vitesse**.
4. Appuyez sur une option pour la sélectionner.

## Configuration du volume sonore du télécopieur

Vous pouvez modifier le volume de la sonnerie du télécopieur.

### Configuration du volume sonore du fax

1. Sur l'écran du panneau de commande de l'imprimante, touchez **Télécopie**.
2. Appuyez sur **Configuration**, puis sur **Préférences**.
3. Touchez **Volume de télécopie**.
4. Appuyez sur pour sélectionner **Doux**, **Fort** ou **Désactivé**.

---

 **CONSEIL :** Vous pouvez également accéder à cette fonction en appuyant sur le bouton **Statut du fax**  sur le tableau de bord.

---

## Services de télécopie et de téléphonie numérique

De nombreux opérateurs de téléphonie proposent à leurs clients des services de téléphonie numérique, tels que les suivants :

- ADSL : Vous utilisez un service ADSL fourni par votre opérateur téléphonique. (ADSL est également appelé DSL dans certain(e)s pays/régions.)
- PBX : Un autocommutateur privé (PBX).
- RNIS : système de réseau numérique à intégration de services (RNIS, ou ISDN).
- VoIP : service de téléphonie économique qui permet d'envoyer et de recevoir des télécopies avec votre imprimante en utilisant Internet. Cette méthode est appelée Télécopie sur VoIP (Voice over Internet Protocol).

Pour plus d'informations, consultez la section [Télécopie sur Voice over Internet Protocol](#).

Les imprimantes HP sont spécialement conçues pour fonctionner avec les services de téléphonie analogique traditionnels. En environnement de téléphonie numérique (ADSL/DSL, PBX ou RNIS), vous devrez peut-être utiliser des filtres ou des convertisseurs numérique/analogique lors de la configuration de l'imprimante pour la télécopie.

---

 **REMARQUE :** HP ne garantit pas que l'imprimante sera compatible avec toutes les lignes ou fournisseurs, dans tous les environnements numériques, ou avec tous les convertisseurs numérique-analogique. Il est toujours recommandé de discuter directement avec l'opérateur de téléphonie pour connaître les options de configuration correctes en fonction des services de ligne fournis.

---



## Télécopie sur Voice over Internet Protocol

Peut-être pouvez-vous vous abonner à un service de téléphonie à coût réduit qui vous permet d'envoyer et recevoir des fax avec votre imprimante en utilisant Internet. Cette méthode est appelée Télécopie sur VoIP (Voice over Internet Protocol).

Les indications suivantes vous serviront probablement si vous utilisez un service VoIP :

- Composez un code d'accès spécial avec le numéro de télécopie.

- Munissez-vous d'un convertisseur IP qui se connecte à Internet et fournit des ports téléphoniques analogiques pour la connexion télécopieur.

 **REMARQUE :** Vous ne pouvez envoyer et recevoir des fax qu'en connectant un câble téléphonique au port Fax  à l'arrière de l'imprimante. Cela signifie que vous devez établir votre connexion à Internet via un convertisseur (qui fournit des prises téléphoniques analogiques standard pour les connexions de télécopieur) ou votre opérateur téléphonique.

 **CONSEIL :** La prise en charge de systèmes téléphoniques transmettant des télécopies standard via un protocole Internet est souvent limitée. Si vous rencontrez des difficultés lors de l'envoi et de la réception de télécopies, essayez d'utiliser une vitesse de transmission moins élevée ou de désactiver le mode de correction des erreurs (ECM).

Si vous avez des questions sur la télécopie par Internet, contactez votre service d'assistance aux services de télécopie par Internet ou votre fournisseur de services local pour obtenir de l'aide.

## Utilisation des rapports

Vous pouvez configurer l'imprimante en vue d'imprimer automatiquement des rapports d'erreur ou de confirmation pour chaque télécopie envoyée ou reçue. Le cas échéant, vous pouvez également imprimer manuellement des rapports système. Ces derniers fournissent des informations utiles concernant l'imprimante.

Par défaut, l'imprimante est configurée pour imprimer un seul rapport en cas de problème lors de l'envoi ou de la réception d'une télécopie. Un message de confirmation indiquant qu'une télécopie a bien été envoyée apparaît brièvement sur l'écran du panneau de commande après chaque opération.

 **REMARQUE :** Si les rapports ne sont pas lisibles, vous pouvez contrôler le statut du toner à partir du panneau de commande ou du logiciel HP.

 **REMARQUE :** Les alertes et indicateurs de toner fournissent des estimations à des fins de planification uniquement. Lorsqu'une alerte relative à un faible niveau de toner s'affiche, prévoyez une cartouche de rechange pour éviter des retards d'impression possibles. Le remplacement des cartouches n'est pas nécessaire tant que la qualité d'impression n'est pas jugée inacceptable.

## Impression de rapports de confirmation de télécopie

Vous pouvez imprimer un rapport de confirmation, soit en cas d'envoi d'une télécopie ou lorsqu'une télécopie est envoyée ou reçue. Le paramètre par défaut est **Activé (Envoi de télécopie)**. Lorsque la fonction est désactivée, un message de confirmation s'affiche un bref instant sur le panneau de commande après l'envoi ou la réception de chaque télécopie.

### Pour activer la confirmation de télécopie

1. Sur l'écran du panneau de commande de l'imprimante, touchez **Télécopie**.
2. Appuyez sur **Configuration**.
3. Touchez **Rapports** et **Confirmation de télécopies**.
4. Appuyez sur l'une des options suivantes pour la sélectionner.

Options	Rapport de confirmation
<b>Activé (Envoi télécopie)</b>	Imprime un rapport de confirmation de télécopie à chaque envoi de télécopie.

Options	Rapport de confirmation
<b>Activé (réception télécopie)</b>	Imprime un rapport de confirmation de télécopie à chaque réception de télécopie.
<b>Activé (envoi et réception télécopie)</b>	Imprime un rapport de confirmation de télécopie à chaque réception/envoi de télécopie.
<b>Désactivé</b>	N'imprime pas de rapport de confirmation de télécopie lorsque vous réussissez à envoyer ou recevoir des télécopies. Il s'agit du paramètre par défaut.

## Pour inclure une image de la télécopie sur le rapport

1. Sur l'écran du panneau de commande de l'imprimante, touchez **Télécopie**.
2. Appuyez sur **Configuration**.
3. Touchez **Rapports** et **Confirmation de télécopies**.
4. Touchez **Activé (Envoi télécopie)** ou **Activé (envoi et réception télécopie)**.
5. Appuyez sur **Confirmation de fax avec image**.

## Impression de rapports d'erreur de télécopie

Vous pouvez configurer l'imprimante pour qu'elle imprime automatiquement un rapport lorsqu'une erreur se produit pendant l'envoi ou la réception d'une télécopie.

## Configuration de l'imprimante pour qu'elle imprime automatiquement des rapports d'erreurs de télécopie

1. Sur l'écran du panneau de commande de l'imprimante, touchez **Télécopie**.
2. Appuyez sur **Configuration**.
3. Appuyez sur **Rapports** et sur **Rapports d'erreur de télécopie**.
4. Appuyez sur l'une des options suivantes pour la sélectionner.

Rapports d'erreurs de télécopie	Description
<b>Activé (Envoi télécopie)</b>	S'imprime lorsqu'une erreur de transmission se produit. Il s'agit du paramètre par défaut.
<b>Activé (réception télécopie)</b>	Imprime un rapport lorsqu'une erreur se produit à la réception.
<b>Activé (envoi et réception télécopie)</b>	S'imprime à chaque erreur d'envoi et de réception.
<b>Désactivé</b>	N'imprime pas de rapports d'erreur de télécopie.

## Impression et affichage du journal de télécopies

Vous pouvez imprimer un journal des télécopies qui ont été envoyées et reçues à l'aide de l'imprimante.

## Impression du journal de télécopie depuis le panneau de commande de l'imprimante

1. Sur l'écran du panneau de commande de l'imprimante, touchez **Télécopie**.
2. Touchez **Configuration**, puis **Rapports**.

3. Appuyez sur **Impression de rapports de télécopie**.
4. Appuyez sur **500 derniers relevés de fax**.
5. Appuyez sur **Imprimer** pour lancer l'impression.

## Effacer le relevé de télécopie

Lorsque vous effacez le relevé de télécopies, toutes les télécopies stockées en mémoire sont supprimées.

### Effacer le relevé de télécopies

1. Sur l'écran du panneau de commande de l'imprimante, touchez **Télécopie**.
2. Touchez **Configuration**, puis **Outils**.
3. Appuyez sur **Effacer le journal de télécopies**.

## Impression des détails relatifs à la dernière opération de télécopie

Le rapport sur la dernière transaction de fax imprime les détails relatifs à cette dernière transaction. Ces détails incluent le numéro de télécopie, le nombre de pages et le statut de la télécopie.

### Impression du rapport sur la dernière transaction de télécopie

1. Sur l'écran du panneau de commande de l'imprimante, touchez **Télécopie**.
2. Touchez **Configuration**, puis **Rapports**.
3. Appuyez sur **Impression de rapports de télécopie**.
4. Appuyez sur **Journal de la dernière transaction**.
5. Appuyez sur **Imprimer** pour lancer l'impression.

## Impression du rapport de l'appelant

Vous pouvez imprimer la liste des numéros de télécopieur accompagnés de l'identité de l'expéditeur.

### Impression du rapport d'historique de l'appelant

1. Sur l'écran du panneau de commande de l'imprimante, touchez **Télécopie**.
2. Touchez **Configuration**, puis **Rapports**.
3. Appuyez sur **Impression de rapports de télécopie**.
4. Appuyez sur **Rapport des ID d'appelant**.
5. Appuyez sur **Imprimer** pour lancer l'impression.

## Visualisation de l'historique des appels

Vous pouvez afficher une liste de tous les appels passés depuis l'imprimante.



---

**REMARQUE :** Vous ne pouvez pas imprimer l'historique des appels.

---

## Pour visualiser l'historique des appels

1. Sur l'écran du panneau de commande de l'imprimante, touchez **Télécopie**.
2. Appuyez sur **Envoyer maintenant**.
3. Appuyez sur **Répertoire** .
4. Appuyez sur **Historique des appels**.

## Configuration du télécopieur supplémentaire

Après avoir effectué toutes les opérations indiquées dans le Guide de mise en route, suivez les instructions de cette section pour procéder à la configuration de votre télécopieur. Conservez votre Guide de mise en route en vue de son utilisation ultérieure.

Dans cette section, vous apprendrez à configurer l'imprimante pour que la télécopie fonctionne correctement avec l'équipement et les services dont vous disposez peut-être déjà sur la même ligne téléphonique.

 **CONSEIL :** Vous pouvez aussi utiliser l'assistant de configuration du télécopieur (Windows) pour configurer rapidement certains paramètres de télécopie importants tels que le mode de réponse et les informations d'en-tête de la télécopie. Vous pouvez accéder à ces outils via le logiciel HP fourni avec l'imprimante. Après avoir exécuté ces outils, suivez les procédures décrites dans cette section pour terminer la configuration de votre télécopieur.

## Configuration de la télécopie (systèmes téléphoniques parallèles)

Avant de configurer l'imprimante pour la télécopie, indiquez le système téléphonique utilisé dans votre pays/région. Les instructions relatives à la configuration de la télécopie diffèrent selon que vous disposez d'un système téléphonique en parallèle ou en série :

- Si votre pays/région ne figure pas dans le tableau, vous disposez probablement d'un système téléphonique en série. Dans un système téléphonique en série, le type de connecteur présent sur vos équipements téléphoniques partagés (modems, téléphones et répondeurs) ne permet pas une connexion physique au port Fax  à l'arrière de l'imprimante. Tous les équipements doivent par conséquent être reliés à la prise téléphonique murale.

 **REMARQUE :** Vous devrez peut-être connecter le cordon téléphonique à l'adaptateur que vous utilisez dans votre pays/région.

- Si votre pays/région se trouve dans le tableau, vous disposez probablement d'un système téléphonique en parallèle. Dans ce cas, vous pouvez connecter l'équipement téléphonique partagé à la ligne téléphonique via le port Fax  à l'arrière de l'imprimante.

 **REMARQUE :** Si vous disposez d'un système téléphonique en parallèle, HP recommande de connecter le cordon téléphonique à 2 fils à la prise téléphonique murale.

**Tableau 6-2 Pays/régions dotés d'un système téléphonique de type parallèle**

Pays	Pays	Pays	Pays
Argentine	Australie	Brésil	Canada
Chili	Chine	Colombie	Grèce
Inde	Indonésie	Irlande	Japon

**Tableau 6-2 Pays/régions dotés d'un système téléphonique de type parallèle (suite)**

Pays	Pays	Pays	Pays
Coréen	Amérique latine	Malaisie	Mexique
Philippines	Pologne	Portugal	Russie
Arabie saoudite	Singapour	Espagne	Taiwan
Thaïlande	États-Unis	Venezuela	Vietnam

Si vous n'êtes pas certain du type de système téléphonique dont vous disposez (série ou parallèle), contactez votre opérateur téléphonique.

## Sélection de la configuration de télécopieur appropriée pour le domicile ou le bureau

Pour réussir à envoyer des télécopies, vous devez savoir quels types d'équipements et de services (le cas échéant) partagent la même ligne téléphonique avec l'imprimante. Cette information est importante car vous devrez peut-être connecter certains de vos équipements de bureau existants directement à l'imprimante, et vous devrez peut-être également modifier certains paramètres de télécopie avant de pouvoir envoyer des télécopies.

1. Déterminez si votre système téléphonique est de type série ou parallèle.



Pour plus d'informations, consultez la section [Configuration de la télécopie \(systèmes téléphoniques parallèles\)](#).

- a. Système téléphonique en série.
- b. Système téléphonique de type parallèle : passez à l'étape 2.

2. Sélectionnez la combinaison d'équipements et de services partageant votre ligne de télécopie.

- ADSL : Service ADSL fourni par votre opérateur téléphonique. (ADSL est également appelé DSL dans certain(e)s pays/régions.)
- PBX : système téléphonique d'auto-commutateur privé (PBX).
- RNIS : système de réseau numérique à intégration de services (RNIS, ou ISDN).
- Service de sonnerie différenciée : Un service de sonnerie différenciée via votre opérateur de téléphone fournit plusieurs numéros de téléphone avec différents modèles de sonnerie.
- Appels vocaux : Les appels vocaux sont reçus au même numéro de téléphone que celui que vous utilisez pour les appels de télécopie sur l'imprimante.
- Modem bas débit d'ordinateur : Un modem bas débit d'ordinateur utilise la même ligne téléphonique que l'imprimante. Si vous répondez Oui à l'une des questions suivantes, vous utilisez un modem bas débit d'ordinateur :
  - Envoyez-vous et recevez-vous des télécopies directement vers et depuis vos applications logicielles via une connexion bas débit ?
  - Envoyez-vous et recevez-vous des e-mails sur votre ordinateur via une connexion bas débit ?
  - Accédez-vous à Internet depuis votre ordinateur via une connexion bas débit ?
- Répondeur téléphonique : Un répondeur téléphonique qui répond aux appels vocaux au même numéro de téléphone que vous utilisez pour les appels de télécopie sur l'imprimante.

- Service de messagerie vocale : Un abonnement à la messagerie vocale via votre opérateur de téléphonie au même numéro que vous utilisez pour les appels de télécopie sur l'imprimante.
3. Dans le tableau suivant, sélectionnez la combinaison d'équipements et de services applicable à votre domicile ou votre bureau. Recherchez ensuite la configuration de télécopie recommandée. Des instructions étape par étape sont fournies pour chaque cas dans les sections suivantes.

 **REMARQUE :** Si la configuration de votre domicile ou de votre bureau n'est pas décrite dans cette section, configurez l'imprimante comme vous le feriez pour un téléphone analogique normal. Branchez l'une des extrémités du cordon téléphonique à la prise téléphonique murale et l'autre extrémité au port Télécopie  à l'arrière de l'imprimante.

Vous devrez peut-être connecter le cordon téléphonique à l'adaptateur que vous utilisez dans votre pays/région.

**Tableau 6-3 Combinaison d'équipements et de services partageant votre ligne de télécopie**

Configuration de télécopie recommandée	Combinaisons partageant votre ligne de télécopie
<a href="#">Configuration de l'imprimante avec une ligne de télécopie séparée</a>	Ligne du télécopieur
<a href="#">Configuration de l'imprimante avec un filtre DSL</a>	DSL
<a href="#">Cas C : Configuration de l'imprimante avec un système téléphonique PBX ou une ligne RNIS</a>	PBX
<a href="#">Configuration de l'imprimante avec un service de sonnerie différenciée</a>	Service de sonnerie différenciée
<a href="#">Pour configurer l'imprimante avec une ligne vocale/télécopie partagée</a>	Appels vocaux
<a href="#">Configuration de l'imprimante avec la messagerie vocale</a>	Appels vocaux et/ou service de messagerie vocale
<a href="#">Cas G : ligne de télécopie partagée avec un modem d'ordinateur (aucun appel vocal reçu)</a>	Modem bas débit d'ordinateur
<a href="#">Cas H : ligne vocale/télécopie partagée avec un modem d'ordinateur</a>	Appels vocaux et/ou modem bas débit d'ordinateur
<a href="#">Pour configurer l'imprimante avec une ligne vocale et de télécopie partagée et un répondeur</a>	Appels vocaux et/ou répondeur téléphonique
<a href="#">Cas J : Ligne vocale/télécopie partagée avec un modem d'ordinateur et un répondeur téléphonique</a>	Appels vocaux, modem bas débit d'ordinateur et/ou répondeur téléphonique
<a href="#">Pour configurer l'imprimante sur la même ligne téléphonique qu'un ordinateur avec deux ports téléphoniques</a>	Appels vocaux, modem bas débit d'ordinateur et/ou service de messagerie vocale

### Cas A : Ligne de télécopie distincte (aucun appel vocal reçu)

Si vous disposez d'une ligne téléphonique distincte sur laquelle vous ne recevez aucun appel vocal et qu'aucun autre équipement n'est connecté sur cette ligne téléphonique, configurez l'imprimante comme décrit dans cette section.





Tableau 6-4 Vue arrière de l'imprimante

Fonction	Description
1	Prise téléphonique murale.
2	Utilisez un cordon téléphonique de 26 AWG minimum pour vous raccorder au port Fax  de l'imprimante. Vous devrez peut-être connecter le cordon téléphonique à l'adaptateur que vous utilisez dans votre pays/région.

### Configuration de l'imprimante avec une ligne de télécopie séparée

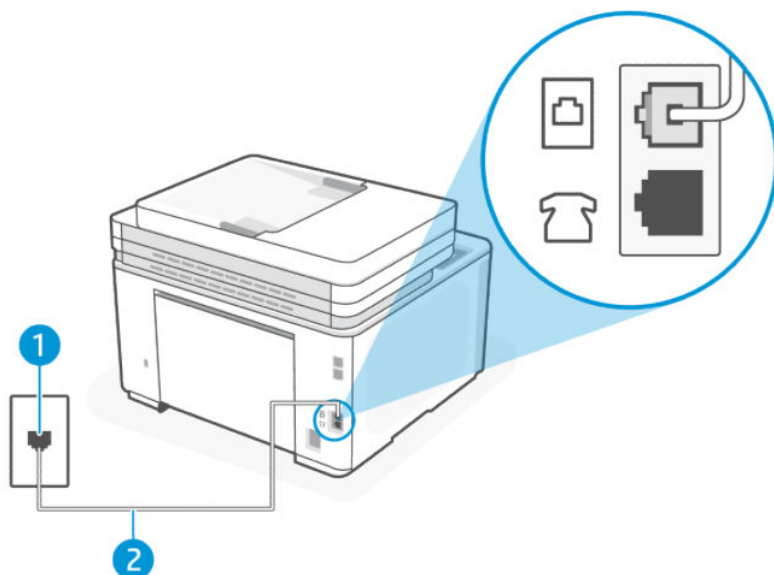
1. Branchez l'une des extrémités du cordon téléphonique à la prise téléphonique murale et l'autre extrémité au port Fax  à l'arrière de l'imprimante.

 **REMARQUE :** Vous devrez peut-être connecter le cordon téléphonique à l'adaptateur que vous utilisez dans votre pays/région.

2. Appuyez sur **Fax, Configuration** et **Préférences**.
3. Activez le paramètre **Réponse automatique**.
4. (Facultatif) Modifiez le paramètre **Sonn. avant rép.** pour définir le paramètre le plus bas (deux sonneries).
5. Exécutez un test de télécopie.

Lorsque le téléphone sonne, l'imprimante répond automatiquement après le nombre de sonneries que vous avez défini dans le paramètre **Sonn. avant rép.**. L'imprimante commence à émettre des tonalités de réception de télécopie vers le télécopieur expéditeur et reçoit la télécopie.

## Cas B : Configuration de l'imprimante avec un filtre DSL

Si vous disposez d'un service DSL via votre opérateur téléphonique et que vous ne connectez aucun équipement à l'imprimante, suivez les instructions de cette section pour connecter un filtre DSL entre la prise téléphonique murale et l'imprimante. Le filtre DSL supprime le signal numérique qui peut interférer avec l'imprimante, afin que l'imprimante puisse communiquer correctement avec la ligne téléphonique. (ADSL est également appelé DSL dans certain(e)s pays/régions.)

 **REMARQUE :** Si vous disposez d'une ligne DSL et que vous ne connectez pas le filtre DSL, vous ne pouvez ni envoyer ni recevoir de télécopies avec l'imprimante.





Tableau 6-5 Vue arrière de l'imprimante

Fonction	Description
1	Prise téléphonique murale.
2	Cordon et filtre DSL (ou ADSL) fournis par votre fournisseur DSL.
3	Utilisez un cordon téléphonique de 26 AWG minimum pour vous raccorder au port Fax  de l'imprimante.  Vous devrez peut-être connecter le cordon téléphonique à l'adaptateur que vous utilisez dans votre pays/région.

### Configuration de l'imprimante avec un filtre DSL

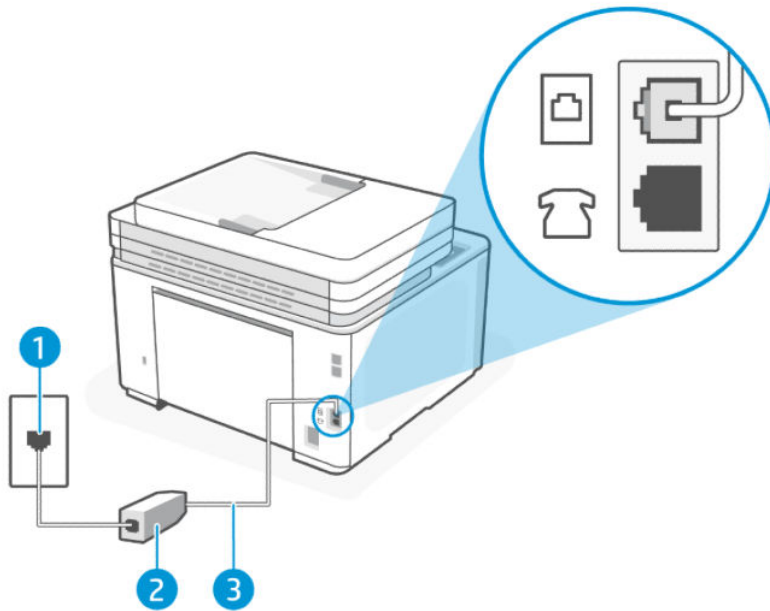
1. Procurez-vous un filtre DSL auprès de votre fournisseur DSL.
2. Branchez l'une des extrémités du cordon téléphonique au filtre DSL et l'autre extrémité au port Fax  à l'arrière de l'imprimante.

 **REMARQUE :** Vous devrez peut-être connecter le cordon téléphonique à l'adaptateur que vous utilisez dans votre pays/région.

Récupérez des cordons téléphoniques supplémentaires pour cette configuration si nécessaire. Vous trouverez des cordons téléphoniques dans les magasins d'électronique qui vendent des accessoires de téléphonie.

---

3. Connectez un cordon téléphonique supplémentaire du filtre DSL à la prise téléphonique murale.
4. Exécutez un test de télécopie.

Si vous rencontrez des problèmes lors de la configuration de l'imprimante avec des équipements en option, contactez votre fournisseur de services ou revendeur local pour obtenir de l'aide.

### Cas C : Configuration de l'imprimante avec un système téléphonique PBX ou une ligne RNIS

Si vous utilisez un système téléphonique PBX ou un convertisseur RNIS/adaptateur de terminal, assurez-vous de procéder comme suit :

- Si vous utilisez un PBX ou un convertisseur RNIS/adaptateur de terminal, connectez l'imprimante au port désigné pour l'utilisation du télécopieur et du téléphone. Assurez-vous également que l'adaptateur de terminal est réglé sur le type de commutateur approprié pour votre pays/région, si possible.

---

 **REMARQUE :** Certains systèmes RNIS vous permettent de configurer les ports pour des équipements téléphoniques spécifiques. Par exemple, vous avez peut-être attribué un port pour le téléphone et le télécopieur du groupe 3 et un autre port à des fins multiples. Si vous rencontrez des problèmes lorsque vous êtes connecté au port télécopieur/téléphone de votre convertisseur RNIS, essayez d'utiliser le port désigné à des fins multiples ; il peut être étiqueté « multi-combi » ou quelque chose de similaire.

---

- Si vous utilisez un système téléphonique PBX, désactivez la tonalité d'appel en attente.

---

 **REMARQUE :** De nombreux systèmes PBX numériques incluent une tonalité d'appel en attente qui est activée par défaut. La tonalité d'appel en attente interfère avec toute transmission de télécopie et vous ne pouvez ni envoyer ni recevoir de télécopies avec l'imprimante. Reportez-vous à la documentation fournie avec votre système téléphonique PBX pour obtenir des instructions sur la façon de désactiver la tonalité d'appel en attente.

---

- Si vous utilisez un système téléphonique PBX, composez le numéro d'une ligne extérieure avant de composer le numéro de télécopieur.
- Vous devrez peut-être connecter le cordon téléphonique à l'adaptateur que vous utilisez dans votre pays/région.

Si vous rencontrez des problèmes lors de la configuration de l'imprimante avec des équipements en option, contactez votre fournisseur de services ou revendeur local pour obtenir de l'aide.

### Cas D : Télécopieur avec service de sonnerie différenciée sur la même ligne

Si vous êtes abonné à un service de sonnerie différenciée (via votre opérateur téléphonique) qui vous permet d'avoir plusieurs numéros de téléphone sur une même ligne téléphonique, chacun avec un modèle de sonnerie différent, configurez l'imprimante comme décrit dans cette section.





Tableau 6-6 Vue arrière de l'imprimante

Fonction	Description
1	Prise téléphonique murale.
2	Utilisez un cordon téléphonique de 26 AWG minimum pour vous raccorder au port Fax  de l'imprimante.  Vous devrez peut-être connecter le cordon téléphonique à l'adaptateur que vous utilisez dans votre pays/région.

### Configuration de l'imprimante avec un service de sonnerie différenciée

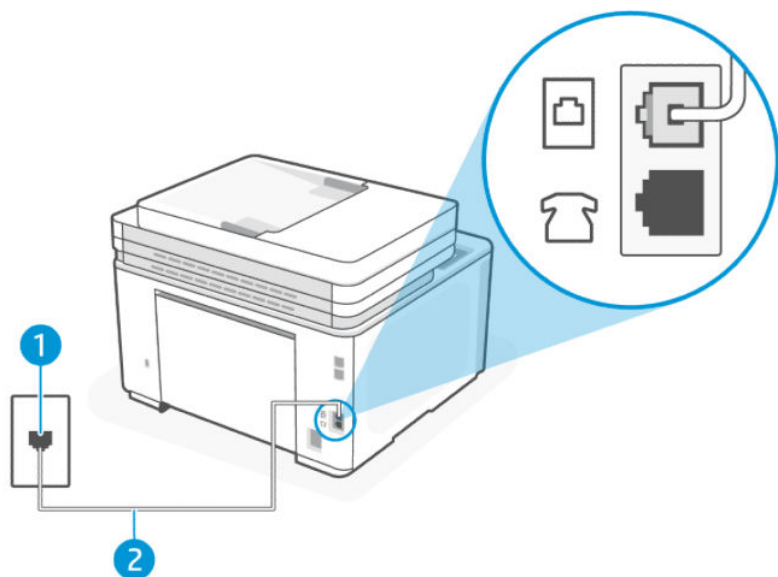
1. Branchez l'une des extrémités du cordon téléphonique à la prise téléphonique murale et l'autre extrémité au port Fax  à l'arrière de l'imprimante.

 **REMARQUE :** Vous devrez peut-être connecter le cordon téléphonique à l'adaptateur que vous utilisez dans votre pays/région.

2. Appuyez sur **Fax**, **Configuration** et **Préférences**.
3. Activez le paramètre **Réponse automatique**.
4. Modifiez le paramètre **Sonnerie différenciée** pour qu'il corresponde au modèle que la compagnie de téléphone a attribué à votre numéro de télécopieur.

 **REMARQUE :** Par défaut, l'imprimante est configurée pour répondre à toutes les sonneries. Si vous ne définissez pas la **Sonnerie différenciée** pour qu'elle corresponde au modèle de sonnerie attribué à votre numéro de télécopieur, l'imprimante peut répondre à la fois aux appels vocaux et aux appels de télécopie ou elle peut ne pas répondre du tout.

 **CONSEIL :** Vous pouvez également utiliser la fonction de détection du modèle de sonnerie du panneau de commande de l'imprimante pour définir une sonnerie différenciée. Grâce à cette fonction, l'imprimante reconnaît et enregistre le type de sonnerie d'un appel entrant en fonction de l'appel et détermine automatiquement la sonnerie particulière attribuée par votre opérateur téléphonique aux appels de télécopieur. Pour plus d'informations, consultez la section [Modification du type de sonnerie pour appliquer une sonnerie différenciée](#).

5. (Facultatif) Modifiez le paramètre **Sonn. avant rép.** pour définir le paramètre le plus bas (deux sonneries).
6. Exécutez un test de télécopie.

L'imprimante répond automatiquement aux appels entrants ayant le type de sonnerie que vous avez sélectionné (paramètre **Sonnerie différenciée**) après le nombre de sonneries que vous avez sélectionné (paramètre **Sonn. avant rép.**). L'imprimante commence à émettre des tonalités de réception de télécopie vers le télécopieur expéditeur et reçoit la télécopie.

Si vous rencontrez des problèmes lors de la configuration de l'imprimante avec des équipements en option, contactez votre fournisseur de services ou revendeur local pour obtenir de l'aide.

### Cas E : Ligne vocale et de télécopie partagée

Si vous recevez à la fois des appels vocaux et des appels de télécopie au même numéro de téléphone et si vous utilisez également un équipement de bureau (ou répondeur) sur cette même ligne téléphonique, configurez votre imprimante comme décrit dans cette rubrique.





Tableau 6-7 Vue arrière de l'imprimante

Fonction	Description
1	Prise téléphonique murale.

Tableau 6-7 Vue arrière de l'imprimante (suite)

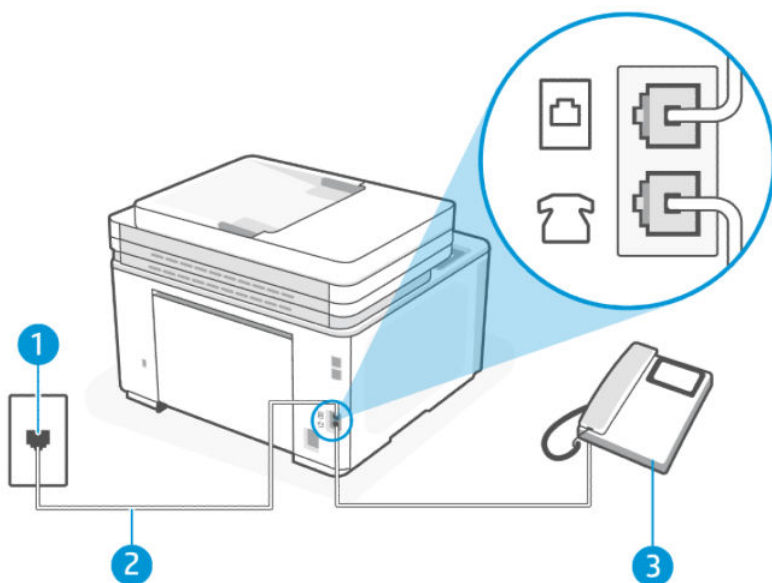
Fonction	Description
2	Utilisez un cordon téléphonique de 26 AWG minimum pour vous raccorder au port Fax  de l'imprimante.  Vous devrez peut-être connecter le cordon téléphonique à l'adaptateur que vous utilisez dans votre pays/région.
3	Téléphone (facultatif).

### Pour configurer l'imprimante avec une ligne vocale/télécopie partagée

1. Branchez l'une des extrémités du cordon téléphonique à la prise téléphonique murale et l'autre extrémité au port Fax  à l'arrière de l'imprimante.



**REMARQUE :** Vous devrez peut-être connecter le cordon téléphonique à l'adaptateur que vous utilisez dans votre pays/région.

2. Procédez de l'une des manières suivantes :

- Si vous avez un système téléphonique de type parallèle, branchez un téléphone sur le port Fax  à l'arrière de l'imprimante.
- Si vous disposez d'un système téléphonique de type série, vous pouvez brancher votre téléphone directement par-dessus le câble de l'imprimante qui inclut une prise murale.

3. Vous devez maintenant décider comment vous souhaitez que l'imprimante réponde aux appels, automatiquement ou manuellement :

- Si vous configurez l'imprimante pour qu'elle réponde **automatiquement**, elle prendra tous les appels entrants et recevra les télécopies. L'imprimante n'est pas en mesure de faire la distinction entre les appels vocaux et les appels de télécopie ; si vous pensez qu'il s'agit d'un appel vocal, vous devrez prendre l'appel avant que l'imprimante ne s'en charge. Pour paramétrer l'imprimante afin qu'elle réponde automatiquement aux appels, activez le paramètre **Réponse automatique**.
- Si vous configurez l'imprimante pour répondre aux télécopies **manuellement**, vous devez être disponible pour répondre en personne aux appels de télécopie entrants, sinon l'imprimante ne peut pas recevoir de télécopies. Pour paramétrer l'imprimante afin de répondre manuellement aux appels, désactivez le paramètre **Réponse automatique**.

4. Exécutez un test de télécopie.

Si vous décrochez le téléphone avant l'imprimante et que vous entendez les tonalités d'émission d'un télécopieur, vous devez répondre manuellement à l'appel de télécopie.

Si vous rencontrez des problèmes lors de la configuration de l'imprimante avec des équipements en option, contactez votre fournisseur de services ou revendeur local pour obtenir de l'aide.

### Cas F : ligne vocale et de télécopie partagée avec une messagerie vocale

Si vous recevez à la fois des appels vocaux et des appels de télécopie au même numéro de téléphone, et que vous êtes abonné à un service de messagerie vocale fourni par votre opérateur téléphonique, configurez l'imprimante comme décrit dans cette section.

 **REMARQUE :** Vous ne pouvez pas recevoir de télécopies automatiquement si un service de messagerie vocale est actif sur le même numéro de téléphone que celui utilisé pour les appels de télécopie. Vous devez recevoir les télécopies manuellement, ce qui signifie que vous devez pouvoir répondre personnellement aux appels entrants de télécopie. Si vous préférez recevoir automatiquement des télécopies, contactez votre opérateur téléphonique pour vous abonner à un service de sonnerie distincte ou pour obtenir une ligne téléphonique distincte pour la télécopie.





Tableau 6-8 Vue arrière de l'imprimante

Fonction	Description
1	Prise téléphonique murale.
2	Utilisez un cordon téléphonique de 26 AWG minimum pour vous raccorder au port Fax  de l'imprimante.  Vous devrez peut-être connecter le cordon téléphonique à l'adaptateur que vous utilisez dans votre pays/région.

### Configuration de l'imprimante avec la messagerie vocale

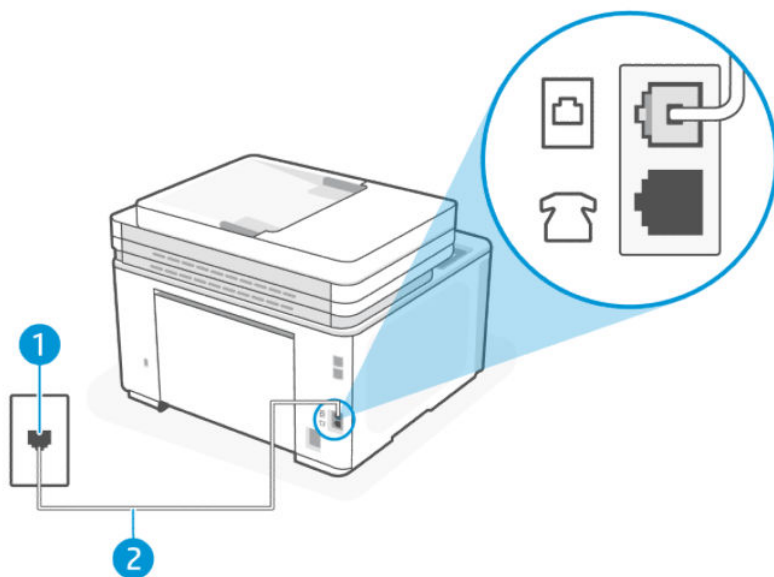
1. Branchez l'une des extrémités du cordon téléphonique à la prise téléphonique murale et l'autre extrémité au port Fax  à l'arrière de l'imprimante.

 **REMARQUE :** Vous devrez peut-être connecter le cordon téléphonique à l'adaptateur que vous utilisez dans votre pays/région.

2. Appuyez sur **Fax, Configuration** et **Préférences**.
3. Désactivez le paramètre **Réponse automatique**.
4. Exécutez un test de télécopie.

Vous devez être disponible pour répondre en personne aux appels de télécopie entrants, sinon l'imprimante ne peut pas recevoir de télécopies. Vous devez lancer la télécopie manuelle avant que la messagerie vocale ne décroche la ligne.

Si vous rencontrez des problèmes lors de la configuration de l'imprimante avec des équipements en option, contactez votre fournisseur de services ou revendeur local pour obtenir de l'aide.

## Cas G : ligne de télécopie partagée avec un modem d'ordinateur (aucun appel vocal reçu)

Si vous disposez d'une ligne de télécopie sur laquelle vous ne recevez aucun appel vocal et que vous avez également un modem d'ordinateur connecté sur cette ligne, configurez l'imprimante comme décrit dans cette section.

 **REMARQUE :** Si vous disposez d'un modem bas débit d'ordinateur, celui-ci partage la ligne téléphonique avec l'imprimante. Vous ne pouvez pas utiliser simultanément votre modem et l'imprimante. Par exemple, vous ne pouvez pas utiliser l'imprimante pour télécopier pendant que vous utilisez le modem de votre ordinateur pour envoyer un courrier électronique ou accéder à Internet.

### Configuration de l'imprimante avec un modem bas débit d'ordinateur

Si vous utilisez la même ligne téléphonique pour envoyer des télécopies et pour un modem bas débit d'ordinateur, suivez ces instructions pour configurer l'imprimante.



Tableau 6-9 Vue arrière de l'imprimante



Fonction	Description
1	Prise téléphonique murale.
2	Utilisez un cordon téléphonique de 26 AWG minimum pour vous raccorder au port Fax  de l'imprimante.  Vous devrez peut-être connecter le cordon téléphonique à l'adaptateur que vous utilisez dans votre pays/région.

Tableau 6-9 Vue arrière de l'imprimante (suite)

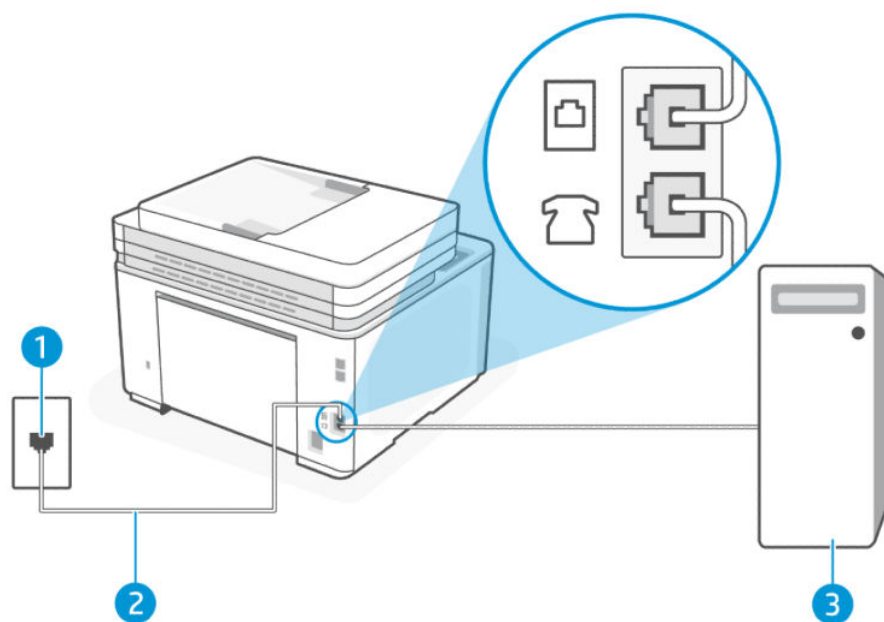
Fonction	Description
3	Ordinateur avec modem.

### Configuration de l'imprimante avec un modem bas débit d'ordinateur

1. Localisez le cordon téléphonique qui relie l'arrière de votre ordinateur (ou le modem de votre ordinateur) à une prise murale. Débranchez le cordon de la prise téléphonique murale et branchez-le sur le port Fax  à l'arrière de l'imprimante.
2. Branchez l'une des extrémités du cordon téléphonique à la prise téléphonique murale et l'autre extrémité au port Fax  à l'arrière de l'imprimante.

 **REMARQUE :** Vous devrez peut-être connecter le cordon téléphonique à l'adaptateur que vous utilisez dans votre pays/région.

3. Si le logiciel de votre modem est configuré pour recevoir automatiquement des télécopies sur votre ordinateur, désactivez ce paramètre.

 **REMARQUE :** Si vous ne désactivez pas le paramètre de réception automatique des télécopies dans votre logiciel de modem, l'imprimante ne peut pas recevoir de télécopies.

4. Appuyez sur **Fax, Configuration** et **Préférences**.
5. Activez le paramètre **Réponse automatique**.
6. (Facultatif) Modifiez le paramètre **Sonn. avant rép.** pour définir le paramètre le plus bas (deux sonneries).
7. Exécutez un test de télécopie.

Lorsque le téléphone sonne, l'imprimante répond automatiquement après le nombre de sonneries que vous avez défini dans le paramètre **Sonn. avant rép.** L'imprimante commence à émettre des tonalités de réception de télécopie vers le télécopieur expéditeur et reçoit la télécopie.

Si vous rencontrez des problèmes lors de la configuration de l'imprimante avec des équipements en option, contactez votre fournisseur de services ou revendeur local pour obtenir de l'aide.

### Configurer l'imprimante avec un modem d'ordinateur DSL/ADSL

Si vous possédez une ligne ADSL et utilisez cette ligne téléphonique pour envoyer des télécopies, procédez comme suit pour configurer votre télécopieur.





Tableau 6-10 Vue arrière de l'imprimante

Fonction	Description
1	Prise téléphonique murale.
2	Séparateur parallèle.
3	Filtre DSL/ADSL.  Connectez une extrémité du cordon téléphonique au port Fax  situé à l'arrière de l'imprimante. Branchez l'autre extrémité du cordon sur le filtre ADSL/DSL.  Vous devrez peut-être connecter le cordon téléphonique à l'adaptateur que vous utilisez dans votre pays/région.
4	Ordinateur.
5	Modem d'ordinateur DSL/ADSL.

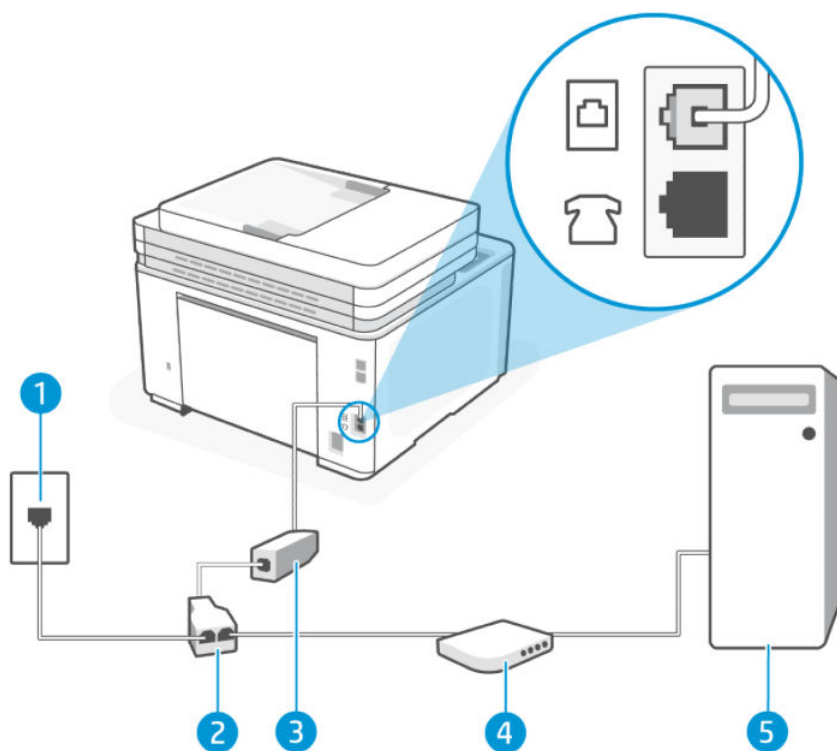

 **REMARQUE :** Vous devez vous procurer un séparateur parallèle. Un séparateur parallèle comporte un port RJ-11 à l'avant et deux ports RJ-11 à l'arrière. N'utilisez pas un séparateur téléphonique 2 lignes, un séparateur série ou un séparateur parallèle équipé de deux ports RJ-11 à l'avant et d'une prise à l'arrière.

Figure 6-1 Exemple de séparateur parallèle



### Configuration de l'imprimante avec un modem d'ordinateur DSL/ADSL

1. Procurez-vous un filtre DSL auprès de votre fournisseur DSL.
2. Branchez l'une des extrémités du cordon téléphonique au filtre DSL et l'autre extrémité au port Fax  à l'arrière de l'imprimante.

---

 **REMARQUE :** Vous devrez peut-être connecter le cordon téléphonique à l'adaptateur que vous utilisez dans votre pays/région.

---

3. Connectez le filtre DSL au séparateur parallèle.
4. Connectez le modem DSL au séparateur parallèle.
5. Connectez le séparateur parallèle à la prise murale.
6. Exécutez un test de télécopie.

Lorsque le téléphone sonne, l'imprimante répond automatiquement après le nombre de sonneries que vous avez défini dans le paramètre **Sonn. avant rép.**. L'imprimante commence à émettre des tonalités de réception de télécopie vers le télécopieur expéditeur et reçoit la télécopie.

Si vous rencontrez des problèmes lors de la configuration de l'imprimante avec des équipements en option, contactez votre fournisseur de services ou revendeur local pour obtenir de l'aide.

## Cas H : ligne vocale/télécopie partagée avec un modem d'ordinateur

Il existe deux manières différentes de configurer l'imprimante avec votre ordinateur en fonction du nombre de ports téléphoniques sur votre ordinateur. Avant de commencer, vérifiez si votre ordinateur possède un ou deux ports téléphoniques.

### Ligne vocale/télécopie partagée avec un modem bas débit d'ordinateur

Si vous utilisez votre ligne téléphonique pour la télécopie et les appels téléphoniques, utilisez ces instructions pour configurer votre télécopieur.

Il existe deux manières différentes de configurer l'imprimante avec votre ordinateur en fonction du nombre de ports téléphoniques sur votre ordinateur. Avant de commencer, vérifiez si votre ordinateur possède un ou deux ports téléphoniques.

---

 **REMARQUE :** Si votre ordinateur est équipé d'un seul port téléphonique, vous devez acheter un séparateur parallèle (également appelé coupleur). Voir l'illustration. Un séparateur parallèle dispose d'un port RJ-11 à l'avant et de deux ports RJ-11 à l'arrière. N'utilisez pas un séparateur téléphonique 2 lignes, un séparateur série ou un séparateur parallèle équipé de deux ports RJ-11 à l'avant et d'une prise à l'arrière.

---

**Figure 6-2** Exemple de séparateur parallèle









Tableau 6-11 Vue arrière de l'imprimante

Fonction	Description
1	Prise téléphonique murale.
2	Séparateur parallèle.
3	Utilisez un cordon téléphonique de 26 AWG minimum pour vous raccorder au port Fax  de l'imprimante.
4	Ordinateur avec modem.
5	Téléphone.

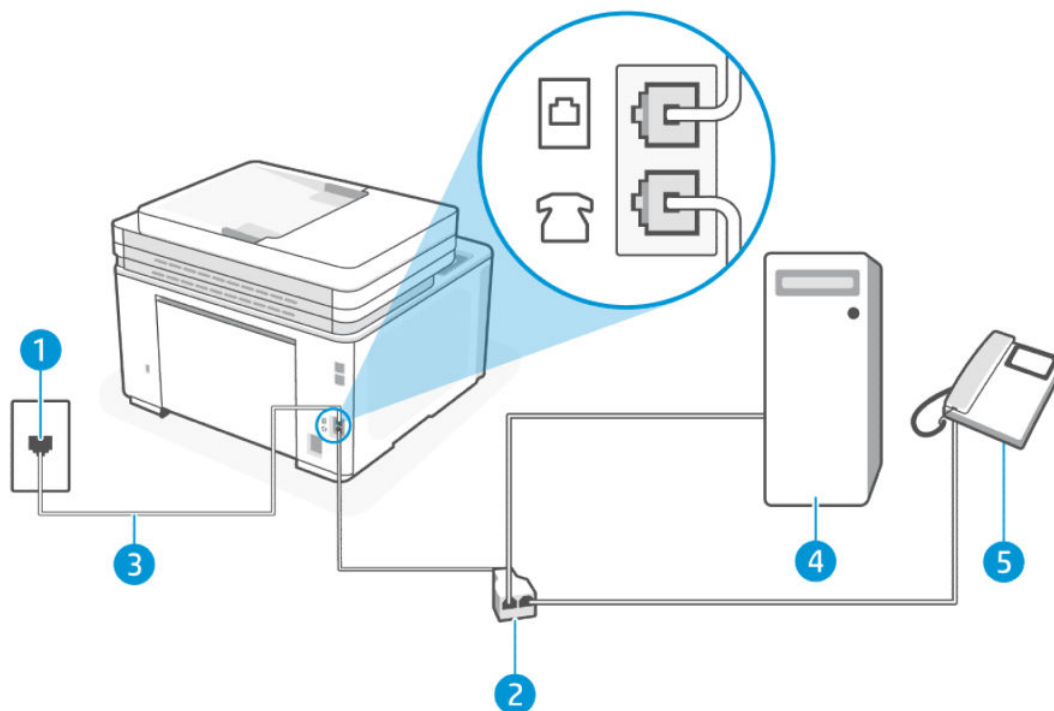
#### Pour configurer l'imprimante sur la même ligne téléphonique qu'un ordinateur avec deux ports téléphoniques

1. Localisez le cordon téléphonique qui relie l'arrière de votre ordinateur (ou le modem de votre ordinateur) à une prise murale. Débranchez le cordon de la prise téléphonique murale et branchez-le sur le port Fax  à l'arrière de l'imprimante.
2. Connectez un téléphone au port « OUT » (sortie) situé à l'arrière de votre modem.
3. Branchez l'une des extrémités du cordon téléphonique à la prise téléphonique murale et l'autre extrémité au port Fax  à l'arrière de l'imprimante.

 **REMARQUE :** Vous devez peut-être connecter le cordon téléphonique à l'adaptateur que vous utilisez dans votre pays/région.

4. Si le logiciel de votre modem est configuré pour recevoir automatiquement des télécopies sur votre ordinateur, désactivez ce paramètre.

---

 **REMARQUE :** Si vous ne désactivez pas le paramètre de réception automatique des télécopies dans votre logiciel de modem, l'imprimante ne peut pas recevoir de télécopies.

---

5. Vous devez maintenant décider comment vous souhaitez que l'imprimante réponde aux appels, automatiquement ou manuellement :
  - Si vous configurez l'imprimante pour qu'elle réponde **automatiquement**, elle prendra tous les appels entrants et recevra les télécopies. L'imprimante n'est pas en mesure de faire la distinction entre les appels vocaux et les appels de télécopie ; si vous pensez qu'il s'agit d'un appel vocal, vous devrez prendre l'appel avant que l'imprimante ne s'en charge. Pour paramétrer l'imprimante afin qu'elle réponde automatiquement aux appels, activez le paramètre **Réponse automatique**.
  - Si vous configurez l'imprimante pour répondre aux télécopies **manuellement**, vous devez être disponible pour répondre en personne aux appels de télécopie entrants, sinon l'imprimante ne peut pas recevoir de télécopies. Pour paramétrer l'imprimante afin de répondre manuellement aux appels, désactivez le paramètre **Réponse automatique**.
6. Exécutez un test de télécopie.

Si vous décrochez le téléphone avant l'imprimante et que vous entendez les tonalités d'émission d'un télécopieur, vous devez répondre manuellement à l'appel de télécopie.

Si vous utilisez la ligne téléphonique pour le répondeur téléphonique, la télécopie et un modem bas débit d'ordinateur, procédez comme suit pour configurer votre télécopieur.

Si vous rencontrez des problèmes lors de la configuration de l'imprimante avec des équipements en option, contactez votre fournisseur de services ou revendeur local pour obtenir de l'aide.

### Répondeur/télécopieur partagés avec un modem d'ordinateur DSL/ADSL

Suivez ces instructions si votre ordinateur utilise un modem DSL/ADSL





Tableau 6-12 Vue arrière de l'imprimante

Fonction	Description
1	Prise téléphonique murale.
2	Séparateur parallèle.
3	Filtre DSL/ADSL.
4	Utilisez un cordon téléphonique de 26 AWG minimum pour vous raccorder au port Fax  de l'imprimante. Vous devrez peut-être connecter le cordon téléphonique à l'adaptateur que vous utilisez dans votre pays/région.
5	Modem DSL/ADSL.
6	Ordinateur.
7	Téléphone.

 **REMARQUE :** Vous devez vous procurer un séparateur parallèle. Un séparateur parallèle comporte un port RJ-11 à l'avant et deux ports RJ-11 à l'arrière. N'utilisez pas un séparateur téléphonique 2 lignes, un séparateur série ou un séparateur parallèle équipé de deux ports RJ-11 à l'avant et d'une prise à l'arrière.

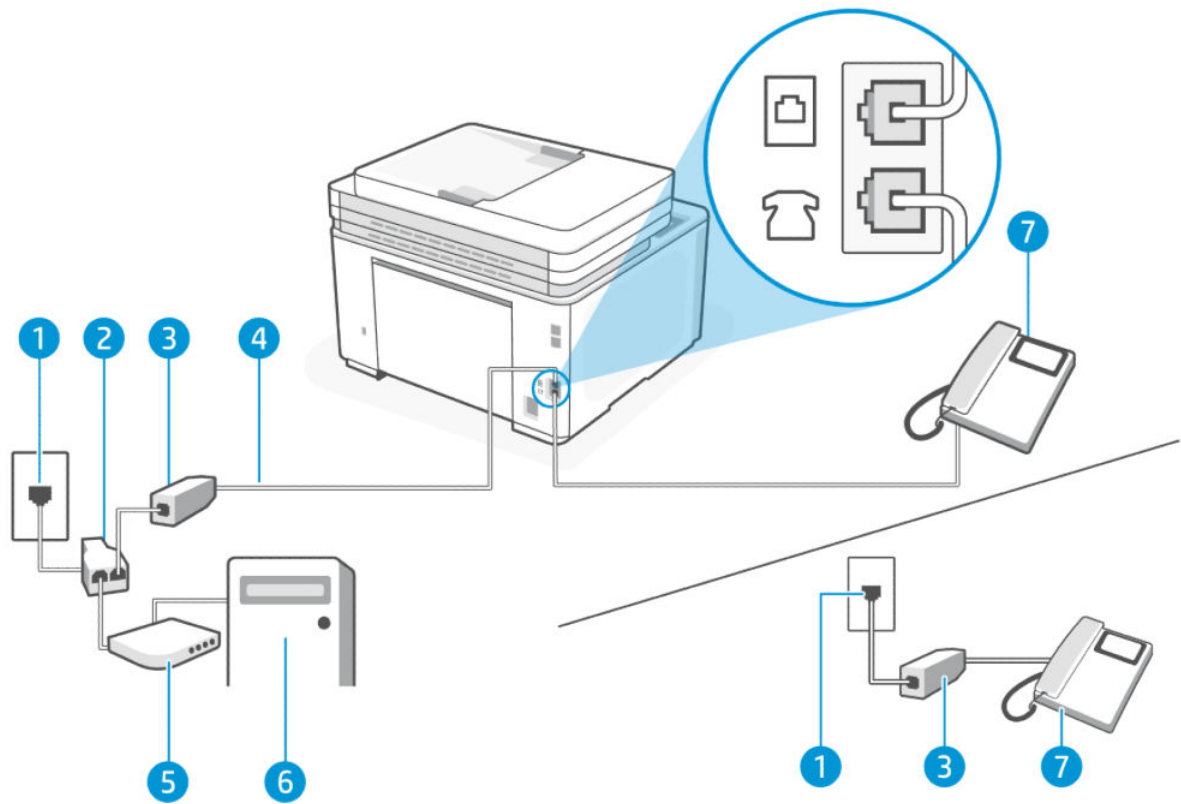
Figure 6-3 Exemple de séparateur parallèle



## Configuration de l'imprimante avec un modem d'ordinateur DSL/ADSL

1. Procurez-vous un filtre DSL auprès de votre fournisseur DSL.



**REMARQUE :** Les téléphones dans d'autres parties de la maison/du bureau partageant le même numéro de téléphone avec le service DSL doivent être connectés à des filtres DSL supplémentaires pour éviter le bruit lors des appels vocaux.

2. Branchez l'une des extrémités du cordon téléphonique au filtre DSL et l'autre extrémité au port Fax  à l'arrière de l'imprimante.



**REMARQUE :** Vous devrez peut-être connecter le cordon téléphonique à l'adaptateur que vous utilisez dans votre pays/région.

3. Si vous avez un système téléphonique de type parallèle, branchez un téléphone sur le port Fax  à l'arrière de l'imprimante.
4. Connectez le filtre DSL au séparateur parallèle.
5. Connectez le modem DSL au séparateur parallèle.
6. Connectez le séparateur parallèle à la prise murale.
7. Exécutez un test de télécopie.

Lorsque le téléphone sonne, l'imprimante répond automatiquement après le nombre de sonneries que vous avez défini dans le paramètre **Sonn. avant rép.**. L'imprimante commence à émettre des tonalités de réception de télécopie vers le télécopieur expéditeur et reçoit la télécopie.

Si vous rencontrez des problèmes lors de la configuration de l'imprimante avec des équipements en option, contactez votre fournisseur de services ou revendeur local pour obtenir de l'aide.

### Cas I : ligne vocale et de télécopie partagée avec un répondeur téléphonique

Cette rubrique décrit la ligne vocale et de télécopie partagée avec le répondeur téléphonique.

Si vous recevez à la fois des appels vocaux et des appels de télécopie au même numéro de téléphone et que vous disposez également d'un répondeur qui répond aux appels vocaux à ce numéro de téléphone, configurez l'imprimante comme décrit dans cette rubrique.







Tableau 6-13 Vue arrière de l'imprimante

Fonction	Description
1	Prise téléphonique murale.
2	Utilisez un cordon téléphonique de 26 AWG minimum pour vous raccorder au port Fax  de l'imprimante.  Vous devrez peut-être connecter le cordon téléphonique à l'adaptateur que vous utilisez dans votre pays/région.
3	Répondeur.
4	Téléphone (facultatif).

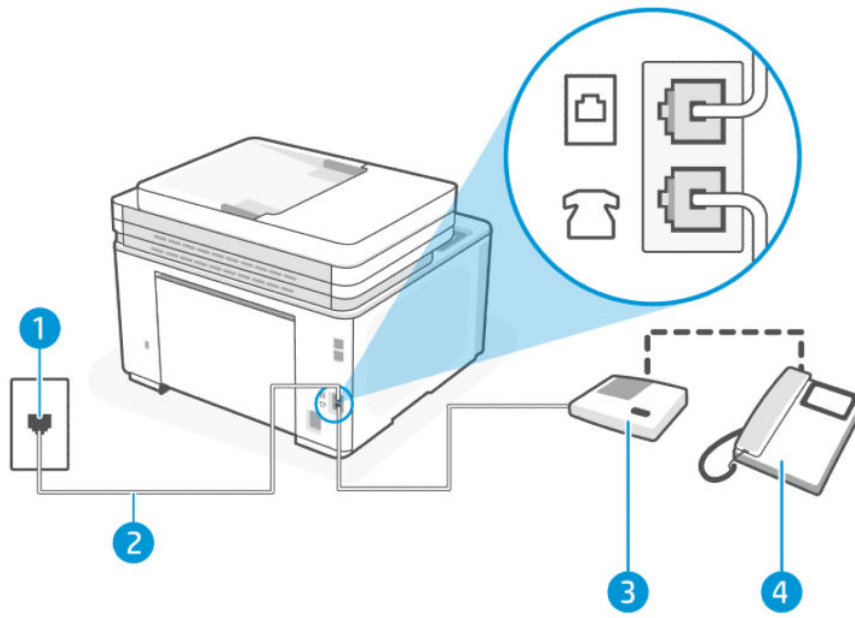
### Pour configurer l'imprimante avec une ligne vocale et de télécopie partagée et un répondeur

1. Débranchez votre répondeur de la prise téléphonique murale et connectez-le au port Télécopie  situé à l'arrière de l'imprimante.

 **REMARQUE :** Si vous ne connectez pas directement votre répondeur à l'imprimante, il se peut que des tonalités propres à un télécopieur en train d'émettre s'enregistrent sur votre répondeur et que vous ne puissiez pas recevoir de télécopies avec l'imprimante.

2. Branchez l'une des extrémités du cordon téléphonique à la prise téléphonique murale et l'autre extrémité au port Fax  à l'arrière de l'imprimante.

 **REMARQUE :** Vous devrez peut-être connecter le cordon téléphonique à l'adaptateur que vous utilisez dans votre pays/région.

3. Si votre répondeur ne possède pas de téléphone intégré, vous souhaitez peut-être, pour plus de commodité, connecter un téléphone à l'arrière de votre répondeur au port « OUT ». Cette opération est facultative.

---

 **REMARQUE :** Si votre répondeur ne permet pas de connecter un téléphone externe, utilisez un séparateur parallèle (également appelé coupleur) pour connecter le répondeur et le téléphone à l'imprimante. Vous pouvez utiliser des cordons téléphoniques standard pour ces branchements.

---

4. Appuyez sur **Fax, Configuration** et **Préférences**.
5. Activez le paramètre **Réponse automatique**.
6. Paramétrez le répondeur pour qu'il se déclenche après seulement quelques sonneries.
7. Modifiez le paramètre **Sonn. avant rép.** de l'imprimante pour définir le nombre maximal de sonneries pris en charge par votre imprimante. (Le nombre maximal de sonneries varie en fonction des pays et des régions.)
8. Exécutez un test de télécopie.

Lorsque le téléphone sonne, votre répondeur répond après le nombre de sonneries choisi et diffuse votre message enregistré. L'imprimante surveille l'appel au cours de cette période en étant à l'écoute d'éventuelles tonalités de télécopie. Si une tonalité de télécopie entrante est détectée, l'imprimante émet une tonalité de réception de télécopie et reçoit la télécopie. En absence de tonalités de télécopie, l'imprimante arrête la surveillance de la ligne et le répondeur enregistre un message.

Si vous rencontrez des problèmes lors de la configuration de l'imprimante avec des équipements en option, contactez votre fournisseur de services ou revendeur local pour obtenir de l'aide.

## Cas J : Ligne vocale/télécopie partagée avec un modem d'ordinateur et un répondeur téléphonique

Si vous recevez à la fois des appels vocaux et des appels de télécopie au même numéro de téléphone et si vous utilisez également un modem et un répondeur connectés à cette ligne téléphonique, configurez votre imprimante comme décrit dans cette rubrique.

---

 **REMARQUE :** Étant donné que le modem de votre ordinateur partage la ligne téléphonique avec l'imprimante, vous ne pouvez pas utiliser simultanément votre modem et l'imprimante. Par exemple, vous ne pouvez pas utiliser l'imprimante pour télécopier pendant que vous utilisez le modem de votre ordinateur pour envoyer un courrier électronique ou accéder à Internet.

---

## Ligne vocale/télécopie partagée avec un modem bas débit d'ordinateur et un répondeur téléphonique

Il existe deux manières différentes de configurer l'imprimante avec votre ordinateur en fonction du nombre de ports téléphoniques sur votre ordinateur. Avant de commencer, vérifiez si votre ordinateur possède un ou deux ports téléphoniques.

---

 **REMARQUE :** Si votre ordinateur est équipé d'un seul port téléphonique, vous devez acheter un séparateur parallèle (également appelé coupleur). Voir l'illustration. Un séparateur parallèle dispose d'un port RJ-11 à l'avant et de deux ports RJ-11 à l'arrière. N'utilisez pas un séparateur téléphonique 2 lignes, un séparateur série ou un séparateur parallèle équipé de deux ports RJ-11 à l'avant et d'une prise à l'arrière.

---

**Figure 6-4** Exemple de séparateur parallèle







Tableau 6-14 Vue arrière de l'imprimante

Fonction	Description
1	Prise téléphonique murale.
2	Port téléphonique « IN » de votre ordinateur.
3	Port téléphonique « OUT » de votre ordinateur.
4	Téléphone (facultatif).
5	Répondeur.
6	Ordinateur avec modem.
7	Utilisez un cordon téléphonique de 26 AWG minimum pour vous raccorder au port Fax  de l'imprimante.  Vous devrez peut-être connecter le cordon téléphonique à l'adaptateur que vous utilisez dans votre pays/région.

### Pour configurer l'imprimante sur la même ligne téléphonique qu'un ordinateur avec deux ports téléphoniques

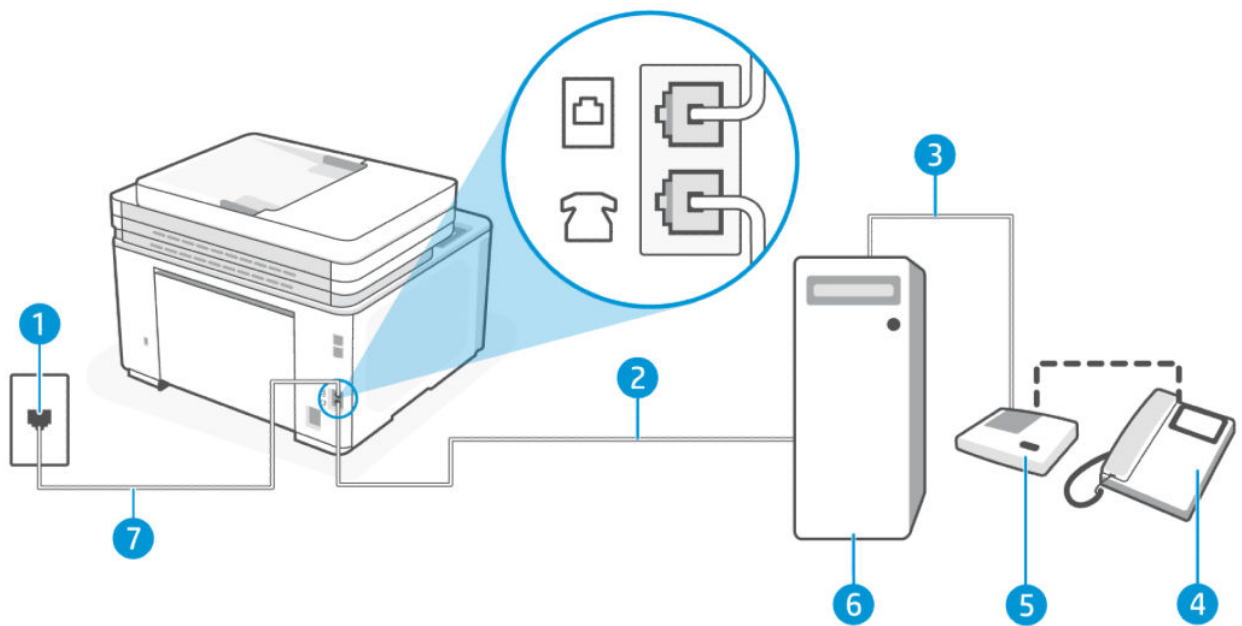
1. Localisez le cordon téléphonique qui relie l'arrière de votre ordinateur (ou le modem de votre ordinateur) à une prise murale. Débranchez le cordon de la prise téléphonique murale et branchez-le sur le port Fax  à l'arrière de l'imprimante.
2. Débranchez votre répondeur téléphonique de la prise téléphonique murale et connectez-le au port étiqueté « OUT » situé à l'arrière de l'imprimante (le modem bas débit de l'ordinateur).

3. Branchez l'une des extrémités du cordon téléphonique à la prise téléphonique murale et l'autre extrémité au port Fax  à l'arrière de l'imprimante.



---

**REMARQUE :** Vous devrez peut-être connecter le cordon téléphonique à l'adaptateur que vous utilisez dans votre pays/région.

---

4. Si votre répondeur ne possède pas de téléphone intégré, vous souhaitez peut-être, pour plus de commodité, connecter un téléphone à l'arrière de votre répondeur au port « OUT ». Cette opération est facultative.



---

**REMARQUE :** Si votre répondeur ne permet pas de connecter un téléphone externe, utilisez un séparateur parallèle (également appelé coupleur) pour connecter le répondeur et le téléphone à l'imprimante. Vous pouvez utiliser des cordons téléphoniques standard pour ces branchements.

---

5. Si le logiciel de votre modem est configuré pour recevoir automatiquement des télécopies sur votre ordinateur, désactivez ce paramètre.



---

**REMARQUE :** Si vous ne désactivez pas le paramètre de réception automatique des télécopies dans votre logiciel de modem, l'imprimante ne peut pas recevoir de télécopies.

---

6. Appuyez sur **Fax, Configuration** et **Préférences**.
7. Activez le paramètre **Réponse automatique**.
8. Paramétrez le répondeur pour qu'il se déclenche après seulement quelques sonneries.
9. Modifiez le paramètre **Sonn. avant rép.** de l'imprimante pour définir le nombre maximal de sonneries pris en charge par le produit. (Le nombre maximal de sonneries varie en fonction des pays et des régions.)
10. Exécutez un test de télécopie.

Lorsque le téléphone sonne, votre répondeur répond après le nombre de sonneries choisi et diffuse votre message enregistré. L'imprimante surveille l'appel au cours de cette période en étant à l'écoute d'éventuelles tonalités de télécopie. Si une tonalité de télécopie entrante est détectée, l'imprimante émet une tonalité de réception de télécopie et reçoit la télécopie. En absence de tonalités de télécopie, l'imprimante arrête la surveillance de la ligne et le répondeur enregistre un message.

Si vous rencontrez des problèmes lors de la configuration de l'imprimante avec des équipements en option, contactez votre fournisseur de services ou revendeur local pour obtenir de l'aide.

Ligne vocale/télécopie partagée avec un modem DSL/ADSL d'ordinateur et un répondeur téléphonique





Tableau 6-15 Vue arrière de l'imprimante

Fonction	Description
1	Prise téléphonique murale.
2	Séparateur parallèle.
3	Filtre DSL/ADSL.
4	Utilisez un cordon téléphonique de 26 AWG minimum pour vous raccorder au port Fax  de l'imprimante.  Vous devrez peut-être connecter le cordon téléphonique à l'adaptateur que vous utilisez dans votre pays/région.
5	Modem DSL/ADSL.
6	Ordinateur.
7	Répondeur.
8	Téléphone (facultatif).

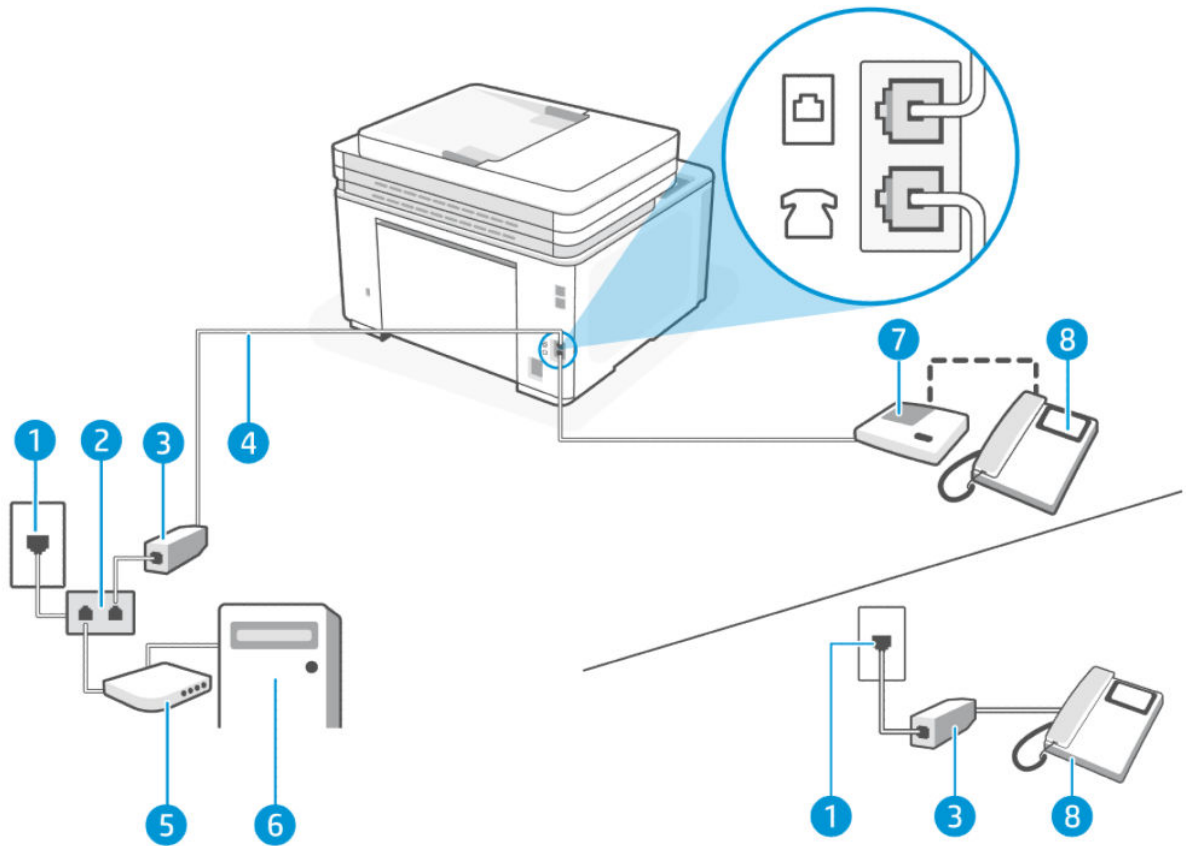

 **REMARQUE :** Vous devez vous procurer un séparateur parallèle. Un séparateur parallèle comporte un port RJ-11 à l'avant et deux ports RJ-11 à l'arrière. N'utilisez pas un séparateur téléphonique 2 lignes, un séparateur série ou un séparateur parallèle équipé de deux ports RJ-11 à l'avant et d'une prise à l'arrière.

Figure 6-5 Exemple de séparateur parallèle



### Configuration de l'imprimante avec un modem d'ordinateur DSL/ADSL

1. Procurez-vous un filtre DSL/ADSL auprès de votre fournisseur DSL/ADSL.

 **REMARQUE :** Les téléphones dans d'autres parties de la maison/du bureau partageant le même numéro de téléphone avec le service DSL/ADSL doivent être connectés à des filtres DSL/ADSL supplémentaires pour éviter le bruit lors des appels vocaux.

2. Branchez l'une des extrémités du cordon téléphonique au filtre DSL/ADSL et l'autre extrémité au port Télécopie  à l'arrière de l'imprimante.

 **REMARQUE :** Vous devrez peut-être connecter le cordon téléphonique à l'adaptateur que vous utilisez dans votre pays/région.

3. Connectez le filtre DSL/ADSL au séparateur.
4. Débranchez votre répondeur de la prise téléphonique murale et connectez-le au port Télécopie  situé à l'arrière de l'imprimante.

 **REMARQUE :** Si vous ne connectez pas directement votre répondeur à l'imprimante, il se peut que des tonalités propres à un télécopieur en train d'émettre s'enregistrent sur votre répondeur et que vous ne puissiez pas recevoir de télécopies avec l'imprimante.

5. Connectez le modem DSL au séparateur parallèle.
6. Connectez le séparateur parallèle à la prise murale.
7. Paramétrez le répondeur pour qu'il se déclenche après seulement quelques sonneries.
8. Modifiez le paramètre **Sonn. avant rép.** de l'imprimante pour définir le nombre maximal de sonneries pris en charge par l'imprimante.

 **REMARQUE :** Le nombre maximal de sonneries varie en fonction des pays et des régions.

9. Exécutez un test de télécopie.

Lorsque le téléphone sonne, votre répondeur répond après le nombre de sonneries choisi et diffuse votre message enregistré. L'imprimante surveille l'appel au cours de cette période en étant à l'écoute d'éventuelles tonalités de télécopie. Si des tonalités de télécopie sont détectées, l'imprimante émet des tonalités de réception de télécopie et reçoit la télécopie. En absence de tonalités de télécopie, l'imprimante arrête la surveillance de la ligne et le répondeur enregistre un message.

Si vous utilisez la même ligne téléphonique pour la voix, la télécopie et un modem ADSL, procédez comme suit pour configurer votre télécopieur.

Si vous rencontrez des problèmes lors de la configuration de l'imprimante avec des équipements en option, contactez votre fournisseur de services ou revendeur local pour obtenir de l'aide.

## Cas K : Ligne vocale et de télécopie partagée avec un modem d'ordinateur et une messagerie vocale

Si vous recevez à la fois des appels vocaux et des appels de télécopie au même numéro de téléphone, que vous utilisez un modem sur la même ligne téléphonique et que vous êtes abonné à un service de messagerie vocale fourni par votre opérateur téléphonique, configurez l'imprimante comme décrit dans cette section.

 **REMARQUE :** Vous ne pouvez pas recevoir de télécopies automatiquement si un service de messagerie vocale est actif sur le même numéro de téléphone que celui utilisé pour les appels de télécopie. Vous devez recevoir les télécopies manuellement, ce qui signifie que vous devez pouvoir répondre personnellement aux appels entrants de télécopie. Si vous préférez recevoir automatiquement des télécopies, contactez votre opérateur téléphonique pour vous abonner à un service de sonnerie distincte ou pour obtenir une ligne téléphonique distincte pour la télécopie.

Étant donné que le modem de votre ordinateur partage la ligne téléphonique avec l'imprimante, vous ne pouvez pas utiliser simultanément votre modem et l'imprimante. Par exemple, vous ne pouvez pas utiliser l'imprimante pour télécopier pendant que vous utilisez le modem bas débit de votre ordinateur pour envoyer un e-mail ou accéder à Internet.

Il existe deux manières différentes de configurer l'imprimante avec votre ordinateur en fonction du nombre de ports téléphoniques sur votre ordinateur. Avant de commencer, vérifiez si votre ordinateur possède un ou deux ports téléphoniques.

- Si votre ordinateur est équipé d'un seul port téléphonique, vous devez acheter un séparateur parallèle (également appelé coupleur). Voir l'illustration. Un séparateur parallèle dispose d'un port RJ-11 à l'avant et de deux ports RJ-11 à l'arrière. N'utilisez pas un séparateur téléphonique 2 lignes, un séparateur série ou un séparateur parallèle équipé de deux ports RJ-11 à l'avant et d'une prise à l'arrière.



- Si votre ordinateur dispose de deux ports téléphoniques, configurez l'imprimante comme suit :







Tableau 6-16 Vue arrière de l'imprimante

Fonction	Description
1	Prise téléphonique murale.
2	Utilisez un cordon téléphonique de 26 AWG minimum pour vous raccorder au port Fax  de l'imprimante.  Vous devrez peut-être connecter le cordon téléphonique à l'adaptateur que vous utilisez dans votre pays/région.
3	Ordinateur avec modem.
4	Téléphone.

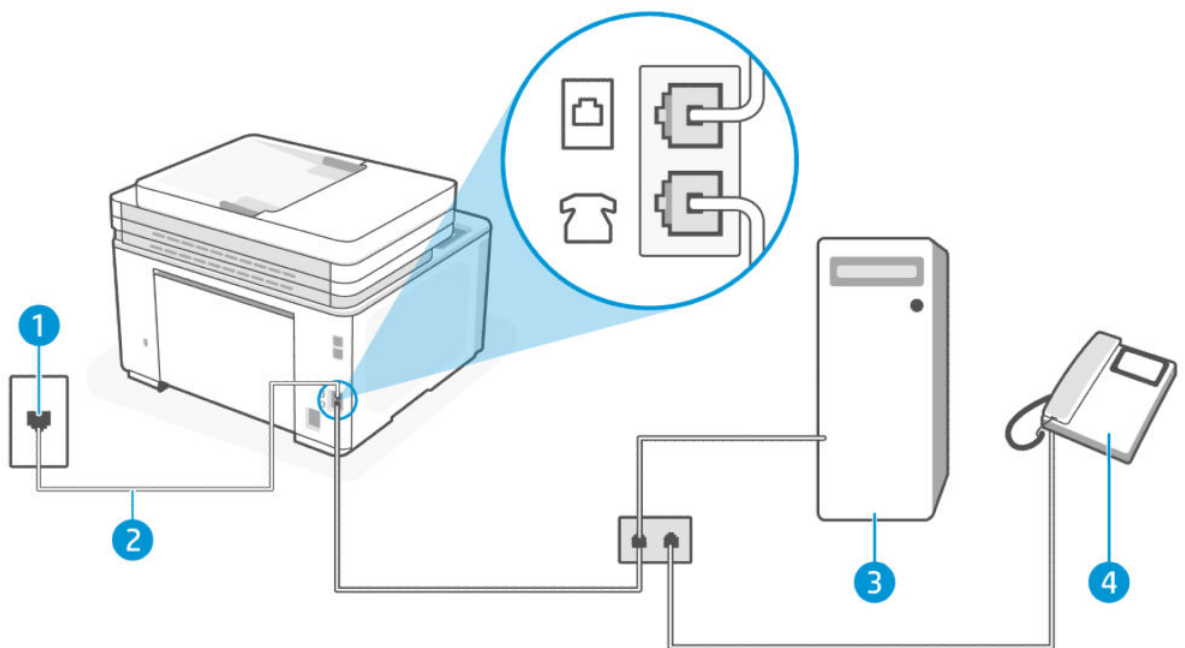
### Pour configurer l'imprimante sur la même ligne téléphonique qu'un ordinateur avec deux ports téléphoniques

1. Localisez le cordon téléphonique qui relie l'arrière de votre ordinateur (ou le modem de votre ordinateur) à une prise murale. Débranchez le cordon de la prise téléphonique murale et branchez-le sur le port Fax  à l'arrière de l'imprimante.
2. Connectez un téléphone au port « OUT » (sortie) situé à l'arrière de votre modem.
3. Branchez l'une des extrémités du cordon téléphonique à la prise téléphonique murale et l'autre extrémité au port Fax  à l'arrière de l'imprimante.

 **REMARQUE :** Vous devrez peut-être connecter le cordon téléphonique à l'adaptateur que vous utilisez dans votre pays/région.

4. Si le logiciel de votre modem est configuré pour recevoir automatiquement des télécopies sur votre ordinateur, désactivez ce paramètre.

 **REMARQUE :** Si vous ne désactivez pas le paramètre de réception automatique des télécopies dans votre logiciel de modem, l'imprimante ne peut pas recevoir de télécopies.

5. Appuyez sur **Fax, Configuration** et **Préférences**.
6. Désactivez le paramètre **Réponse automatique**.
7. Exécutez un test de télécopie.

Vous devez être disponible pour répondre en personne aux appels de télécopie entrants, sinon l'imprimante ne peut pas recevoir de télécopies.

Si vous rencontrez des problèmes lors de la configuration de l'imprimante avec des équipements en option, contactez votre fournisseur de services ou revendeur local pour obtenir de l'aide.

### Test de la configuration du télécopieur



Vous pouvez tester la configuration du télécopieur pour vérifier l'état de l'imprimante et vous assurer qu'elle est configurée correctement. N'exécutez ce test que si vous avez entièrement configuré l'imprimante en vue de la télécopie. Le test effectue les opérations suivantes :

- Teste le matériel du télécopieur
- Vérifie que le type de cordon téléphonique approprié est connecté à l'imprimante

- Vérifie que le cordon téléphonique est branché au port approprié.
- Recherche une tonalité
- Recherche une ligne téléphonique active
- Teste l'état de la connexion à la ligne téléphonique

L'imprimante imprime les résultats du test dans un rapport. Si le test échoue, consultez le rapport pour obtenir des informations sur la méthode de résolution du problème, puis relancez le test.

#### Pour tester la configuration de la télécopie via le panneau de commande de l'imprimante

1. Configurez l'imprimante pour télécopier selon vos instructions de configuration de domicile ou de bureau.
2. Avant de lancer le test, vérifiez que les cartouches d'encre sont installées et que du papier plein format est chargé dans le bac d'entrée.
3. En haut de l'écran, touchez ou glissez vers le bas pour jusqu'à l'onglet  pour ouvrir le Tableau de bord, puis appuyez sur **Configuration** .
4. Appuyez sur **Configuration du télécopieur**.
5. Appuyez sur **Outils**, puis sur **Exécuter le test de télécopie**.

L'imprimante affiche l'état du test sur l'écran et imprime un rapport.

6. Consultez le rapport.
  - Si le test est satisfaisant et que les problèmes de télécopie persistent, vérifiez que les paramètres de télécopie indiqués dans le rapport sont corrects. Un paramètre de télécopie absent ou incorrect peut entraîner des problèmes de télécopie.
  - Si le test échoue, consultez le rapport pour savoir comment résoudre les problèmes éventuellement rencontrés.

# 7 Configuration de votre imprimante

Cette section décrit comment configurer votre imprimante.

## Utilisation des services Web

L'imprimante offre des solutions innovantes, basées sur le cloud, notamment la fonction Imprimer partout, Numérisation et enregistrement sur le cloud, ainsi que d'autres services (y compris l'approvisionnement automatique des consommables).

Pour plus d'informations, consultez le site Web HP Smart ([admin.hpsmart.com](http://admin.hpsmart.com)).

 **REMARQUE :** Pour utiliser ces solutions basées sur le cloud, l'imprimante doit être connectée à Internet.

## Configuration des services Web

1. Avant de configurer les services Web, assurez-vous que votre imprimante est connectée à Internet.
2. Ouvrez le serveur EWS. Consultez la section [Configuration de l'imprimante à l'aide de l'Embedded Web Server \(EWS\)](#).
3. Cliquez sur l'onglet **Services Web**.
4. Dans le menu de gauche, cliquez sur **Appariement de l'imprimante** sous **Paramètres de services Web**.
5. Cliquez sur **Démarrer l'appariement** pour appairer votre imprimante.
6. Si le système vous y invite, autorisez l'imprimante à rechercher et installer les mises à jour d'imprimante.

 **REMARQUE :**

- Lorsque vous êtes invité à saisir un mot de passe, saisissez le code PIN noté sur l'étiquette de l'imprimante. Consultez la section [Choses à noter lorsque vous accédez au serveur EWS](#).
  - Si le système vous invite à configurer les paramètres de proxy et si votre réseau utilise des paramètres de proxy, suivez les instructions à l'écran pour configurer un serveur proxy. Si vous ne disposez pas des détails, contactez l'administrateur réseau ou la personne responsable de la configuration du réseau sans fil.
  - Si vous êtes invité à mettre à jour l'imprimante, autorisez l'imprimante à effectuer la mise à jour ou vérifiez manuellement si des mises à jour sont disponibles sur le serveur EWS. Ouvrez l'EWS, cliquez sur l'onglet **Outils**, sur **Mises à jour de l'imprimante** et sur **Mises à jour du micrologiciel** dans le menu de gauche, puis sélectionnez les options souhaitées.
7. Après avoir connecté l'imprimante au serveur HP, elle imprime une page d'informations. Suivez les instructions mentionnées sur la page d'informations pour terminer la configuration des services Web.

## Mise à jour de l'imprimante

HP offre des mises à jour régulières de l'imprimante afin d'améliorer la performance de celle-ci, de résoudre les problèmes ou de protéger votre imprimante contre les menaces de sécurité potentielles.

Lorsque vous configurez l'imprimante via le logiciel HP, vous êtes invité à mettre à jour l'imprimante à l'aide du micrologiciel le plus récent. Suivez les instructions à l'écran pour mettre à jour l'imprimante.

Vous pouvez modifier les paramètres pour vérifier manuellement l'existence de mises à jour à partir d'Embedded Web Server (EWS). Dans l'EWS, cliquez sur l'onglet **Outils**, sur **Mises à jour de l'imprimante** et sur **Mises à jour du micrologiciel** dans le menu de gauche, puis sélectionnez les options souhaitées.

## Imprimante avec sécurité dynamique

Cette imprimante a été conçue pour fonctionner uniquement avec des cartouches disposant d'une puce HP neuve ou réutilisée. Une puce HP réutilisée permet d'utiliser des cartouches réutilisées, reconditionnées ou recyclées.

L'imprimante est équipée d'un dispositif de sécurité dynamique pour bloquer les cartouches intégrant une puce non-HP. Les mises à jour périodiques du micrologiciel publiées sur Internet permettent d'assurer l'efficacité des mesures de sécurité dynamique et bloquent les cartouches qui fonctionnaient auparavant.

Les mises à jour peuvent, entre autres, améliorer, accroître ou étendre les capacités et fonctionnalités de l'imprimante et protéger cette dernière contre les menaces de sécurité, mais elles peuvent également bloquer le fonctionnement des cartouches intégrant une puce non-HP dans l'imprimante, y compris les cartouches qui fonctionnent aujourd'hui. À moins d'être inscrit à certains programmes HP comme Instant Ink ou d'utiliser d'autres services nécessitant des mises à jour automatiques du micrologiciel en ligne, la plupart des imprimantes HP peuvent être configurées pour recevoir les mises à jour automatiquement ou avec une notification vous permettant de choisir d'effectuer ou non la mise à jour. Pour plus d'informations sur la sécurité dynamique et sur la configuration des mises à jour du micrologiciel en ligne, rendez-vous sur [www.hp.com/learn/ds](http://www.hp.com/learn/ds).

## Ouvrez le logiciel d'impression HP (Windows)

Après avoir installé le logiciel d'impression HP, effectuez l'une des opérations suivantes en fonction de votre système d'exploitation :

- **Windows 10 et versions ultérieures** : Sur le bureau de l'ordinateur, cliquez sur **Démarrer**, sélectionnez **HP** dans la liste des applications, puis sélectionnez l'icône portant le nom de votre imprimante.
- **Windows 7** : Sur le bureau de l'ordinateur, cliquez sur **Démarrer**, sélectionnez **Tous les programmes**, cliquez sur **HP** et sur le dossier de votre imprimante, puis sélectionnez l'icône portant le nom de votre imprimante.

---

 **REMARQUE** : Windows 7 Service Pack 1 (SP1) est requis pour installer le logiciel de l'imprimante HP.

---

 **REMARQUE** : Si vous n'avez pas installé le logiciel de l'imprimante HP, rendez-vous sur [hp.com/support](http://hp.com/support) pour télécharger et installer le logiciel requis.

---

## Configuration de l'imprimante à l'aide de l'Embedded Web Server (EWS)

Utilisez l'Embedded Web Server (EWS) pour gérer les fonctions d'impression à partir de votre ordinateur.

- Afficher les informations relatives à l'état de l'imprimante
- Vérifier les informations et l'état des consommables de toner
- Recevoir des notifications concernant les événements de l'imprimante et des consommables

- Afficher et modifier les paramètres du réseau et de l'imprimante

## Pour accéder et utiliser Embedded Web Server (EWS)

Vous pouvez ouvrir le serveur EWS à l'aide de l'une des méthodes suivantes :

- Application HP Smart
- Logiciel de l'imprimante HP
- Navigateur web avec l'adresse IP
- Navigateur web avec la connexion Wi-Fi Direct

## Choses à noter lorsque vous accédez au serveur EWS

- Si le navigateur web affiche un message signalant que le site web n'est pas fiable, sélectionnez l'option pour continuer. L'accès au site web n'endommagera pas votre périphérique.
- Pour votre sécurité, certains paramètres de la page d'accueil de l'imprimante ou de l'Embedded Web Server (EWS) sont protégés par un mot de passe.
  - Lorsque vous accédez à l'EWS pour la première fois, saisissez le code PIN si vous y êtes invité. Ce numéro d'identification personnel (PIN) est indiqué sur une étiquette dans l'imprimante.
  - Ouvrez la porte d'accès aux cartouches pour localiser l'étiquette.
  - Une fois que vous avez accès à EWS, vous pouvez modifier le mot de passe à partir d'EWS.

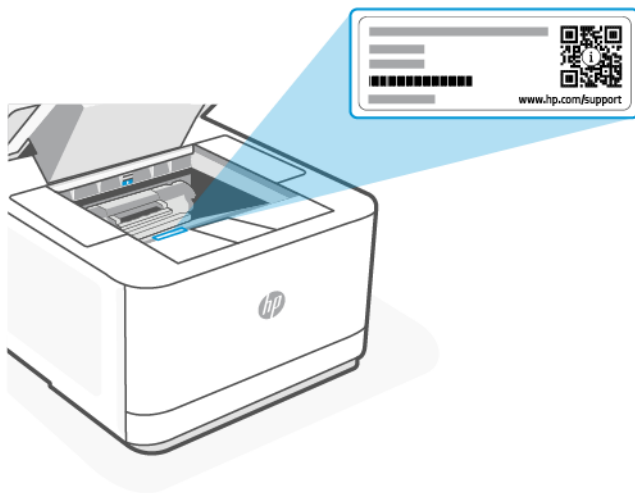

- Selon la façon dont l'imprimante est connectée, certaines fonctions dans le serveur EWS peuvent ne pas être disponibles.
- Le serveur EWS n'est pas accessible au-delà du pare-feu réseau.

## Ouverture du serveur EWS avec HP Smart (iOS, Android, et Windows 10 et versions supérieures)

1. Ouvrez l'application HP Smart sur votre ordinateur ou votre périphérique mobile. Consultez la section [Utilisez l'application HP Smart pour l'impression, la numérisation et la gestion](#).

2. Depuis l'application HP Smart, sélectionnez votre imprimante, et cliquez ou appuyez sur **Paramètres avancés**.

## Ouverture du serveur EWS avec une adresse IP (connexion Wi-Fi ou Ethernet)

1. Pour connaître l'adresse IP de l'imprimante, touchez ou glissez vers le bas l'onglet  situé en haut de l'écran sur le panneau de commande pour ouvrir le Tableau de bord, puis appuyez sur l'onglet **Infos**.
2. Ouvrez un navigateur Web sur votre périphérique. Saisissez l'adresse IP (indiquée sur l'écran ou la page) dans la barre d'adresse, puis cliquez ou appuyez sur **Entrée** sur votre périphérique.

## Ouverture du serveur EWS avec une adresse IP (connexion Wi-Fi Direct)

1. Assurez-vous que votre périphérique et l'imprimante sont connectés via Wi-Fi Direct. Consultez la section [Imprimer sans connexion sur le même réseau Wi-Fi \(Wi-Fi Direct\)](#).
2. Ouvrez un navigateur web, saisissez l'adresse IP suivante ou le nom d'hôte de l'imprimante dans la barre d'adresse, puis cliquez ou appuyez sur **Entrée**.

**Adresse IP/Nom d'hôte** : 192.168.223.1

## Ouverture du serveur EWS avec le logiciel de l'imprimante HP (Windows 7)



**REMARQUE** : Windows 7 Service Pack 1 (SP1) est requis pour installer le logiciel de l'imprimante HP.

1. À partir du bureau de l'ordinateur, cliquez sur **Démarrer**, sélectionnez **Tous les programmes**, cliquez sur **HP**, cliquez sur le dossier de l'imprimante, sélectionnez l'icône présentant le nom de l'imprimante, puis ouvrez le **HP Printer Assistant**.
2. Dans **HP Printer Assistant**, sélectionnez l'onglet **Impression**.
3. Sélectionnez **Page d'accueil de l'imprimante (EWS)**.

## Configurer les paramètres réseau IP

Utilisez les sections suivantes pour configurer les paramètres réseau de l'imprimante.

Si vous êtes invité à saisir un mot de passe, saisissez le code PIN indiqué sur une étiquette dans la zone d'accès aux cartouches. Consultez la section [Choses à noter lorsque vous accédez au serveur EWS](#).

## Visualisation ou modification des paramètres réseau

Utilisez Embedded Web Server pour afficher ou modifier les paramètres de configuration IP.

1. Ouvrez le serveur EWS. Consultez la section [Configuration de l'imprimante à l'aide de l'Embedded Web Server \(EWS\)](#).
2. Cliquez sur l'onglet **Réseau** pour accéder aux informations réseau. Modifiez les paramètres si nécessaire.

## Modification du nom de l'imprimante sur un réseau

Pour renommer l'imprimante sur un réseau afin qu'elle puisse être identifiée de manière unique, utilisez Embedded Web Server.

1. Ouvrez le serveur EWS. Consultez la section [Configuration de l'imprimante à l'aide de l'Embedded Web Server \(EWS\)](#).
2. Cliquez sur l'onglet **Réseau**.

3. Dans le menu de gauche, cliquez sur **Général**.
4. Cliquez sur **Identification réseau** et modifiez le nom d'hôte.
5. Apportez les modifications nécessaires, puis cliquez sur **Appliquer**.

## Configuration manuelle des paramètres IPv4 TCP/IP

Utilisez l'EWS pour définir manuellement une adresse IPv4, un masque de sous-réseau et la passerelle par défaut.

1. Ouvrez le serveur EWS. Consultez la section [Configuration de l'imprimante à l'aide de l'Embedded Web Server \(EWS\)](#).
2. Cliquez sur l'onglet **Réseau**.
3. Dans le menu de gauche, cliquez sur **Câblée**.
4. Cliquez sur **Configuration IPv4** et apportez les modifications nécessaires.
5. Cliquez sur **Appliquer**.

## Attribution ou modification du mot de passe du système à l'aide de Embedded Web Server

Définissez un mot de passe administrateur pour l'accès à l'imprimante et à HP Embedded Web Server afin que les utilisateurs non autorisés ne puissent pas modifier les paramètres de l'imprimante.

1. Ouvrez le serveur EWS. Consultez la section [Configuration de l'imprimante à l'aide de l'Embedded Web Server \(EWS\)](#).
2. Cliquez sur l'onglet **Paramètres**.
3. Dans le menu de gauche, cliquez sur **Sécurité**.
4. Cliquez sur **Paramètres du mot de passe** et apportez les modifications nécessaires.
5. Cliquez sur **Appliquer**.



---

**REMARQUE :** Notez le mot de passe et conservez-le en lieu sûr.

---

## Modification des paramètres de conservation de l'énergie

L'imprimante inclut plusieurs fonctions économiques pour économiser l'énergie et prolonger la durée de vie des consommables.

### Pour définir la période en mode veille

Utilisez l'EWS pour définir le délai de veille avant que l'imprimante entre en mode veille.

1. Ouvrez le serveur EWS. Consultez la section [Configuration de l'imprimante à l'aide de l'Embedded Web Server \(EWS\)](#).
2. Cliquez sur l'onglet **Paramètres**.
3. Dans le menu de gauche, cliquez sur **Gestion de l'alimentation**.
4. Cliquez sur **Mode veille** et sélectionnez l'heure souhaitée.

5. Cliquez sur **Appliquer**.

## Modification de l'heure et des paramètres d'arrêt de l'imprimante

Utilisez l'EWS pour régler la durée du délai avant fermeture de l'imprimante.

1. Ouvrez le serveur EWS. Consultez la section [Configuration de l'imprimante à l'aide de l'Embedded Web Server \(EWS\)](#).
2. Cliquez sur l'onglet **Paramètres**.
3. Dans le menu de gauche, cliquez sur **Gestion de l'alimentation**.
4. Cliquez sur **Mode Arrêt** et sélectionnez l'heure souhaitée.
5. Sélectionnez ou désactivez l'option pour retarder l'arrêt.



### REMARQUE :

- Lorsque cette option est sélectionnée, l'imprimante ne s'éteindra pas à moins que tous les ports soient inactifs. Un lien réseau actif empêche l'imprimante de s'arrêter.
- Le délai de mise hors tension par défaut est de **4 heures**.

- 
6. Cliquez sur **Appliquer**.

---

## 8 Consommables, accessoires et pièces

Cette section décrit comment commander des consommables et gérer les accessoires.

### Imprimante avec sécurité dynamique

Cette imprimante a été conçue pour fonctionner uniquement avec des cartouches disposant d'une puce HP neuve ou réutilisée. Une puce HP réutilisée permet d'utiliser des cartouches réutilisées, reconditionnées ou recyclées.

L'imprimante est équipée d'un dispositif de sécurité dynamique pour bloquer les cartouches intégrant une puce non-HP. Les mises à jour périodiques du micrologiciel publiées sur Internet permettent d'assurer l'efficacité des mesures de sécurité dynamique et bloquent les cartouches qui fonctionnaient auparavant.

Les mises à jour peuvent, entre autres, améliorer, accroître ou étendre les capacités et fonctionnalités de l'imprimante et protéger cette dernière contre les menaces de sécurité, mais elles peuvent également bloquer le fonctionnement des cartouches intégrant une puce non-HP dans l'imprimante, y compris les cartouches qui fonctionnent aujourd'hui. À moins d'être inscrit à certains programmes HP comme Instant Ink ou d'utiliser d'autres services nécessitant des mises à jour automatiques du micrologiciel en ligne, la plupart des imprimantes HP peuvent être configurées pour recevoir les mises à jour automatiquement ou avec une notification vous permettant de choisir d'effectuer ou non la mise à jour. Pour plus d'informations sur la sécurité dynamique et sur la configuration des mises à jour du micrologiciel en ligne, rendez-vous sur [www.hp.com/learn/ds](http://www.hp.com/learn/ds).

# Commande de fournitures, d'accessoires et de pièces

Cette rubrique décrit comment commander des consommables, des accessoires et des pièces.

## Commande

Tableau 8-1 Commande

Consommables bas	Sites d'assistance
Commander des consommables et du papier	<a href="http://www.hp.com/go/suresupply">www.hp.com/go/suresupply</a>
Commander des pièces et accessoires HP authentiques	<a href="http://www.hp.com/buy/parts">www.hp.com/buy/parts</a>
Commander via les prestataires de service ou d'assistance	Contactez un prestataire de service ou d'assistance agréé HP.
Commander à partir de HP Embedded Web Server (EWS)	Pour y accéder, saisissez l'adresse IP de l'imprimante dans le champ d'adresse/d'URL d'un navigateur Web pris en charge sur votre ordinateur. L'EWS contient un lien vers le site Web HP SureSupply qui offre des options pour l'achat de consommables HP authentiques.



**REMARQUE :** Vous pouvez également commander à l'aide de HP Smart. Pour plus d'informations sur cette application, reportez-vous à la section [Utilisez l'application HP Smart pour l'impression, la numérisation et la gestion](#).

## Consommables et accessoires

- R : Cartouche de toner noir à capacité standard.
- X : Cartouche de toner noir à haute capacité.

Tableau 8-2 Liste des consommables et accessoires

Nom/numéro de cartouche	Référence	Pays d'utilisation
Cartouche de toner noir d'origine LaserJet HP 138A	W1380A	Amérique du Nord, Australie et Nouvelle-Zélande uniquement
Cartouche de toner noir d'origine LaserJet HP 138X	W1380X	Amérique du Nord, Australie et Nouvelle-Zélande uniquement
Cartouche de toner noir d'origine LaserJet HP 139A	W1390A	Europe, Suisse, Royaume-Uni, Irlande et Israël uniquement*
Cartouche de toner noir d'origine LaserJet HP 139X	W1390X	Europe, Suisse, Royaume-Uni, Irlande et Israël uniquement*
Cartouche de toner noir d'origine LaserJet HP 145A	W1450A	Amérique latine, ISE, Asie-Pacifique, Afrique et Moyen-Orient (à l'exception de la Chine, de l'Inde, de l'Australie et de la Nouvelle-Zélande) uniquement
Cartouche de toner noir d'origine LaserJet HP 145X	W1450X	Amérique latine, ISE, Asie-Pacifique, Afrique et Moyen-Orient (à l'exception de la Chine, de l'Inde, de l'Australie et de la Nouvelle-Zélande) uniquement
Cartouche de toner noir d'origine LaserJet HP 146A	W1460A	Chine et Inde uniquement
Cartouche de toner noir d'origine LaserJet HP 146X	W1460X	Chine et Inde uniquement

\*Le produit est conçu selon un principe régional pour les régions et pays répertoriés ci-dessus. Toutefois, aucun des éléments mentionnés dans les présents ne doit être considéré comme une autorisation de HP d'importer des produits dans l'Espace économique européen, en Suisse et au Royaume-Uni depuis n'importe quel pays en dehors de cette région.

## Configuration des paramètres de protection des cartouches et toners HP

Utilisez la stratégie des cartouches et la protection des cartouches HP pour contrôler les cartouches installées dans l'imprimante et les protéger contre le vol.

- **Stratégie des cartouches** : cette fonctionnalité protège l'imprimante contre les contrefaçons de cartouches de toner en permettant uniquement l'utilisation de cartouches authentiques HP dans l'imprimante. L'utilisation de cartouches authentiques HP permet de garantir la meilleure qualité d'impression possible. Lorsqu'une personne installe une cartouche qui n'est pas une cartouche authentique HP, le panneau de commande de l'imprimante affiche un message indiquant que la cartouche n'est pas autorisée et il fournit des informations sur le processus à suivre.
- **Protection des cartouches** : cette fonctionnalité associe définitivement des cartouches de toner à une imprimante spécifique, ou à un parc d'imprimantes, afin qu'elles ne puissent pas être utilisées dans d'autres imprimantes. La protection des cartouches protège votre investissement. Lorsque cette fonctionnalité est activée, si une personne tente de transférer une cartouche protégée de l'imprimante d'origine vers une imprimante non autorisée, cette imprimante n'imprimera pas avec la cartouche protégée. Le panneau de commande de l'imprimante affiche un message indiquant que la cartouche est protégée et il fournit des informations sur le processus à suivre.

---

**⚠ ATTENTION :** Après l'activation de la protection des cartouches pour l'imprimante, toutes les cartouches de toner suivantes installées dans l'imprimante sont automatiquement et *définitivement* protégées. Pour empêcher la protection d'une nouvelle cartouche, désactivez la fonctionnalité *avant* d'installer la cartouche neuve.

---

La désactivation de la fonctionnalité ne désactive pas la protection des cartouches actuellement installées.

Les deux fonctionnalités sont désactivées par défaut. Pour activer ou désactiver ces fonctionnalités, suivez les étapes ci-dessous.

## Activation ou désactivation de la fonctionnalité de stratégie des cartouches

---

 **REMARQUE :** Pour activer ou désactiver cette fonctionnalité, la saisie d'un mot de passe administrateur peut être requise.

1. Ouvrez le serveur EWS. Consultez la section [Configuration de l'imprimante à l'aide de l'Embedded Web Server \(EWS\)](#).
2. Cliquez sur l'onglet **Paramètres**.
3. À partir du menu à gauche, cliquez sur **Consommables**, puis sur **Paramètres des consommables**.
4. Sélectionnez l'option souhaitée sous **Stratégie des cartouches**.
5. Cliquez sur **Appliquer**.

# Remplacement de la cartouche de toner

Cette section décrit comment remplacer les cartouches de toner.

## Informations sur les cartouches

Continuez à imprimer avec la cartouche actuelle jusqu'à ce que la qualité d'impression ne soit plus acceptable même après redistribution du toner. Pour redistribuer le toner, retirez la cartouche de toner de l'imprimante et secouez-la délicatement d'avant en arrière sur son axe horizontal. Pour obtenir une représentation graphique, reportez-vous aux instructions de remplacement des cartouches. Réinsérez la cartouche de toner dans l'imprimante, puis refermez le capot.

## Retrait et remplacement d'une cartouche de toner

Lorsqu'une cartouche de toner est presque vide, vous pouvez continuer à l'utiliser pour imprimer jusqu'à ce que le toner ne permette plus d'offrir une qualité acceptable.

1. Ouvrez la porte d'accès aux cartouches, puis retirez l'ancienne cartouche.

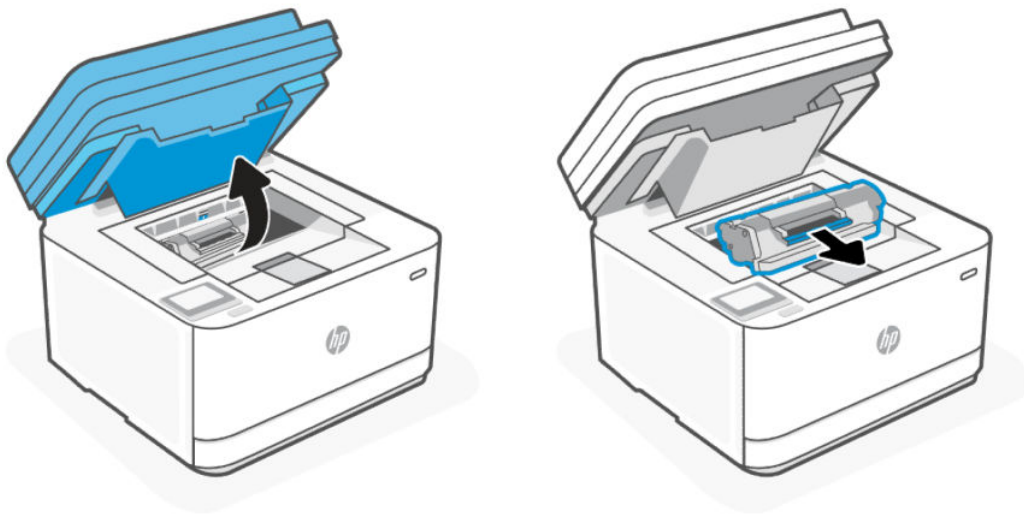

2. Retirez la cartouche neuve de son emballage. Placez la cartouche de toner usagée dans son emballage et dans sa boîte afin de la recycler.

**⚠ ATTENTION :** Pour ne pas risquer d'endommager la cartouche, tenez-la par ses bords. Ne touchez pas le cache de protection ou la surface du rouleau.

3. Saisissez les deux côtés de la cartouche et secouez-la doucement d'avant en arrière pour répartir uniformément l'encre dans la cartouche.

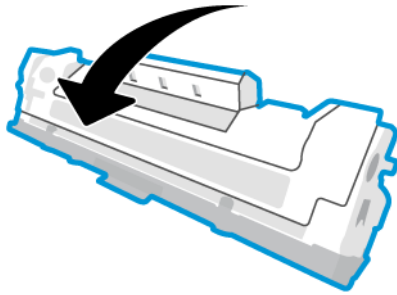

4. Retirez le cache de la cartouche.

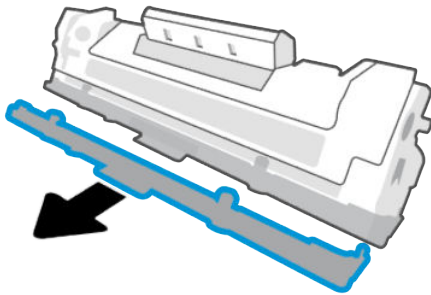

5. Insérez la cartouche dans le produit, puis refermez la porte d'accès aux cartouches.

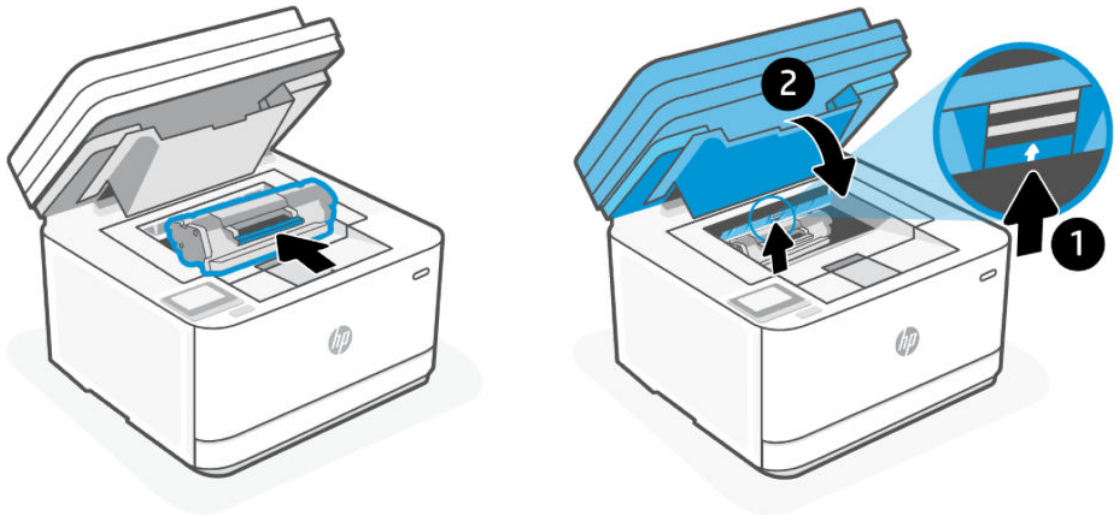

**⚠ ATTENTION :** Si vous avez de l'encre sur vos vêtements, essuyez-la avec un chiffon sec et lavez vos vêtements à l'eau froide. (l'eau chaude imprégnerait le tissu d'encre).

---

# 9 Résolution des problèmes

Cette section suggère des solutions aux problèmes courants.

Vous pouvez également obtenir de l'aide depuis l'application HP Smart. HP Smart envoie des alertes en cas de problèmes de l'imprimante (bourrages papier et autres problèmes), des liens vers des contenus d'aide et des options permettant de contacter le support pour une assistance supplémentaire. Pour plus d'informations, consultez la section [Utilisez l'application HP Smart pour l'impression, la numérisation et la gestion](#).

Si les suggestions ne permettent pas de résoudre le problème, essayez de demander de l'aide via l'un des services d'assistance, en consultant l'Assistance HP.

## Assistance HP

Pour obtenir les dernières mises à jour produits et les informations de l'assistance, consultez le site [hp.com/support](http://hp.com/support) et recherchez votre imprimante. L'assistance en ligne HP propose tout un ensemble d'options pour vous aider avec votre imprimante :

- **Obtenir les logiciels et les pilotes** : Téléchargez les logiciels, les pilotes et le microprogramme requis pour l'imprimante.
- **Interroger la communauté** : Rejoignez les forums communautaires pour trouver des solutions, poser des questions et partager des astuces.
- **Outils de diagnostic HP** : utilisez les outils en ligne HP pour détecter votre imprimante et trouver les solutions recommandées.

## Contacteur HP

Si vous avez besoin de l'aide d'un représentant de l'assistance technique HP pour résoudre un problème, visitez le site [hp.com/support](http://hp.com/support). Les options de contact suivantes sont disponibles gratuitement pour les clients avec garantie (l'assistance technique guidée par des agents HP pour les clients sans garantie est payante) :

- Discutez avec un agent de support HP ou l'agent virtuel en ligne HP.
- Appelez un agent d'assistance HP.

Lorsque vous contactez l'assistance technique HP, préparez-vous à indiquer les informations suivantes :

- Nom du produit (situé sur l'imprimante)
- Numéro du produit (situé sur une étiquette à l'intérieur de l'imprimante)
- Numéro de série (situé sur une étiquette à l'intérieur de l'imprimante)

## Enregistrer mon imprimante

En consacrant seulement quelques minutes à l'enregistrement de votre produit, vous bénéficierez d'un service plus rapide et d'une assistance plus efficace, et recevrez des alertes de maintenance pour votre produit. Si vous n'avez pas enregistré votre imprimante lors de l'installation du logiciel, vous pouvez procéder maintenant à son enregistrement sur le site [www.register.hp.com](http://www.register.hp.com)

## Options de garantie supplémentaires

Des plans d'extension de garantie de l'imprimante sont disponibles moyennant un supplément financier. Consultez la page [hp.com/support](http://hp.com/support), sélectionnez votre pays/région et langue, localisez votre imprimante, puis examinez les options de garantie étendue disponibles pour votre imprimante..

## Informations complémentaires

Visitez le site [hp.com/support](http://hp.com/support). Sélectionnez votre pays/région. Saisissez le nom du produit, puis sélectionnez **Rechercher**.

Des instructions sont disponibles pour diverses tâches, telles que les suivantes :

- Dépannage de votre imprimante
- Impression à partir de différentes applications et différents appareils
- Obtention d'une assistance

Vous trouverez des documents, vidéos et autres ressources pour vous aider à tirer le meilleur de votre imprimante.

## Impression des rapports de l'imprimante

Cette rubrique décrit comment imprimer des rapports via le serveur EWS et le panneau de commande de l'imprimante.

### Impression des rapports à partir du panneau de commande de l'imprimante

1. Sur l'écran d'accueil de l'imprimante, appuyez sur **Configuration** .
2. Faites défiler et appuyez sur **Rapports**.
3. Faites défiler et sélectionnez le rapport à imprimer.

### Impression d'un rapport à partir du serveur EWS

1. Ouvrez le serveur EWS. Consultez la section [Configuration de l'imprimante à l'aide de l'Embedded Web Server \(EWS\)](#).
2. Cliquez sur l'onglet **Outils**.
3. Dans le menu de gauche, cliquez sur **Rapports**.
4. Cliquez sur **Rapports d'imprimante** pour imprimer le rapport souhaité.

## Rapports d'imprimante

Tableau 9-1 Rapports d'imprimante

Rapport d'imprimante	Description	Comment imprimer
Rapport d'état de l'imprimante	Le Rapport d'état de l'imprimante fournit des informations actuelles sur l'imprimante, l'état des cartouches ou des événements récents. Il permet également de résoudre les problèmes liés à l'imprimante.	Voir <a href="#">Impression des rapports à partir du panneau de commande de l'imprimante</a> .

Tableau 9-1 Rapports d'imprimante (suite)

Rapport d'imprimante	Description	Comment imprimer
Page de configuration réseau (modèles sans fil)	Le rapport de configuration affiche les paramètres IP, le statut des ports/services et une liste des réseaux Wi-Fi à portée de l'imprimante. Il inclut également des détails sur le réseau Wi-Fi Direct, notamment le nom du SSID, l'adresse IP, le statut activé/désactivé d'impression Wi-Fi Direct, le statut activé/désactivé de la sécurité d'impression Wi-Fi Direct et le code d'accès de sécurité.	Voir <a href="#">Impression des rapports à partir du panneau de commande de l'imprimante</a> .
Rapport de test sans fil (modèles sans fil)	Le rapport de test du réseau sans fil contient des informations de diagnostic, généralement utilisées comme aide au dépannage pour les utilisateurs. Le rapport décrit les problèmes de connexion existants entre la radio/le STA de l'imprimante et le routeur Wi-Fi du réseau domestique.	Voir <a href="#">Impression des rapports à partir du panneau de commande de l'imprimante</a> .
Rapport test de l'accès Web	Imprimez le rapport d'accès Web pour identifier les problèmes de connexion Internet qui peuvent affecter les Services Web.	Voir <a href="#">Impression des rapports à partir du panneau de commande de l'imprimante</a> .
Page d'informations sur le service Web	En fonction de l'état des services Web, les rapports des services Web fournissent différents instructions pour vous aider à activer les services Web, à les configurer, à corriger les problèmes de connexion, etc.	<ol style="list-style-type: none"> <li>Ouvrez le serveur EWS. Consultez la section <a href="#">Configuration de l'imprimante à l'aide de l'Embedded Web Server (EWS)</a>.</li> <li>Cliquez sur l'onglet <b>Services Web</b>.</li> <li>Dans le menu de gauche, cliquez sur <b>Paramètres services Web</b>.</li> <li>Cliquez sur la <b>Page d'informations d'impression</b> pour imprimer la page d'informations.</li> </ol>
Ajuster la page de test d'alignement	L'imprimante imprime une page d'alignement.	<ol style="list-style-type: none"> <li>Ouvrez le serveur EWS. Consultez la section <a href="#">Configuration de l'imprimante à l'aide de l'Embedded Web Server (EWS)</a>.</li> <li>Cliquez sur l'onglet <b>Paramètres</b>.</li> <li>Dans le menu de gauche, cliquez sur <b>Préférences</b>.</li> <li>Cliquez sur <b>Enregistrement de l'image</b> et apportez les modifications nécessaires.</li> <li>Cliquez sur <b>Appliquer</b>.</li> </ol>

## Restauration de la configuration d'usine et des paramètres par défaut

Cette rubrique décrit comment restaurer la configuration et les paramètres par défaut. Vous trouverez ci-dessous certains scénarios qui justifient de rétablir les paramètres d'usine par défaut d'origine.

- Si vous désactivez certaines fonctions ou modifiez certains paramètres et vous souhaitez les restaurer, vous pouvez rétablir les paramètres d'usine ou les paramètres réseau.
- Si vous avez modifié les paramètres de l'imprimante ou du réseau, vous pouvez restaurer les paramètres d'usine de l'imprimante ou les paramètres réseau.

- Si vous avez allumé pour la première fois votre imprimante il y a plus de deux heures et que vous n'avez pas configuré la fonction sans fil de l'imprimante, mettez l'imprimante en mode configuration du réseau en restaurant les paramètres réseaux de l'imprimante. Le mode configuration dure deux heures.

Vous pouvez également résoudre les problèmes de connexion réseau en restaurant les paramètres réseau de l'imprimante. Si vous restaurez les paramètres réseau de l'imprimante, vous devrez connecter à nouveau l'imprimante sur le réseau.



## Restauration des paramètres par défaut de l'imprimante à l'aide d'EWS

1. Ouvrez le serveur EWS. Consultez la section [Configuration de l'imprimante à l'aide de l'Embedded Web Server \(EWS\)](#).
2. Cliquez sur l'onglet **Paramètres**.
3. Dans le menu de gauche, cliquez sur **Restaurer les paramètres par défaut**.
4. Sélectionnez cette option pour restaurer les paramètres d'usine par défaut.
5. Cliquez sur le bouton pour restaurer les paramètres.  
L'imprimante redémarre automatiquement.



## Restauration des paramètres par défaut du réseau à l'aide d'EWS

1. Ouvrez le serveur EWS. Consultez la section [Configuration de l'imprimante à l'aide de l'Embedded Web Server \(EWS\)](#).
2. Cliquez sur l'onglet **Paramètres**.
3. Dans le menu de gauche, cliquez sur **Restaurer les paramètres par défaut**.
4. Sélectionnez cette option pour restaurer les paramètres réseaux.
5. Cliquez sur le bouton pour restaurer les paramètres.  
L'imprimante redémarre automatiquement.

## Restauration des paramètres par défaut de l'imprimante à partir du panneau de commande de l'imprimante

1. Sur l'écran d'accueil de l'imprimante, touchez ou glissez vers le bas l'onglet  en haut de l'écran pour ouvrir le Tableau de bord, puis appuyez sur **Configuration** .
2. Touchez **Entretien de l'imprimante**.
3. Appuyez sur **Restaurer**.
4. Sélectionnez l'option ou les paramètres à restaurer.  
Un message s'affiche pour indiquer que les paramètres seront restaurés.
5. Appuyez sur le bouton pour restaurer les paramètres ou continuer.

## Restauration des paramètres réseau de l'imprimante à partir du panneau de commande de l'imprimante

1. Sur l'écran d'accueil de l'imprimante, touchez ou glissez vers le bas l'onglet  en haut de l'écran pour ouvrir le Tableau de bord, puis appuyez sur **Configuration** .
2. Touchez **Configuration réseau**.
3. Touchez **Restaurer les paramètres réseau**, puis suivez les instructions à l'écran.

---

### REMARQUE :

- Vous pouvez imprimer la page de configuration réseau pour vérifier que les paramètres réseau ont été réinitialisés.
  - Lorsque vous réinitialisez les paramètres réseau de l'imprimante, les paramètres réseau configurés précédemment (tels que la vitesse de connexion ou l'adresse IP) sont supprimés.  
L'adresse IP est redéfinie en mode automatique.
  - Vous pouvez visiter le site [hp.com/support](http://hp.com/support) pour obtenir des informations et des utilitaires qui vous permettront de résoudre de nombreux problèmes courants sur l'imprimante.
  - (Windows) Démarrez le logiciel [HP Print and Scan Doctor](#) pour diagnostiquer et résoudre automatiquement les problèmes d'impression. L'application n'est pas disponible dans toutes les langues.
- 

## Niveau cartouche bas

Cette rubrique décrit comment gérer les cartouches avec des paramètres bas et très bas.

### Le niveau de la cartouche est bas

La durée de vie restante effective peut varier. Veillez à toujours disposer d'une cartouche de remplacement afin de pouvoir en changer en temps voulu. La cartouche ne doit pas nécessairement être remplacée immédiatement.

Continuez à imprimer avec la cartouche actuelle jusqu'à ce que la qualité d'impression ne soit plus acceptable même après redistribution du toner. Pour redistribuer le toner, retirez la cartouche de toner de l'imprimante et secouez-la délicatement d'avant en arrière sur son axe horizontal. Pour obtenir une représentation graphique, reportez-vous aux instructions de remplacement des cartouches. Réinsérez la cartouche de toner dans l'imprimante, puis refermez le capot.

### Le niveau de la cartouche est très bas.

La durée de vie restante effective peut varier. Veillez à toujours disposer d'une cartouche de remplacement afin de pouvoir en changer en temps voulu. Il n'est pas nécessaire de remplacer la cartouche tant que la qualité d'impression reste acceptable.

Lorsqu'un toner HP atteint un niveau très bas, la garantie de protection Premium d'HP pour ce toner prend fin.

## Modification du paramètre « Très bas »

Modification des paramètres de consommables de l'imprimante à l'aide d'EWS

Vous pouvez modifier la réponse de l'imprimante lorsque les consommables atteignent l'état Très bas. Vous n'avez pas besoin de restaurer ces paramètres lorsque vous installez une nouvelle cartouche de toner.

1. Ouvrez le serveur EWS. Consultez la section [Configuration de l'imprimante à l'aide de l'Embedded Web Server \(EWS\)](#).
2. Cliquez sur l'onglet **Paramètres**.
3. Dans le menu de gauche, cliquez sur **Consommables**.
4. Cliquez sur **Paramètres de consommables** et sélectionnez les options souhaitées.
5. Cliquez sur **Appliquer**.

## Consommables bas

Tableau 9-2 Consommables bas

Commande	Assistance HP
Commander des consommables et du papier	<a href="http://www.hp.com/go/suresupply">www.hp.com/go/suresupply</a>
Commander via les prestataires de service ou d'assistance	Contactez un prestataire de service ou d'assistance agréé HP.
Commander à partir de HP Embedded Web Server (EWS)	Pour y accéder, saisissez l'adresse IP de l'imprimante dans le champ d'adresse/d'URL d'un navigateur Web pris en charge de votre ordinateur. Le serveur EWS comprend un lien menant vers le site Web HP SureSupply. Ce dernier fournit des options pour l'achat de fournitures HP d'origine.

## Erreur d'alimentation et d'entraînement du papier

Cette rubrique décrit comment résoudre les problèmes de mauvaise alimentation du papier.

### L'imprimante n'entraîne pas de papier

Si l'imprimante n'entraîne pas de papier du bac, essayez les solutions suivantes.

1. Ouvrez l'imprimante et retirez les éventuelles feuilles de papier coincées.
2. Chargez le bac à un format de papier approprié à votre tâche.
3. Assurez-vous que le format et le type de papier sont définis correctement.
4. Assurez-vous que les guides papier du bac sont correctement réglés pour le format de papier utilisé. Ajustez les guides pour l'indentation appropriée dans le bac.



**REMARQUE :** Si le problème persiste, consultez [hp.com/support](http://hp.com/support) et recherchez votre imprimante pour en savoir plus sur la résolution des problèmes liés au papier.

### L'imprimante entraîne plusieurs feuilles de papier

Si l'imprimante entraîne plusieurs feuilles de papier du bac, essayez les solutions suivantes.

1. Retirez la pile de papier du bac d'alimentation, pivotez-la à 180 degrés, puis retournez-la. Remettez la pile de papier dans le bac d'alimentation.
2. Utilisez uniquement du papier conforme aux spécifications HP pour ce produit.
3. Utilisez du papier non froissé, plié ou endommagé. Si nécessaire, utilisez du papier d'une autre ramette.
4. Vérifiez que le bac d'alimentation n'est pas surchargé. Si c'est le cas, retirez entièrement la pile de papier du bac, tassez-la, puis remettez moins de papier dans le bac d'alimentation.

5. Assurez-vous que les guides papier du bac sont correctement réglés pour le format de papier utilisé. Ajustez les guides pour l'indentation appropriée dans le bac.
6. Assurez-vous que l'environnement d'impression est conforme aux spécifications recommandées.

## L'imprimante entraîne le papier de façon croisée

Si l'imprimante entraîne les feuilles de façon croisée ou légèrement inclinée, essayez les solutions suivantes.

1. Sortez à fond le bac d'entrée.
2. Ajustez les guides gauche et droit avec vos doigts et assurez-vous que le papier touche uniformément l'extrémité du bac d'entrée.
3. Remettez le bac d'entrée en place.

## Élimination de bourrages papier

Cette rubrique vous aide à résoudre les problèmes d'alimentation et de bourrages de papier.

### Présentation

Les informations suivantes contiennent des instructions pour éliminer les bourrages de papier.

### Avant de commencer

---

#### ATTENTION :

- Les bourrages peuvent survenir à plusieurs endroits.
  - N'utilisez pas d'objets tranchants, tels qu'une paire de pinces, pour extraire le papier coincé. Les dommages causés par l'utilisation d'objets tranchants ne seront pas couverts par la garantie.
  - Tirez droit sur le papier coincé pour l'extraire de l'imprimante. En effet, tirer le support coincé vers le haut ou vers le bas pourrait endommager le produit.
  - Retirez le papier coincé délicatement des deux mains pour éviter de le déchirer.
- 

### Emplacements des bourrages papier

Les bourrages peuvent survenir aux endroits suivants dans le produit.



Tableau 9-3 Emplacements des bourrages papier

Fonction	Description
1	Zone d'accès aux cartouches
2	Bac d'alimentation
3	Chargeur de documents
4	Trappe d'accès arrière

## Bourrages papier fréquents ou récurrents ?

Suivez ces étapes pour résoudre les problèmes de bourrages de papier fréquents. Si la première étape n'a pas permis de résoudre le problème, passez à l'étape suivante jusqu'à ce que vous ayez résolu le problème.

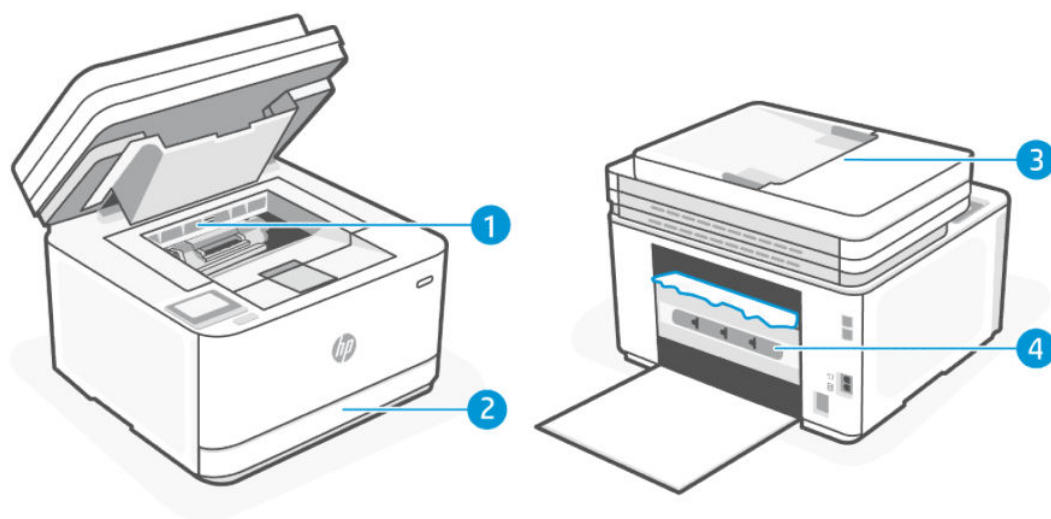
1. Si le papier est coincé dans l'imprimante, éliminez le bourrage, puis imprimez une page de test pour tester l'imprimante.
2. Vérifiez que le bac est configuré pour le format et le type de papier adéquats.
  - a. Ouvrez le serveur EWS. Consultez la section [Configuration de l'imprimante à l'aide de l'Embedded Web Server \(EWS\)](#).
  - b. Cliquez sur l'onglet **Paramètres**.
  - c. Dans le menu de gauche, cliquez sur **Préférences**.
  - d. Cliquez sur **Bacs** et **Gestion du papier**, et vérifiez les paramètres.
3. Éteignez l'imprimante, patientez 30 secondes, puis remettez-la sous tension.
4. [Impression d'une page de nettoyage](#) permet d'éliminer l'excès de toner à l'intérieur de l'imprimante.
5. Imprimez une page de test pour tester l'imprimante.

Si aucune de ces étapes ne permet de résoudre le problème, une opération de maintenance peut être nécessaire. Contactez l'assistance technique.

## Suppression de brouillages dans le bac d'alimentation

1. Retirez le bac d'entrée.

Sortez complètement le bac. Si nécessaire, inclinez ou soulevez-le légèrement pour le retirer de l'imprimante.

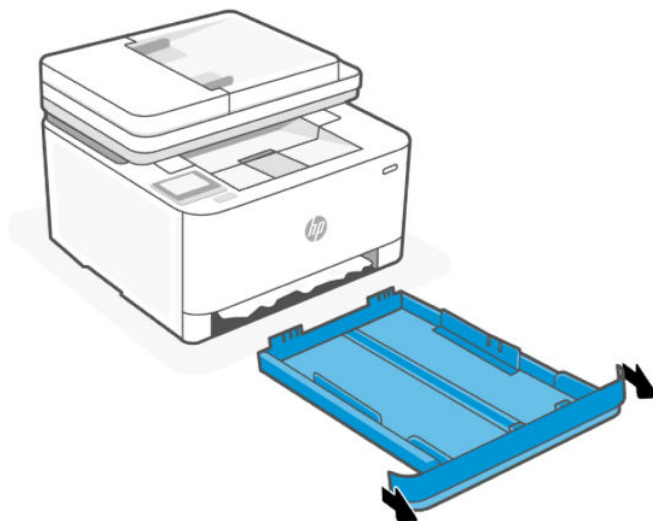

2. Examinez la zone du bac d'entrée sous l'imprimante. Retirez le papier coincé.

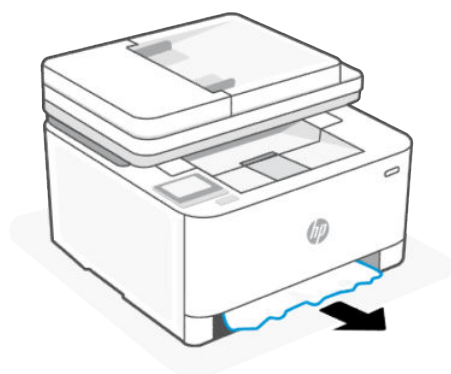

3. Poussez à nouveau le bac d'entrée jusqu'à ce qu'il s'enclenche.

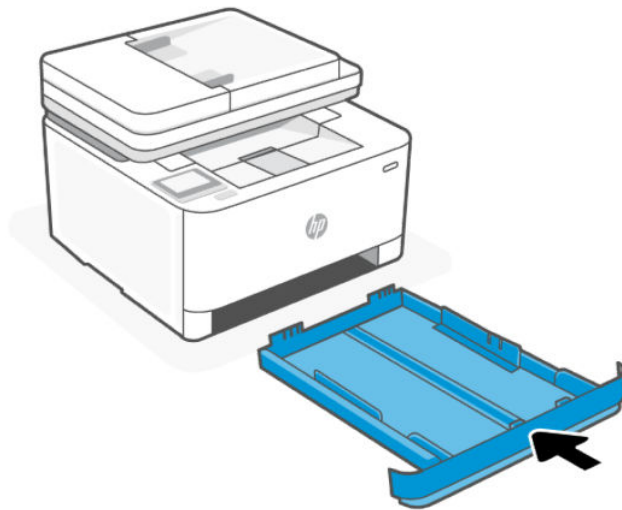

## Élimination de brouillages de papier à partir de la porte d'accès des cartouches

1. Ouvrez la porte d'accès aux cartouches d'impression.

 **REMARQUE :** En fonction de l'emplacement du brouillage, certaines des étapes suivantes peuvent ne pas s'avérer nécessaires.

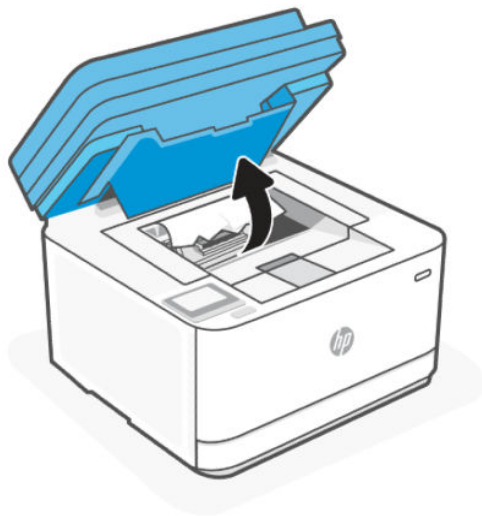

2. Avant de retirer la cartouche, retirez tout papier coincé dans la zone du bac de sortie. Si le papier coincé est visible, attrapez-le délicatement et sortez-le doucement du bac de sortie.

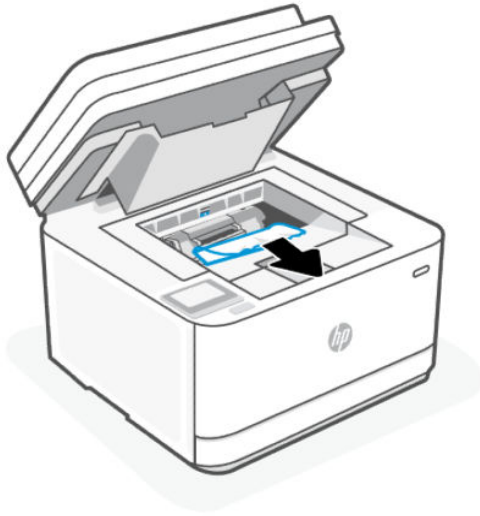

3. Libérez le levier et retirez le papier coincé.

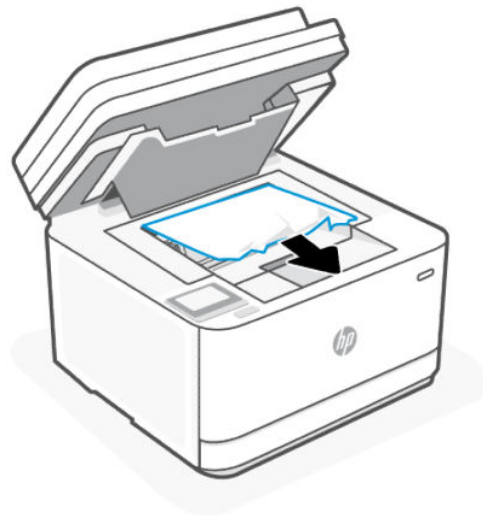
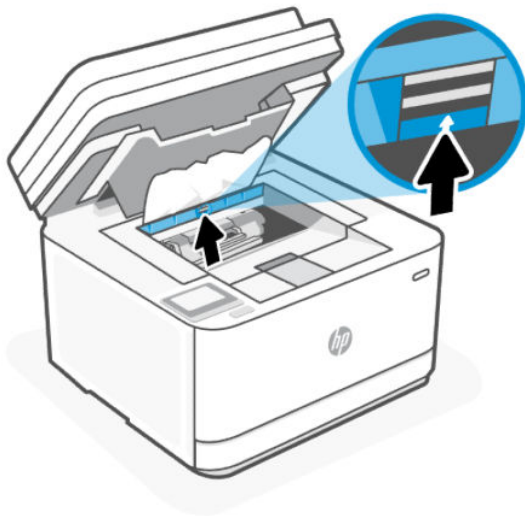

4. Retirez la cartouche de toner et retirez le papier coincé.

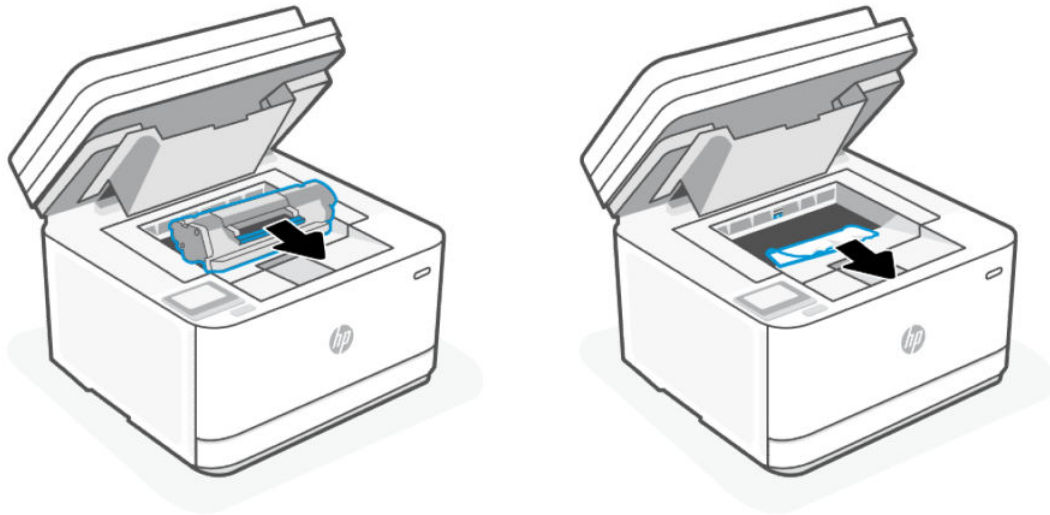

5. Remettez la cartouche de toner en place, verrouillez le levier, puis refermez la porte d'accès aux cartouches.

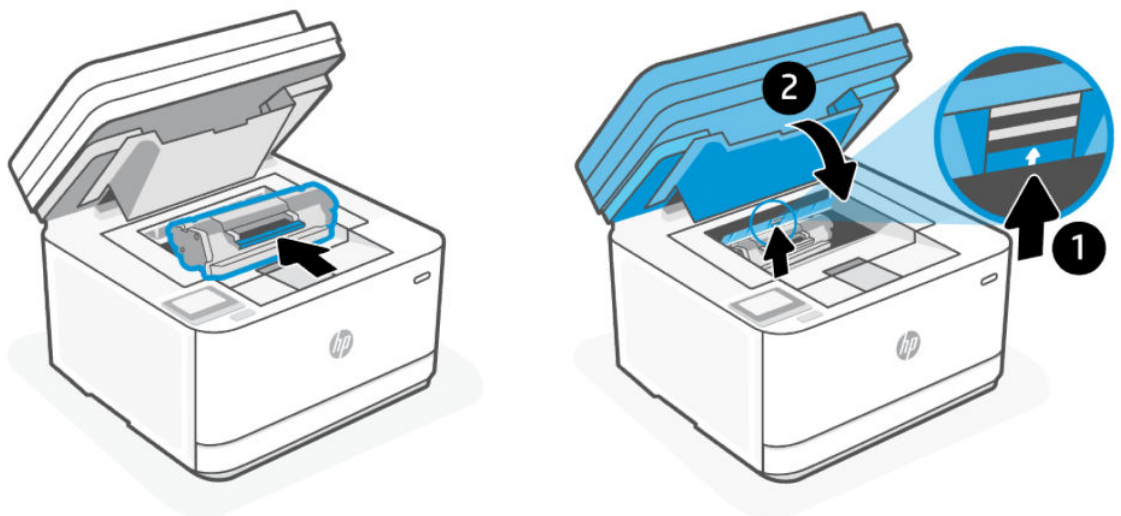

## Élimination des brouillages dans le bac d'alimentation

1. Ouvrez le capot du chargeur de documents.

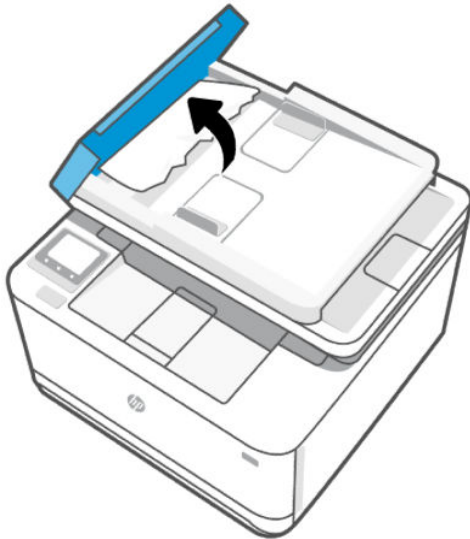

2. Retirez le papier coincé. Retirez le papier coincé délicatement des deux mains pour éviter de le déchirer.



3. Fermez le capot du chargeur de documents.



## Élimination d'un bouchage papier à l'arrière de l'imprimante

1. Ouvrez de la porte d'accès arrière.

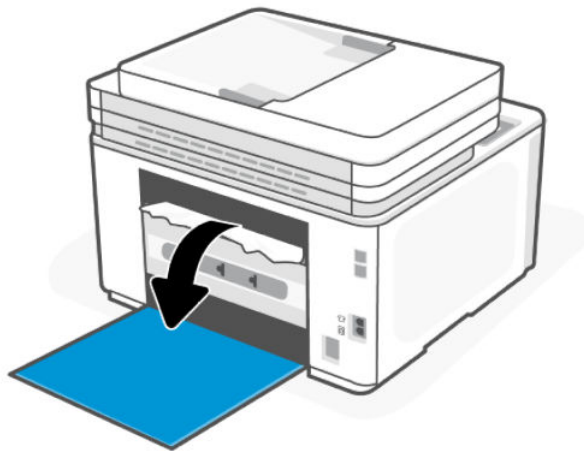

2. Si vous voyez le papier coincé, saisissez-le délicatement et retirez-le lentement de l'imprimante.

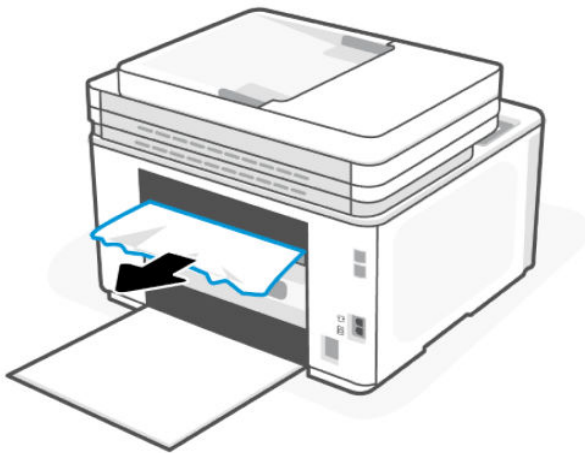

3. Fermez la porte d'accès arrière.

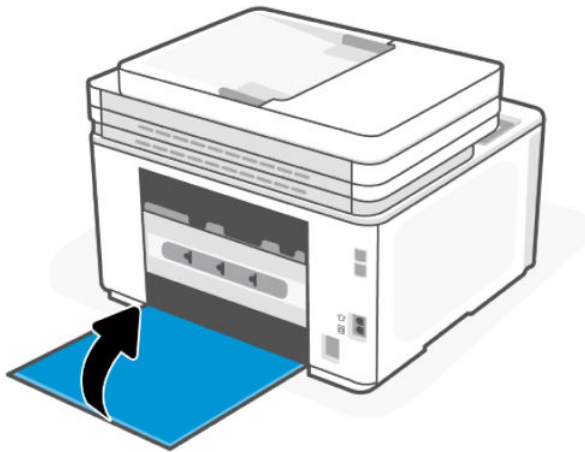

## Amélioration de la qualité d'impression

Cette rubrique vous aide à résoudre les problèmes de qualité d'impression.

### Présentation

Les informations suivantes fournissent des étapes de dépannage pour résoudre les problèmes de qualité d'impression, y compris les problèmes suivants :

- Bavures
- Impression floue
- Impression sombre
- Impression claire
- Rayures
- Manque de toner

- Points de toner épars
- Particules de toner
- Images décalées

Pour résoudre ces problèmes ou d'autres problèmes de qualité d'impression, essayez les solutions suivantes dans l'ordre indiqué.

Pour des informations sur la résolution des défauts d'images spécifiques, consultez [Résolution de problèmes de qualité d'impression](#).

## Imprimer à partir d'un autre logiciel

Essayez d'imprimer à partir d'un programme logiciel différent. Si la page s'imprime correctement, le problème vient du logiciel à partir duquel vous imprimez.

Si la page ne s'imprime pas correctement, essayez de mettre à jour l'imprimante et imprimez à nouveau. Consultez la section [Mise à jour de l'imprimante](#).

## Vérifier le paramètre du type de papier pour la tâche d'impression

Vérifiez le paramètre du type de papier si vous imprimez à partir d'un logiciel et que les pages imprimées comportent des bavures, des impressions floues ou sombres, du papier gondolé, des points de toner épars, des particules de toner ou de petites zones où il manque du toner.

### Vérifier le paramètre type de papier sur l'imprimante

Vérifiez que le bac est chargé avec le type de papier approprié.

### Vérifier le paramètre du type de papier (Windows)

1. Dans le programme, sélectionnez l'option **Print (Imprimer)**.
2. Sélectionnez l'imprimante, puis cliquez sur le bouton **Définir les préférences**.
3. Vérifiez les paramètres du papier.

### Vérifier le paramètre du type de papier (OS X)

1. Cliquez sur le menu **File (Fichier)**, puis cliquez sur l'option **Print (Imprimer)**.
2. Dans le menu **Printer (Imprimante)**, choisissez votre imprimante.
3. Par défaut, le pilote d'impression affiche le menu **Copies et pages**. Ouvrez la liste déroulante des menus, puis cliquez sur le menu **Finition**.
4. Sélectionnez un type dans la liste déroulante **Type de média**.

## Vérifier l'état du toner

Des problèmes de qualité d'impression peuvent survenir si vous utilisez une cartouche de toner dont la durée de vie estimée arrive à expiration. Lorsque le niveau d'un consommable est très bas, le rapport de configuration vous en avertit.

Lorsqu'un toner HP atteint un niveau très bas, la garantie de protection Premium d'HP pour ce toner prend fin.

Il n'est pas nécessaire de remplacer la cartouche de toner tant que la qualité d'impression reste acceptable. Veillez à toujours disposer d'une cartouche de remplacement afin de pouvoir en changer en temps voulu.

La page d'informations fournit des informations sur l'imprimante, sa connectivité, le statut des consommables et le numéro de la cartouche de remplacement.

1. Vérifiez l'état des consommables à partir de l'EWS ou du panneau de commande de l'imprimante. Sur le panneau de commande de l'imprimante, touchez ou glissez vers le bas l'onglet  en haut de l'écran pour ouvrir le Tableau de bord, puis appuyez sur **Toner**. Pour ouvrir l'EWS, reportez-vous à la section [Configuration de l'imprimante à l'aide de l'Embedded Web Server \(EWS\)](#).
2. Vérifiez que vous utilisez bien une cartouche HP originale.

Une cartouche de toner authentique HP porte soit la mention « HP », soit le logo HP. Pour plus d'informations sur l'identification des cartouches HP, consultez la page [www.hp.com/go/learnaboutsupplies](http://www.hp.com/go/learnaboutsupplies).

## Impression d'une page de nettoyage

Pendant le processus d'impression, des particules de papier, de toner et de poussière peuvent s'accumuler à l'intérieur de l'imprimante et peuvent entraîner des problèmes de qualité d'impression, tels que des éclaboussures ou des mouchetures de toner, des taches, des traces, des lignes ou encore des marques répétées.

Suivez la procédure ci-dessous pour imprimer une page de nettoyage depuis l'EWS.

1. Ouvrez le serveur EWS. Consultez la section [Configuration de l'imprimante à l'aide de l'Embedded Web Server \(EWS\)](#).
2. Cliquez sur l'onglet **Outils**.
3. Dans le menu de gauche, cliquez sur **Utilitaires** et sélectionnez **Boîte à outils de qualité d'impression**.
4. Dans la zone **Nettoyage du coronaire**, cliquez sur **Démarrer** pour lancer le processus de nettoyage.

## Inspection visuelle du toner

Suivez ces étapes pour inspecter chaque cartouche de toner.

1. Retirez la cartouche de toner de l'imprimante et vérifiez que la bande d'étanchéité est retirée.
2. Vérifiez que la puce mémoire n'est pas endommagée.
3. Si vous constatez des dommages sur la cartouche de toner, remplacez la cartouche de toner.
4. Remettez le toner en place et imprimez quelques pages pour voir si le problème est résolu.

## Vérifier le papier et l'environnement d'impression

Cette rubrique décrit comment résoudre les problèmes de qualité du papier et l'environnement d'impression.

### Étape 1 : Utilisez du papier conforme aux spécifications HP.

Certains problèmes de qualité d'impression proviennent de l'utilisation de papier non conforme aux spécifications HP.

- Utilisez toujours un type et un grammage de papier pris en charge par l'imprimante.
- Utilisez du papier de bonne qualité sans entaille, déchirure, tache, particule flottante, résidu, pli, creux, agrafe et bord ondulé ou plié.
- Utilisez du papier qui n'a pas déjà servi à des tâches d'impression.
- Utilisez du papier qui ne contient pas de matériaux métalliques, comme des paillettes.

- Utilisez un papier conçu pour les imprimantes laser. N'utilisez pas de papier conçu uniquement pour les imprimantes jet d'encre Inkjet.
- Utilisez un papier qui ne soit pas trop rugueux. L'utilisation d'un papier plus lisse offre généralement une meilleure qualité d'impression.

## Étape 2 : Vérifiez l'environnement

L'environnement peut affecter directement la qualité d'impression et représente une cause courante des problèmes de qualité d'impression ou d'alimentation du papier. Essayez les solutions suivantes :

- Éloignez l'imprimante des courants d'air et par conséquent des fenêtres ou des portes ouvertes ou des ventilateurs.
- Assurez-vous que l'imprimante n'est pas exposée à des températures ou un taux d'humidité non conformes aux spécifications de l'imprimante.
- Ne placez pas l'imprimante dans un espace confiné, comme une armoire.
- Placez l'imprimante sur une surface stable et plane.
- Retirez tout ce qui pourrait bloquer l'aération de l'imprimante. L'imprimante a besoin d'une bonne circulation de l'air de tous les côtés, y compris au-dessus.
- Protégez l'imprimante contre les particules en suspension, la poussière, la vapeur, la graisse et autres éléments susceptibles d'entraîner le dépôt de résidus à l'intérieur de l'imprimante.

## Régler la densité d'impression

Procédez comme suit pour régler la densité d'impression.

1. Ouvrez le serveur EWS. Consultez la section [Configuration de l'imprimante à l'aide de l'Embedded Web Server \(EWS\)](#).
2. Cliquez sur l'onglet **Paramètres**.
3. Dans le menu de gauche, cliquez sur **Préférences**.
4. Cliquez sur **Paramètres généraux de l'imprimante**, puis sur **Avancé**.
5. Apportez les modifications nécessaires sous **Densité d'impression**, puis cliquez sur **Appliquer**.

## Résolution de problèmes de qualité d'impression

Cette rubrique décrit comment résoudre les problèmes de défaut d'image.

### Présentation

Les informations suivantes fournissent des étapes de dépannage pour résoudre les problèmes de défauts de l'image, y compris les défauts suivants :

- Impression claire
- Fond gris ou impression sombre
- Pages vierges
- Pages noires

- Bandes sombres ou claires
- Trainées sombres ou claires
- Manque de toner
- Images décalées
- Couleurs non alignées
- Papier gondolé

## Dépannage des problèmes de qualité d'impression

Tableau 9-4 Référence rapide du tableau des défauts d'image







Défauts d'image	Défauts d'image	Défauts d'image
<p><a href="#">Tableau 9-5 Impression claire</a></p> 	<p><a href="#">Tableau 9-6 Fond gris ou impression sombre</a></p> 	<p><a href="#">Tableau 9-7 Page vierge - pas d'impression</a></p> 
<p><a href="#">Tableau 9-8 Page noire</a></p> 	<p><a href="#">Tableau 9-9 Défauts de bandes</a></p> 	<p><a href="#">Tableau 9-10 Défauts de rayures</a></p> 

Tableau 9-4 Référence rapide du tableau des défauts d'image (suite)

Défauts d'image	Défauts d'image	Défauts d'image
<p><a href="#">Tableau 9-11 Défauts de fixage/fusion</a></p> 	<p><a href="#">Tableau 9-12 Défauts de placement de l'image</a></p> 	<p><a href="#">Tableau 9-13 Défauts de sortie</a></p> 

Les défauts de l'image, quelle que soit leur cause, peuvent généralement être résolus en suivant les mêmes étapes. Utilisez les étapes suivantes comme point de départ pour résoudre les problèmes de défaut d'image.

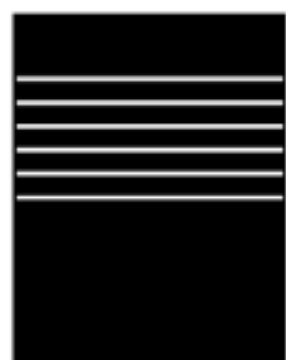
1. Imprimez à nouveau le document. Les défauts de qualité d'impression peuvent être intermittents ou disparaître complètement en effectuant d'autres impressions.
2. Vérifiez l'état de la cartouche. Si une cartouche est dans un état **Très bas** (si elle a dépassé sa durée de vie normale), remplacez-la.
3. Assurez-vous que les paramètres du pilote et du mode d'impression du bac correspondent au support qui est chargé dans le bac. Essayez d'utiliser une autre rame de support ou un autre bac. Essayez d'utiliser un autre mode d'impression.
4. Assurez-vous que l'imprimante est soumise à des conditions de température et d'humidité conformes à la plage prise en charge.
5. Utilisez toujours un type, un format et un grammage de papier pris en charge par l'imprimante. Pour une liste des formats et des types de papier pris en charge par l'imprimante, consultez [hp.com/support](http://hp.com/support) et recherchez votre imprimante.

 **REMARQUE :** Le terme « fixage » fait référence à la partie du processus d'impression au cours de laquelle le toner est fixé au papier.

Les exemples suivants montrent une feuille de papier de format lettre passée dans l'imprimante le bord court en premier.

Tableau 9-5 Impression claire



Description	Échantillon	Solutions proposées
<p><b>Impression claire :</b></p> <p>Le contenu imprimé de l'ensemble de la page est clair ou décoloré.</p>		<ol style="list-style-type: none"> <li>1. Imprimez à nouveau le document.</li> <li>2. Retirez la cartouche et secouez-la puis redistribuez le toner.</li> <li>3. Vérifiez que la cartouche est correctement installée.</li> <li>4. Vérifiez l'état des consommables à partir de l'EWS ou du panneau de commande de l'imprimante. Sur le panneau de commande de l'imprimante, touchez ou glissez vers le bas l'onglet  en haut de l'écran pour ouvrir le Tableau de bord, puis appuyez sur <b>Toner</b>. Ouvrez le serveur EWS. Reportez-vous à la section <a href="#">Configuration de l'imprimante à l'aide de l'Embedded Web Server (EWS)</a>.</li> <li>5. <a href="#">Remplacement de la cartouche de toner</a>.</li> <li>6. Consultez la page <a href="http://hp.com/support">hp.com/support</a> si le problème persiste.</li> </ol>

Tableau 9-6 Fond gris ou impression sombre

Description	Échantillon	Solutions proposées
<p><b>Fond gris ou impression sombre :</b></p> <p>L'image ou le texte est plus sombre que prévu.</p>		<ol style="list-style-type: none"> <li>1. Assurez-vous que le papier dans les bacs n'a pas déjà été utilisé dans l'imprimante.</li> <li>2. Utilisez un autre type de papier.</li> <li>3. Imprimez à nouveau le document.</li> <li>4. <b>Modèles mono uniquement :</b> Depuis le EWS de l'imprimante, accédez au menu <a href="#">Adjust Toner Density (Régler la densité de Toner)</a> et réglez la densité de toner à un niveau inférieur.</li> <li>5. Assurez-vous que l'imprimante se trouve dans la plage de température et d'humidité d'exploitation prise en charge.</li> <li>6. <a href="#">Remplacement de la cartouche de toner</a>.</li> <li>7. Consultez <a href="http://hp.com/support">hp.com/support</a> si le problème persiste.</li> </ol>

Tableau 9-7 Page vierge - pas d'impression

Description	Échantillon	Solutions proposées
<p><b>Page vierge - pas d'impression :</b></p> <p>La page est entièrement vierge et ne contient aucun contenu imprimé.</p>		<ol style="list-style-type: none"> <li>1. Vérifiez que la cartouche est une cartouche HP authentique.</li> <li>2. Vérifiez que la cartouche est correctement installée.</li> <li>3. Imprimez avec une autre cartouche.</li> <li>4. Vérifiez le type de papier dans le bac à papier et réglez les paramètres de l'imprimante de façon à les faire correspondre. Si nécessaire, sélectionnez un type de papier plus léger.</li> <li>5. Consultez <a href="http://hp.com/support">hp.com/support</a> si le problème persiste.</li> </ol>

Tableau 9-8 Page noire

Description	Échantillon	Solutions proposées
<p><b>Page noire :</b></p> <p>L'ensemble de la page imprimée est noire.</p>		<ol style="list-style-type: none"> <li>1. <a href="#">Inspection visuelle du toner</a> pour déceler d'éventuels dommages.</li> <li>2. Vérifiez que la cartouche est correctement installée.</li> <li>3. <a href="#">Remplacement de la cartouche de toner.</a></li> <li>4. Consultez <a href="http://hp.com/support">hp.com/support</a> si le problème persiste.</li> </ol>

Tableau 9-9 Défauts de bandes

Description	Échantillon	Solutions proposées
<p><b>Larges bandes répétitives et bandes d'impulsion :</b></p> <p>Lignes sombres ou claires qui se répètent sur toute la longueur de la page. Elles peuvent être nettes ou estompées. Le défaut n'apparaît que dans les zones de remplissage, pas dans le texte ou les sections sans contenu imprimé.</p>		<ol style="list-style-type: none"> <li>1. Imprimez à nouveau le document.</li> <li>2. <a href="#">Remplacement de la cartouche de toner.</a></li> <li>3. Utilisez un autre type de papier.</li> <li>4. Consultez <a href="http://hp.com/support">hp.com/support</a> si le problème persiste.</li> </ol>

Tableau 9-10 Défauts de rayures



Description	Échantillon	Solutions proposées
<p><b>Rayures verticales claires :</b></p> <p>Rayures claires qui s'étendent généralement sur toute la longueur de la page. Le défaut n'apparaît que dans les zones de remplissage, pas dans le texte ou les sections sans contenu imprimé.</p>		<ol style="list-style-type: none"> <li>1. Imprimez à nouveau le document.</li> <li>2. Retirez la cartouche et secouez-la puis pour redistribuer le toner.</li> <li>3. Consultez <a href="http://hp.com/support">hp.com/support</a> si le problème persiste.</li> </ol> <p><b>REMARQUE :</b> Les rayures claires et sombres peuvent se produire lorsque l'environnement d'impression se situe en dehors de la plage de température ou d'humidité spécifiée. Consultez les spécifications environnementales de votre imprimante pour connaître les niveaux de température et d'humidité autorisés.</p>
<p><b>Stries verticales sombres et stries de nettoyage de l'ITB :</b></p> <p>Rayures sombres qui se produisent sur toute la longueur de la page. Le défaut peut se produire n'importe où sur la page, dans les zones de remplissage comme dans les sections sans contenu imprimé.</p>		<ol style="list-style-type: none"> <li>1. Imprimez à nouveau le document.</li> <li>2. Retirez la cartouche et secouez-la puis pour redistribuer le toner.</li> <li>3. <a href="#">Impression d'une page de nettoyage.</a></li> <li>4. Vérifiez le niveau de toner dans la cartouche. Consultez la section <a href="#">Configuration de l'imprimante à l'aide de l'Embedded Web Server (EWS).</a></li> <li>5. Consultez <a href="http://hp.com/support">hp.com/support</a> si le problème persiste.</li> </ol>

Tableau 9-11 Défauts de fixage/fusion

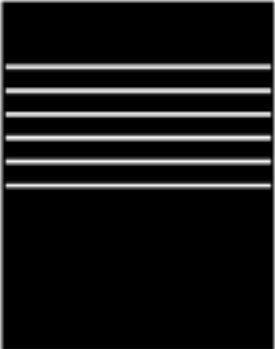
Description	Fixage/fusion	Solutions proposées
<p><b>Décalage de l'unité de fusion à chaud (ombre) :</b></p> <p>De légères ombres ou décalages de l'image répétés sur toute la page L'image répétée peut s'estomper avec chaque répétition.</p>		<ol style="list-style-type: none"> <li>1. Imprimez à nouveau le document.</li> <li>2. Vérifiez le type de papier dans le bac à papier et réglez les paramètres de l'imprimante de façon à les faire correspondre. Si nécessaire, sélectionnez un type de papier plus léger.</li> <li>3. Consultez <a href="http://hp.com/support">hp.com/support</a> si le problème persiste.</li> </ol>

Tableau 9-11 Défaits de fixage/fusion (suite)

Description	Fixage/fusion	Solutions proposées
<p><b>Mauvaise fusion :</b></p> <p>Le toner s'efface sur l'un des bords de la page. Ce défaut est plus fréquent sur les bords des travaux à large couverture et sur des supports légers, mais peut se produire n'importe où sur la page.</p>		<ol style="list-style-type: none"> <li>1. Imprimez à nouveau le document.</li> <li>2. Vérifiez le type de papier dans le bac à papier et réglez les paramètres de l'imprimante de façon à les faire correspondre. Si nécessaire, sélectionnez un type de papier plus lourd.</li> <li>3. Consultez <a href="http://hp.com/support">hp.com/support</a> si le problème persiste.</li> </ol>

Tableau 9-12 Défaits de placement de l'image

Description	Échantillon	Solutions proposées
<p><b>Marges et inclinaisons :</b></p> <p>L'image n'est pas centrée ou est inclinée sur la page. Le défaut se produit lorsque le papier n'est pas correctement positionné et est tiré à partir du bac et se déplace dans le circuit papier.</p>		<ol style="list-style-type: none"> <li>1. Imprimez à nouveau le document.</li> <li>2. Retirez le papier, puis rechargez-le dans le bac d'alimentation. Assurez-vous que tous les bords du papier sont uniformes.</li> <li>3. Assurez-vous que le sommet de la pile n'atteint pas l'indicateur de bac plein. Ne surchargez pas le bac.</li> <li>4. Assurez-vous que les guides papier sont réglés à la bonne taille pour le papier. Ne réglez pas les guides papier fermement contre la pile de papier. Ajustez-les au niveau des empreintes ou marquages situés dans le bac.</li> <li>5. Consultez <a href="http://hp.com/support">hp.com/support</a> si le problème persiste.</li> </ol>

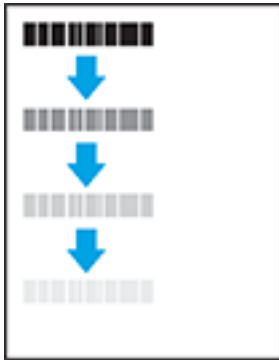
Tableau 9-13 Défaits de sortie

Description	Échantillon	Solutions proposées
<p><b>Sortie gondolée :</b></p> <p>Le papier imprimé a des bords gondolés. Le bord gondolé peut se situer sur le bord court ou long du papier. Deux types de gondolages sont possibles :</p> <ul style="list-style-type: none"> <li>• <b>Gondolage positif :</b> Le papier se courbe vers le côté imprimé. Le défaut se produit dans un environnement sec ou lors de l'impression de pages à haute couverture.</li> <li>• <b>Gondolage négatif :</b> Le papier se courbe à l'envers du côté imprimé. Le défaut se produit dans un environnement très humide ou lors de l'impression de pages à faible couverture.</li> </ul>		<ol style="list-style-type: none"> <li>1. Imprimez à nouveau le document.</li> <li>2. <b>Gondolage positif :</b> Depuis le EWS de l'imprimante, sélectionnez un type de papier plus lourd. Le type de papier plus lourd crée une température d'impression plus élevée. <ul style="list-style-type: none"> <li><b>Gondolage négatif :</b> Depuis le EWS de l'imprimante, sélectionnez un type de papier plus léger. Le type de papier plus léger crée une température d'impression plus faible. Essayez de stocker le papier dans un environnement sec ou utilisez du papier tout juste ouvert.</li> </ul> </li> <li>3. Imprimez en mode recto verso.</li> <li>4. Consultez <a href="http://hp.com/support">hp.com/support</a> si le problème persiste.</li> </ol>
<p><b>Empilement de sortie :</b></p> <p>Le papier ne s'empile pas correctement dans le bac de sortie. La pile est peut-être inégale ou inclinée ou les pages peuvent être poussées hors du bac sur le sol. Les conditions suivantes peuvent être à l'origine du défaut :</p> <ul style="list-style-type: none"> <li>• Gondolage extrême du papier</li> <li>• Le papier dans le bac est froissé ou déformé</li> <li>• Il ne s'agit pas d'un type de papier standard, comme des enveloppes</li> <li>• Le bac de sortie est trop plein</li> </ul>		<ol style="list-style-type: none"> <li>1. Imprimez à nouveau le document.</li> <li>2. Déployez l'extension du bac de sortie.</li> <li>3. Si le défaut est provoqué par l'extrême le gondolage du papier, suivez les étapes de dépannage pour la sortie gondolée.</li> <li>4. Utilisez un autre type de papier.</li> <li>5. Utilisez du papier tout juste ouvert.</li> <li>6. Retirez le papier du bac de sortie avant que le bac soit trop plein.</li> <li>7. Consultez <a href="http://hp.com/support">hp.com/support</a> si le problème persiste.</li> </ol>

## Problèmes de télécopie

Lancez d'abord le rapport de test du télécopieur afin de vérifier s'il y a un problème avec votre configuration de télécopieur. Si le test est satisfaisant et que vous avez toujours des problèmes de télécopie, vérifiez que les paramètres du télécopieur indiqués dans le rapport sont corrects.

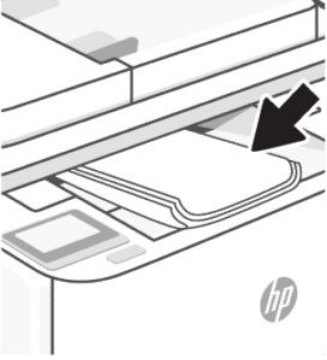
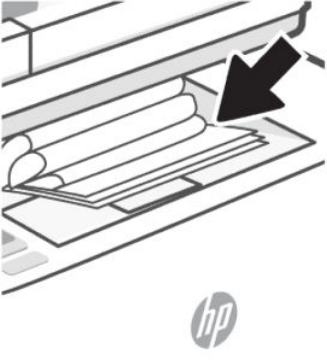
### Exécution du test de télécopieur

Vous pouvez tester la configuration du télécopieur pour vérifier l'état de l'imprimante et vous assurer qu'elle est configurée correctement. N'effectuez ce test qu'après avoir réalisé la configuration du télécopieur sur l'imprimante. Le test effectue les opérations suivantes :

- Teste le matériel du télécopieur
- Vérifie que le bon type de cordon téléphonique est connecté à l'imprimante

- Vérifie que le cordon téléphonique est branché au port approprié.
- Recherche une tonalité
- Teste l'état de la connexion à la ligne téléphonique
- Recherche une ligne téléphonique active

## Pour tester la configuration de la télécopie via le panneau de commande de l'imprimante

1. Configurez l'imprimante pour télécopier selon vos instructions de configuration de domicile ou de bureau.
2. Avant de lancer le test, vérifiez que les cartouches d'encre sont installées et que du papier plein format est chargé dans le bac d'entrée.
3. Sur l'écran **Télécopieur**, glissez vers la droite et touchez **Configuration**, cliquez sur **Assistant de configuration** et suivez les instructions s'affichant sur l'écran.

L'imprimante affiche l'état du test sur l'écran et imprime un rapport.

4. Consultez le rapport.
  - En cas d'échec du test du télécopieur, passez en revue les solutions ci-dessous.
  - Si le test du télécopieur est satisfaisant et que les problèmes de télécopie persistent, vérifiez que les paramètres de télécopie indiqués dans le rapport sont corrects. Vous pouvez également utiliser l'assistant de dépannage en ligne de HP.

## Que faire en cas d'échec du test du télécopieur

Si vous avez exécuté un test du télécopieur et que le test a échoué, consultez le rapport pour obtenir des informations de base sur l'erreur. Pour plus d'informations détaillées, consultez le rapport pour voir quelle partie du test a échoué, puis consultez la rubrique appropriée dans cette section pour trouver des solutions à essayer.

### Échec du test matériel du télécopieur

- Mettez l'imprimante hors tension en appuyant sur le bouton Alimentation  situé sur le côté gauche avant de l'imprimante, puis débranchez le cordon d'alimentation de l'arrière de l'imprimante. Patientez quelques secondes, puis rebranchez le cordon d'alimentation et mettez l'imprimante sous tension. Effectuez à nouveau le test. Si le test échoue une nouvelle fois, consultez les informations de dépannage présentées dans cette section.
- Essayez d'envoyer ou de recevoir une télécopie de test. Si vous pouvez envoyer ou recevoir une télécopie, il n'y a peut-être aucun problème.
- Si vous exécutez le test à partir de l'**assistant de configuration du télécopieur** (Windows) veillez à ce que l'imprimante ne soit pas occupée par une autre tâche, comme recevoir une télécopie ou effectuer une copie. Vérifiez si un message s'affiche sur l'écran indiquant que l'imprimante est occupée. Si tel est le cas, attendez que la tâche en cours soit terminée et que l'appareil soit en veille pour exécuter le test.
- Si vous utilisez un séparateur téléphonique, cela peut entraîner des problèmes de télécopie. (Un séparateur est un connecteur à deux cordons qui se branche sur une prise téléphonique murale.) Essayez de retirer le séparateur et de connecter l'imprimante directement à la prise téléphonique murale.

Après avoir résolu les problèmes rencontrés, exécutez de nouveau le test du télécopieur afin de vous assurer qu'il est réussi et que l'imprimante est prête pour la télécopie. Si le **Test matériel du télécopieur** échoue encore et que vous rencontrez des problèmes lors de l'envoi de fax, contactez l'assistance HP. Visitez le site [hp.com/support](http://hp.com/support). Ce site Web fournit des informations et des utilitaires qui permettent de résoudre de nombreux problèmes

communs sur l'imprimante. Si vous y êtes invité, sélectionnez votre pays/région, puis cliquez sur **Tous les contacts HP** pour savoir comment contacter l'assistance technique.

## Échec du test de la connexion du télécopieur à la prise téléphonique murale active

- Vérifiez le raccordement entre la prise téléphonique murale et l'imprimante afin de vous assurer que le cordon téléphonique est correctement branché.
- Branchez l'une des extrémités du cordon téléphonique à la prise téléphonique murale et l'autre extrémité au port Fax  à l'arrière de l'imprimante.
- Si vous utilisez un séparateur téléphonique, cela peut entraîner des problèmes de télécopie. (Un séparateur est un connecteur à deux cordons qui se branche sur une prise téléphonique murale.) Essayez de retirer le séparateur et de connecter l'imprimante directement à la prise téléphonique murale.
- Essayez de connecter un téléphone et un cordon téléphonique fonctionnels à la prise téléphonique murale que vous utilisez pour l'imprimante et recherchez une tonalité. Si vous n'entendez pas de tonalité, contactez votre opérateur téléphonique et demandez-lui de vérifier la ligne.
- Essayez d'envoyer ou de recevoir une télécopie de test. Si vous pouvez envoyer ou recevoir une télécopie, il n'y a peut-être aucun problème.

Après avoir résolu les problèmes rencontrés, exécutez de nouveau le test du télécopieur afin de vous assurer qu'il est réussi et que l'imprimante est prête pour la télécopie.



## Échec du test de la connexion du cordon téléphonique au port du télécopieur

Si vous utilisez un séparateur téléphonique, cela peut entraîner des problèmes de télécopie. (Un séparateur est un connecteur à deux cordons qui se branche sur une prise téléphonique murale.) Essayez de retirer le séparateur et de connecter l'imprimante directement à la prise téléphonique murale.

### Branchez le câble d'alimentation sur le port approprié.

1. Branchez l'une des extrémités du cordon téléphonique à la prise téléphonique murale et l'autre extrémité au port Fax  à l'arrière de l'imprimante.

---

 **REMARQUE :** Si vous utilisez le port Fax  pour effectuer la connexion à la prise téléphonique murale, vous ne pouvez ni envoyer, ni recevoir de fax. Le port Fax  doit être réservé à d'autres appareils, tels qu'un répondeur téléphonique.

---





Tableau 9-14 Vue arrière de l'imprimante

Fonction	Description
1	Prise téléphonique murale.
2	Utilisez un cordon téléphonique de 26 AWG minimum pour vous raccorder au port Fax  de l'imprimante.

2. Après avoir branché le cordon téléphonique sur le port Fax , réexécutez le test de fax afin de vous assurer qu'il réussit et que l'imprimante est prête pour le fax.
3. Essayez d'envoyer ou de recevoir une télécopie de test.

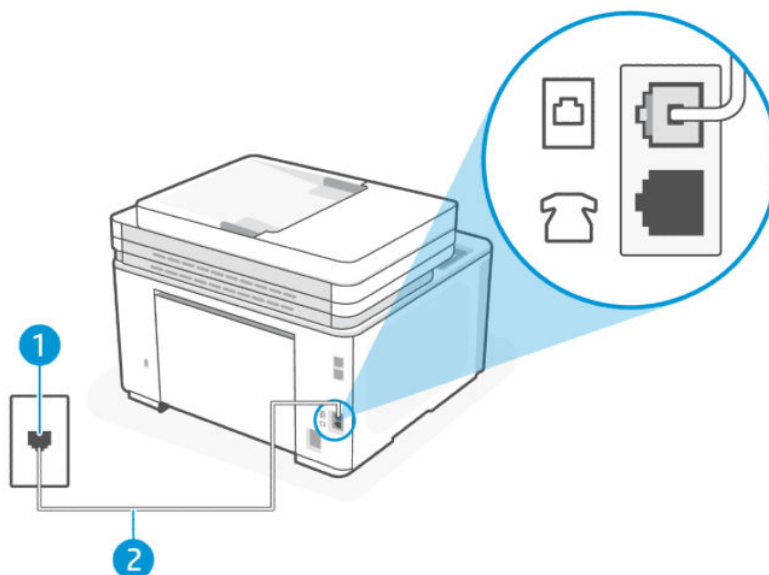
### Échec du test de l'utilisation d'un type de cordon téléphonique approprié avec le télécopieur

- Branchez l'une des extrémités du cordon téléphonique à la prise téléphonique murale et l'autre extrémité au port Fax  à l'arrière de l'imprimante.





Tableau 9-15 Vue arrière de l'imprimante

Fonction	Description
1	Prise téléphonique murale.
2	Utilisez un cordon téléphonique de 26 AWG minimum pour vous raccorder au port Fax  de l'imprimante.

- Vérifiez le raccordement entre la prise téléphonique murale et l'imprimante afin de vous assurer que le cordon téléphonique est correctement branché.
- Si vous utilisez un séparateur téléphonique, cela peut entraîner des problèmes de télécopie. (Un séparateur est un connecteur à deux cordons qui se branche sur une prise téléphonique murale.) Essayez de retirer le séparateur et de connecter l'imprimante directement à la prise téléphonique murale.

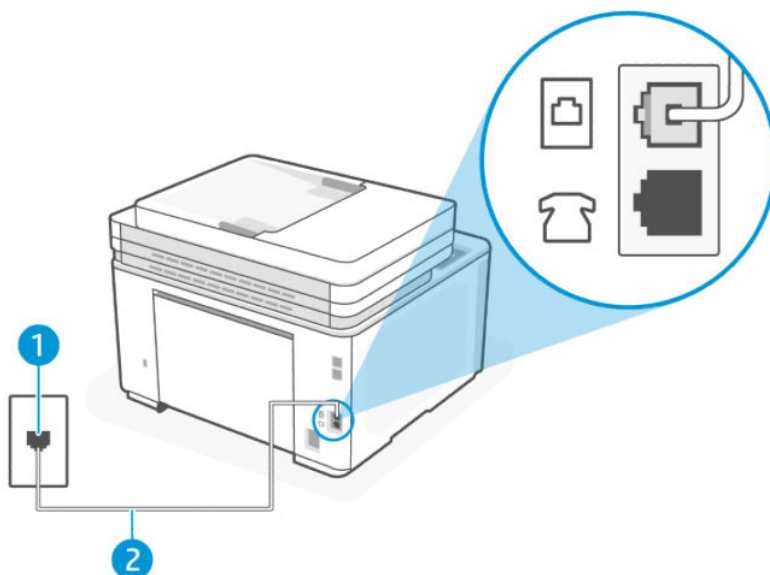
### Échec du test de détection de la tonalité

- Si un autre équipement utilise la même ligne téléphonique que l'imprimante, cela peut expliquer l'échec du test. Pour savoir si un autre équipement est à l'origine du problème, déconnectez tous les dispositifs branchés sur la même ligne téléphonique et renouvelez le test. Si le **Test de détection de la tonalité** réussit alors que l'autre équipement n'est pas branché, cela signifie qu'un ou plusieurs des éléments de l'équipement sont à l'origine du problème. rebranchez-les un par un et exécutez à nouveau le test après chaque branchement afin d'identifier l'élément qui pose problème.
- Essayez de connecter un téléphone et un cordon téléphonique fonctionnels à la prise téléphonique murale que vous utilisez pour l'imprimante et recherchez une tonalité. Si vous n'entendez pas de tonalité, contactez votre opérateur téléphonique et demandez-lui de vérifier la ligne.
- Branchez l'une des extrémités du cordon téléphonique à la prise téléphonique murale et l'autre extrémité au port Fax  à l'arrière de l'imprimante.

- Si vous utilisez un séparateur téléphonique, cela peut entraîner des problèmes de télécopie. (Un séparateur est un connecteur à deux cordons qui se branche sur une prise téléphonique murale.) Essayez de retirer le séparateur et de connecter l'imprimante directement à la prise téléphonique murale.
- Si votre système téléphonique n'utilise pas une tonalité standard, ce qui est le cas de certains systèmes PBX, cela peut provoquer l'échec du test. Dans ce cas, aucun problème d'envoi ou de réception de télécopies n'a lieu. Essayez d'envoyer ou de recevoir une télécopie de test.
- Assurez-vous que le paramètre de pays/région est bien défini sur votre pays/région. Si le paramètre de pays/région n'est pas défini ou est défini de manière incorrecte, le test peut échouer et vous pouvez rencontrer des problèmes pour envoyer et recevoir des télécopies.
- Assurez-vous de connecter l'imprimante à une ligne téléphonique analogique ou vous ne pourrez pas envoyer ou recevoir de télécopies. Pour vérifier si votre ligne téléphonique est numérique, connectez un téléphone analogique ordinaire à la ligne et écoutez la tonalité. Si vous n'entendez pas de tonalité normale, il se peut qu'il s'agisse d'une ligne téléphonique configurée pour les téléphones numériques. Connectez l'imprimante à une ligne téléphonique analogique et essayez d'envoyer ou de recevoir une télécopie.

Après avoir résolu les problèmes rencontrés, exécutez de nouveau le test du télécopieur afin de vous assurer qu'il est réussi et que l'imprimante est prête pour la télécopie. Si le **Test de détection de tonalité** échoue encore, contactez votre opérateur téléphonique et demandez-lui de vérifier la ligne téléphonique.

## Échec du test d'état de la ligne de télécopie

- Assurez-vous de connecter l'imprimante à une ligne téléphonique analogique ou vous ne pourrez pas envoyer ou recevoir de télécopies. Pour vérifier si votre ligne téléphonique est numérique, connectez un téléphone analogique ordinaire à la ligne et écoutez la tonalité. Si vous n'entendez pas de tonalité normale, il se peut qu'il s'agisse d'une ligne téléphonique configurée pour les téléphones numériques. Connectez l'imprimante à une ligne téléphonique analogique et essayez d'envoyer ou de recevoir une télécopie.
- Vérifiez le raccordement entre la prise téléphonique murale et l'imprimante afin de vous assurer que le cordon téléphonique est correctement branché.
- Branchez l'une des extrémités du cordon téléphonique à la prise téléphonique murale et l'autre extrémité au port Fax  à l'arrière de l'imprimante.
- Si un autre équipement utilise la même ligne téléphonique que l'imprimante, cela peut expliquer l'échec du test. Pour savoir si un autre équipement est à l'origine du problème, déconnectez tous les dispositifs branchés sur la même ligne téléphonique et renouvelez le test.
  - Si le **Test de condition de la ligne de télécopie** réussit alors que l'autre équipement n'est pas branché, cela signifie qu'un ou plusieurs des éléments de l'équipement sont à l'origine du problème. rebranchez-les un par un et exécutez à nouveau le test après chaque branchement afin d'identifier l'élément qui pose problème.
  - Si le **Test de condition de la ligne de télécopie** ne réussit pas sans l'autre équipement, connectez l'imprimante à une ligne téléphonique fonctionnelle et continuez à consulter les informations de dépannage de cette section.
- Si vous utilisez un séparateur téléphonique, cela peut entraîner des problèmes de télécopie. (Un séparateur est un connecteur à deux cordons qui se branche sur une prise téléphonique murale.) Essayez de retirer le séparateur et de connecter l'imprimante directement à la prise téléphonique murale.

Après avoir résolu les problèmes rencontrés, exécutez de nouveau le test du télécopieur afin de vous assurer qu'il est réussi et que l'imprimante est prête pour la télécopie. Si le test d'**État de la ligne de télécopie** continue d'échouer et que vous rencontrez des problèmes de télécopie, contactez votre opérateur téléphonique et demandez-lui de vérifier la ligne téléphonique.



## Résolution des problèmes de télécopie

Quel type de problème de numérisation rencontrez-vous ?

### L'écran affiche toujours Téléphone décroché

- HP recommande d'utiliser un cordon téléphonique à deux fils.
- D'autres équipements utilisant la même ligne téléphonique que l'imprimante peuvent être en cours d'utilisation. Assurez-vous que les téléphones supplémentaires (téléphones sur la même ligne téléphonique, mais non connectés à l'imprimante) ou autres équipements ne sont pas en cours d'utilisation ou décrochés. Par exemple, vous ne pouvez pas utiliser l'imprimante pour télécopier si un téléphone supplémentaire est décroché ou si vous utilisez un modem bas débit d'ordinateur pour envoyer des e-mails ou accéder à Internet.

### L'imprimante ne parvient pas à envoyer ou recevoir correctement des télécopies

- Assurez-vous que l'imprimante est sous tension. Observez l'écran de l'imprimante. S'il n'affiche rien et que le voyant du bouton Alimentation  est éteint, cela signifie que l'imprimante est hors tension. Assurez-vous que le cordon d'alimentation est bien raccordé à l'imprimante et branché sur une prise de courant. Appuyez sur le bouton Alimentation  pour mettre l'imprimante sous tension.

Après avoir allumé l'imprimante, HP vous recommande d'attendre cinq minutes avant d'envoyer ou de recevoir une télécopie. L'imprimante ne peut ni envoyer ni recevoir de télécopies pendant son initialisation après sa mise sous tension.

- Si la fonction de télécopie numérique HP a été activée, il se peut que vous ne puissiez pas envoyer ni recevoir de télécopies lorsque la mémoire du télécopieur est pleine (limitation liée à la mémoire de l'imprimante).
- Assurez-vous que l'une des extrémités du cordon téléphonique est connectée au port Télécopie  à l'arrière de l'imprimante et l'autre à la prise téléphonique murale.

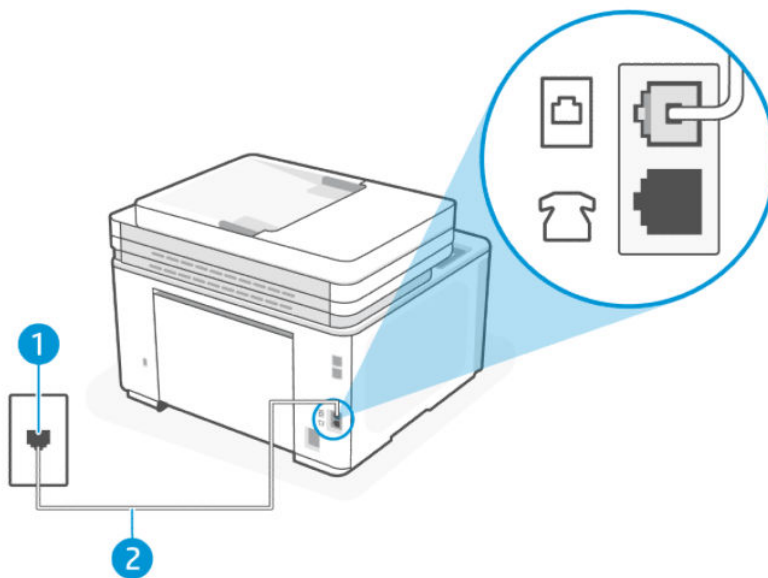

**Tableau 9-16** Vue arrière de l'imprimante

Fonction	Description
1	Prise téléphonique murale.
2	Utilisez un cordon téléphonique de 26 AWG minimum pour vous raccorder au port Fax  de l'imprimante.

- Essayez de connecter un téléphone et un cordon téléphonique fonctionnels à la prise téléphonique murale que vous utilisez pour l'imprimante et recherchez une tonalité. Si vous n'entendez pas de tonalité, appelez votre compagnie de téléphone locale pour le service.
- D'autres équipements, qui utilisent la même ligne téléphonique que l'imprimante, peuvent être en cours d'utilisation. Par exemple, vous ne pouvez pas utiliser l'imprimante pour télécopier si un téléphone supplémentaire est décroché ou si vous utilisez un modem bas débit d'ordinateur pour envoyer un e-mail ou accéder à Internet.
- Vérifiez si un autre processus a causé une erreur. Vérifiez l'affichage ou votre ordinateur pour un message d'erreur fournissant des informations sur le problème et comment le résoudre. En cas d'erreur, l'imprimante ne peut ni envoyer ni recevoir de télécopie tant que la condition d'erreur n'est pas résolue.
- La ligne téléphonique peut être perturbée par des interférences. Les lignes téléphoniques de mauvaise qualité acoustique peuvent causer des problèmes de télécopie. Contrôlez la qualité acoustique de la ligne téléphonique en branchant un téléphone sur la prise murale et en écoutant les éventuels bruits de fond. Si vous entendez un bruit de fond, désactivez **Mode correc. erreurs** (MCE) et essayez à nouveau d'envoyer la télécopie. Si le problème persiste, contactez votre opérateur téléphonique.
- Si vous utilisez un service ADSL sur la même ligne, vérifiez que vous avez un filtre ADSL, faute de quoi vous ne pourrez pas utiliser le télécopieur correctement.
- Assurez-vous que l'imprimante n'est pas connectée à une prise téléphonique murale configurée pour les téléphones numériques. Pour vérifier si votre ligne téléphonique est numérique, connectez un téléphone analogique ordinaire à la ligne et écoutez la tonalité. Si vous n'entendez pas de tonalité normale, il se peut qu'il s'agisse d'une ligne téléphonique configurée pour les téléphones numériques.
- Si vous utilisez un autocommutateur (PBX) ou un convertisseur/adaptateur RNIS, vérifiez que l'imprimante est reliée au port adéquat et que l'adaptateur est réglé sur le type de commutation correspondant à votre pays/région, si possible.
- Si l'imprimante partage la même ligne téléphonique avec un service DSL, le modem DSL peut ne pas être correctement mis à la terre. Si le modem DSL n'est pas correctement mis à la terre, cela peut créer du bruit sur la ligne téléphonique. Les lignes téléphoniques de mauvaise qualité acoustique peuvent causer des problèmes de télécopie. Contrôlez la qualité sonore de la ligne téléphonique en branchant un téléphone sur la prise téléphonique murale et en écoutant les éventuels bruits de fond. Si vous entendez du bruit, éteignez votre modem DSL et coupez complètement l'alimentation pendant au moins 15 minutes. Rallumez le modem DSL et écoutez à nouveau la tonalité.

 **REMARQUE :** Vous remarquerez peut-être à nouveau des parasites sur la ligne téléphonique à l'avenir. Si l'imprimante arrête d'envoyer et de recevoir des télécopies, répétez ce processus.

Si la ligne téléphonique est toujours bruyante, contactez votre opérateur téléphonique. Pour plus d'informations sur la désactivation de votre modem DSL, contactez votre fournisseur DSL pour obtenir de l'aide.

- Si vous utilisez un séparateur téléphonique, cela peut entraîner des problèmes de télécopie. (Un séparateur est un connecteur à deux cordons qui se branche sur une prise téléphonique murale.) Essayez de retirer le séparateur et de connecter l'imprimante directement à la prise téléphonique murale.

## L'imprimante ne reçoit pas de télécopies, mais parvient à en émettre

- Si vous n'utilisez pas de service de sonnerie distincte, vérifiez que la fonction **Sonnerie différenciée** de l'imprimante est réglée sur l'option **Toutes les sonneries standard**.
- Si **Réponse automatique** est configuré sur **Désactivé**, vous devrez recevoir les télécopies manuellement ; dans le cas contraire, l'imprimante ne recevra pas la télécopie.
- Si la même ligne téléphonique vous sert pour votre service de messagerie vocale et pour vos appels de télécopie, vous devez choisir de recevoir vos télécopies manuellement et non automatiquement. En d'autres termes, vous devez pouvoir répondre en personne aux appels de télécopie entrants.
- Si la même ligne téléphonique vous sert pour votre service de messagerie vocale et pour vos appels de télécopie, vous devez choisir de recevoir vos télécopies manuellement et non automatiquement. Les modems configurés pour recevoir des télécopies prennent automatiquement le relais de la ligne téléphonique pour recevoir toutes les télécopies entrantes, ce qui empêche l'imprimante de recevoir des appels de télécopie.
- Si vous disposez d'un répondeur sur la même ligne téléphonique que l'imprimante, vous pouvez rencontrer l'un des problèmes suivants :
  - Votre répondeur n'est peut-être pas configuré correctement avec l'imprimante.
  - Votre message sortant peut être trop long ou trop fort pour permettre à l'imprimante de détecter les tonalités de télécopie et le télécopieur expéditeur peut se déconnecter.
  - Votre répondeur peut ne pas avoir suffisamment de temps de silence après votre message sortant pour permettre à l'imprimante de détecter les tonalités de télécopie. Ce problème est plus fréquent avec les répondeurs numériques.

Les actions suivantes peuvent contribuer à résoudre ces problèmes :

- Lorsqu'un répondeur téléphonique est installé sur la même ligne que celle utilisée pour les télécopies, essayez de connecter le répondeur directement à l'appareil.
- Assurez-vous que l'imprimante est configurée en vue de recevoir automatiquement les télécopies.
- Vérifiez que le paramètre **Sonn. avant rép.** est défini sur un nombre supérieur au nombre de sonneries du répondeur.
- Débranchez le répondeur puis essayez de recevoir une télécopie. Si la télécopie fonctionne sans le répondeur, le répondeur est probablement à l'origine du problème.
- Rebranchez le répondeur et réenregistrez votre message sortant. Enregistrez un message d'une durée d'environ 10 secondes. Parlez lentement et à faible volume lors de l'enregistrement de votre message. Laissez au moins 5 secondes de silence à la fin du message vocal. Il ne devrait pas y avoir de bruit de fond lors de l'enregistrement de ce moment de silence. Essayez à nouveau de recevoir une télécopie.



**REMARQUE :** Certains répondeurs numériques peuvent ne pas conserver le moment de silence enregistré à la fin de votre message sortant. Écoutez votre message sortant pour vérifier.

- Si l'imprimante partage la même ligne téléphonique avec d'autres types d'équipements téléphoniques, tels qu'un répondeur téléphonique, un modem bas débit ou un boîtier de commutation multiport, le niveau du signal de télécopie peut être réduit. Le niveau du signal peut également être réduit si vous utilisez un séparateur ou connectez des câbles supplémentaires pour étendre la longueur de votre téléphone. Un signal de télécopie réduit peut causer des problèmes lors de la réception de télécopies.

Pour savoir si un autre équipement est à l'origine du problème, déconnectez tous les dispositifs sauf l'imprimante de la ligne téléphonique, puis essayez de recevoir une télécopie. Si vous pouvez recevoir des télécopies avec succès sans l'autre équipement, un ou plusieurs éléments de l'autre équipement causent des problèmes ; rebranchez-les un par un et exécutez à nouveau le test après chaque branchement afin d'identifier l'équipement qui pose problème.

- Si vous disposez d'un type de sonnerie particulier pour votre numéro de télécopieur/téléphone (service de sonnerie distincte fourni par votre opérateur téléphonique), assurez-vous que la fonction **Sonnerie différenciée** de l'imprimante a été configurée de façon appropriée.

### L'imprimante n'envoie pas de télécopies, mais parvient à en recevoir

- L'imprimante numérote peut-être trop vite ou trop tôt. Il peut s'avérer nécessaire d'insérer des pauses dans la séquence de numéros. Si vous devez par exemple accéder à une ligne extérieure avant de composer le numéro, insérez une pause après le numéro d'accès. Si le numéro est 95555555, et que le 9 permet d'accéder à la ligne extérieure, vous pouvez insérer des pauses comme suit : 9-555-5555. Pour insérer une pause dans le numéro de télécopieur que vous tapez, appuyez plusieurs fois sur \* jusqu'à ce qu'un tiret (-) s'affiche à l'écran.

Vous pouvez également envoyer la télécopie via la fonction de numérotation supervisée. Ainsi, vous pourrez écouter la ligne téléphonique au cours de la numérotation. Vous pouvez définir la vitesse de numérotation et répondre aux messages au cours de la numérotation.

- Le numéro que vous avez entré lors de l'envoi de la télécopie n'est pas au bon format ou le télécopieur de réception rencontre des problèmes. Pour vérifier, essayez d'appeler le numéro du télécopieur à partir d'un téléphone et écoutez les tonalités du télécopieur. Si vous n'entendez pas les tonalités du télécopieur, il se peut que le télécopieur destinataire ne soit pas allumé ou connecté, ou qu'un service de messagerie vocale interfère avec la ligne téléphonique du destinataire. Vous pouvez également demander au destinataire de vérifier le télécopieur de réception en cas de problème.

### Des tonalités de télécopie sont enregistrées sur mon répondeur téléphonique

- Lorsqu'un répondeur téléphonique est installé sur la même ligne que celle utilisée pour les télécopies, essayez de connecter le répondeur directement à l'appareil. Si vous ne suivez pas ces recommandations, il se peut que des tonalités de télécopie soient enregistrées sur votre répondeur téléphonique.
- Assurez-vous que l'imprimante est configurée pour recevoir les fax automatiquement et que le paramètre **Sonn. avant rép.** est correct. Il convient par exemple de régler le répondeur sur un petit nombre de sonneries et l'imprimante sur le nombre maximal de sonneries. Si le nombre de sonneries avant réponse est le même pour le répondeur et pour l'imprimante, les deux appareils répondent aux appels et des tonalités de télécopie sont enregistrées sur le répondeur.
- Définissez un nombre de sonneries peu élevé pour le répondeur et le nombre de sonneries maximal prévu pour l'imprimante. (Le nombre maximal de sonneries varie en fonction des pays/régions.) Avec cette configuration, le répondeur prend l'appel et l'imprimante surveille la ligne. Si l'imprimante détecte les tonalités de la télécopie, elle la reçoit. S'il s'agit d'une communication vocale, le répondeur enregistre le message entrant.

## L'ordinateur ne peut pas recevoir de télécopies (Télécopie numérique HP)

- L'ordinateur sélectionné pour recevoir des télécopies est hors tension. Vérifiez que l'ordinateur sélectionné pour recevoir des télécopies est toujours maintenu sous tension.
- Différents ordinateurs sont configurés pour recevoir des télécopies et l'un d'eux peut être hors tension. Si l'ordinateur recevant des télécopies est différent de celui utilisé pour la configuration, les deux ordinateurs doivent être toujours maintenus sous tension.
- La fonction Télécopie numérique HP n'est pas activée ou l'ordinateur n'est pas configuré pour recevoir des télécopies. Activez la fonction Télécopie numérique HP et assurez-vous que l'ordinateur est configuré pour recevoir des télécopies.

## Résolution des problèmes affectant les réseaux sans fil

Cette rubrique décrit comment résoudre les problèmes de réseau sans fil.

### Présentation

Utilisez les informations de dépannage pour résoudre les problèmes.



**REMARQUE :** Pour déterminer si l'impression Wi-Fi Direct est activée, imprimez un rapport d'informations à partir du panneau de commande de l'imprimante.

### Liste de contrôle pour la connexion sans fil

- Vérifiez que l'imprimante et le routeur sans fil sont activés et alimentés. Assurez-vous que la radio sans fil est activée sur l'imprimante.
- Vérifiez que le SSID est correct. Imprimez une page de configuration pour déterminer le SSID. Reportez-vous à la section [Impression des rapports de l'imprimante](#).  
Si vous n'êtes pas sûr que le SSID est correct, configurez à nouveau le réseau sans fil.
- Avec les réseaux sécurisés, vérifiez que les informations de sécurité sont correctes. Si ces informations sont incorrectes, exécutez à nouveau la configuration sans fil.
- Si le réseau sans fil fonctionne correctement, essayez d'accéder à d'autres ordinateurs du réseau sans fil. Si le réseau dispose d'un accès à Internet, essayez de vous connecter à Internet via une connexion sans fil.
- Vérifier que la méthode de chiffrement (AES ou TKIP) est identique pour l'imprimante et le point d'accès sans fil (sur des réseaux utilisant la sécurité WPA).
- Vérifiez que l'imprimante se trouve à portée du réseau sans fil. Pour la plupart des réseaux, l'imprimante doit se trouver dans une plage de 30 m (100 pi) du point d'accès sans fil (routeur sans fil).
- Vérifiez qu'aucun obstacle n'entrave le signal sans fil. Retirez les objets métalliques volumineux situés entre le point d'accès et l'imprimante. Assurez-vous qu'aucun mât, mur ou colonne de soutien contenant du métal ou du béton ne sépare l'imprimante du point d'accès sans fil.
- Vérifiez que l'imprimante est éloignée d'appareils électroniques susceptibles d'interférer avec le signal sans fil. De nombreux appareils peuvent interférer avec le signal sans fil, y compris des moteurs, téléphones sans fil, caméras de système de sécurité, autres réseaux fil et certains périphériques Bluetooth.
- Vérifiez que le pilote d'imprimante est installé sur l'ordinateur.
- Vérifiez que vous avez sélectionné le port d'imprimante correct.

- Vérifiez que l'ordinateur et l'imprimante se connectent au même réseau sans fil.
- Pour OS X, vérifiez que le routeur sans fil prend en charge Bonjour.

## L'imprimante n'imprime pas une fois la configuration sans fil terminée

1. Assurez-vous que l'imprimante est allumée et que son état est Prêt.
2. Désactivez les éventuels pare-feu tiers sur votre ordinateur.
3. Assurez-vous que le réseau sans fil fonctionne correctement.
4. Assurez-vous que votre ordinateur fonctionne correctement. Si nécessaire, redémarrez l'ordinateur.
5. Vérifiez que vous pouvez ouvrir le serveur EWS de l'imprimante depuis l'ordinateur sur le réseau.

## L'imprimante n'imprime pas et un pare-feu tiers est installé sur l'ordinateur

1. Mettez à jour le pare-feu et installez la version la plus récente disponible auprès du fabricant.
2. Si les programmes demandent l'accès au pare-feu lors de l'installation de l'imprimante ou tentent d'imprimer, assurez-vous d'avoir autorisé l'exécution de ces programmes.
3. Désactivez temporairement le pare-feu, puis installez l'imprimante sans fil sur l'ordinateur. Activez le pare-feu une fois l'installation sans fil terminée.

## La connexion sans fil ne fonctionne pas après avoir déplacé le routeur sans fil ou l'imprimante

1. Assurez-vous que le routeur ou l'imprimante se connecte au même réseau que celui de l'ordinateur.
2. Imprimez une page de configuration réseau.
3. Comparez le SSID indiqué dans le rapport d'informations avec celui indiqué dans la configuration de l'imprimante sur votre ordinateur.
4. Si les SSID sont différents, les périphériques ne se connectent pas au même réseau. Reconfigurez la connexion sans fil pour l'imprimante.

## Impossible de connecter d'autres périphériques à l'imprimante sans fil (Wi-Fi Direct)

1. Assurez-vous que les autres ordinateurs se trouvent à portée du réseau sans fil et qu'aucun obstacle n'entrave le signal. Pour la plupart des réseaux, la portée sans fil se trouve dans un rayon de 30 m (100 pi) du point d'accès sans fil.
2. Assurez-vous que l'imprimante est allumée et que son état est Prêt.
3. Assurez-vous qu'il n'y a pas plus de 5 utilisateurs Wi-Fi Direct simultanés.
4. Désactivez les éventuels pare-feu tiers sur votre ordinateur.
5. Assurez-vous que le réseau sans fil fonctionne correctement.
6. Assurez-vous que votre ordinateur fonctionne correctement. Si nécessaire, redémarrez l'ordinateur.

## L'imprimante ne peut pas imprimer lorsque votre ordinateur est sur un VPN

- L'imprimante peut perdre la connexion lorsque votre ordinateur passe sur un réseau privé virtuel (VPN).

## Le réseau n'apparaît pas dans la liste des réseaux sans fil.

- Assurez-vous que le routeur sans fil est activé et alimenté.
- Le réseau peut être masqué.
- Assurez-vous que l'imprimante se trouve à portée du routeur sans fil et qu'aucun obstacle n'entrave le signal.
- L'imprimante fonctionne sur les bandes sans fil 2,4 GHz et 5 GHz.
- Actualisez la liste des réseaux sans fil.
- Essayez de redémarrer l'imprimante.



## Le réseau sans fil ne fonctionne pas.

1. Pour vérifier si la connexion avec le réseau est perdue, essayez de connecter d'autres périphériques au réseau.
2. Testez la communication réseau en envoyant une commande Ping au réseau.
  - a. Ouvrez une invite de ligne de commande sur l'ordinateur.
    - Pour Windows, cliquez sur **Start (Démarrer)**, puis sur **Run (Exécuter)**, entrez `cmd`, puis appuyez sur **Enter (Entrée)**.
    - For OS X, accédez à **Applications**, puis **Utilities (Utilitaires)**, et ouvrez **Terminal**.
  - b. Entrez `ping` suivi de l'adresse IP du routeur.
  - c. Si la fenêtre affiche des temps de propagation en boucle, cela signifie que le réseau est opérationnel.
3. Assurez-vous que le routeur ou l'imprimante se connecte au même réseau que celui auquel se connecte l'ordinateur.
  - a. Imprimez la page de configuration réseau. Reportez-vous à la section [Impression des rapports de l'imprimante](#).
  - b. Comparez le SSID indiqué dans le rapport d'informations avec celui indiqué dans la configuration de l'imprimante sur votre ordinateur.
  - c. Si les SSID sont différents, les périphériques ne se connectent pas au même réseau. Reconfigurez la connexion sans fil pour l'imprimante.

## Effectuer un test de diagnostic de réseau sans fil

Un test de diagnostic de réseau sans fil peut être effectué à partir du panneau de commande de l'imprimante ou de l'Embedded Web Server (EWS). Le test de diagnostic de réseau sans fil fournit des informations sur les paramètres du réseau sans fil.

## Méthode 1 : Effectuer un test de diagnostic de réseau sans fil à partir du panneau de commande de l'imprimante

1. À partir du panneau de commande de l'imprimante, touchez ou balayez vers le bas l'onglet  situé en haut de l'écran pour ouvrir le tableau de bord, puis appuyez sur **Configuration** .
2. Appuyez sur **Rapports**.
3. Sélectionnez le **Rapport de test sans fil** à imprimer.

## Méthode 2 : Effectuer un test de diagnostic de réseau sans fil partir de l'EWS

1. Ouvrez le serveur EWS. Consultez la section [Configuration de l'imprimante à l'aide de l'Embedded Web Server \(EWS\)](#).
2. Sélectionnez l'onglet **Outils**.
3. À partir du menu à gauche, cliquez sur **Rapports**, puis sélectionnez **Rapports d'imprimante**.
4. Cliquez sur **Imprimer la page de configuration réseau** pour tester les problèmes de connectivité réseau.

## Réduction des interférences sur un réseau sans fil

Les conseils ci-dessous permettent de réduire les interférences sur un réseau sans fil :

- Tenez les périphériques sans fil éloignés des objets métalliques de grande taille (meubles-classeurs, par exemple) et d'autres périphériques électromagnétiques (micro-ondes, téléphones sans fil, etc.). Ces objets peuvent perturber les signaux radio.
- Tenez les périphériques sans fil éloignés des structures de maçonnerie imposantes et d'autres structures de bâtiments. Ces objets peuvent absorber les ondes radio et réduire la puissance du signal.
- Placez le routeur sans fil dans un lieu central situé dans le champ de vision des imprimantes sans fil connectées au réseau.

## Résolution des problèmes de connexion Ethernet

Procédez aux vérifications suivantes :

- Le réseau est fonctionnel et le concentrateur réseau, le commutateur ou le routeur est sous tension.
- Vérifiez que le câble Ethernet est correctement connecté à l'imprimante et au réseau. Le câble Ethernet est branché dans le port Ethernet de l'imprimante. Le voyant à côté du connecteur s'allume lorsque le câble est branché.
- Les logiciels antivirus, dont les programmes de protection contre les logiciels espions, n'ont aucune incidence sur votre connexion réseau à l'imprimante. Si vous pensez que le logiciel antivirus ou le pare-feu empêche votre ordinateur de se connecter à l'imprimante, utilisez l'[utilitaire de dépannage du pare-feu en ligne HP](#) pour résoudre le problème.
- Exécutez [HP Print and Scan Doctor](#) pour remédier automatiquement au problème. L'utilitaire tentera de diagnostiquer et de résoudre le problème. Il se peut que l'HP Print and Scan Doctor ne soit pas disponible dans toutes les langues.

# A Caractéristiques de l'imprimante

Les informations contenues dans ce document peuvent faire l'objet de modifications sans préavis.

Certaines déclarations peuvent ne pas s'appliquer à votre imprimante ou à tous les pays/régions. Pour plus d'informations, consultez la page [hp.com/support](http://hp.com/support). Sélectionnez votre pays/région et votre langue, recherchez votre imprimante, cliquez sur **Informations produit**, puis vérifiez les spécifications produit de votre imprimante.

## Caractéristiques techniques

Pour plus d'informations, consultez le site [hp.com/support](http://hp.com/support), sélectionnez votre pays/région et votre langue, recherchez votre imprimante, cliquez sur **Informations produit**, puis sélectionnez Spécifications du produit.

## Configuration système requise

Pour en savoir plus sur les configurations logicielles et système requises ou les futures versions du système d'exploitation et l'assistance, rendez-vous sur [hp.com/support](http://hp.com/support) et recherchez votre imprimante.

## Bande Wi-Fi prise en charge

Les bandes Wi-Fi prises en charge sont Ethernet, Wi-Fi Direct® et Dual Band Wireless (802.11b/g/n) avec Bluetooth.

## Dimensions de l'imprimante

Cette rubrique décrit les dimensions de l'imprimante.



Tableau A-1 Dimensions de l'imprimante

Dimensions	Imprimante complètement fermée	Imprimante complètement ouverte
1. Hauteur	313,2 mm	475,5 mm
2. Profondeur	398,2 mm	758,8 mm
3. Largeur	418 mm	426,8 mm
Poids (avec les cartouches)	10,5 kg	10,5 kg

## Consommation d'énergie, spécifications électriques et émissions acoustiques

Pour obtenir des informations à jour, consultez la page [hp.com/support](http://hp.com/support) et recherchez votre imprimante.

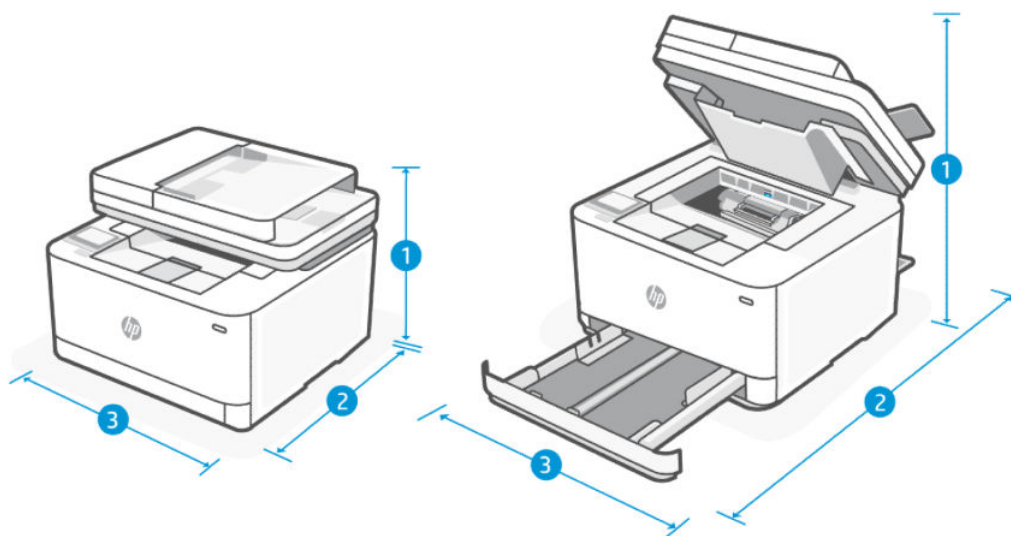
**⚠ ATTENTION :** L'alimentation électrique dépend du pays/de la région de vente. Ne convertissez pas les tensions de fonctionnement. Vous risqueriez d'endommager l'imprimante et d'annuler la garantie de l'imprimante.

## Plage de l'environnement de fonctionnement

Tableau A-2 Plage de l'environnement de fonctionnement

Environnement	Recommandé	Autorisé
Température	17,5° à 25°C	15° à 32,5°C
Humidité en service	30 à 70 % d'humidité relative, sans condensation	10 à 80 % humidité relative (HR) sans condensation
Humidité relative	20 à 70 % d'humidité relative, sans condensation	10 à 80 % humidité relative (HR) sans condensation

## Icônes d'avertissement

Définition des icônes d'avertissement : Les icônes d'avertissement suivantes peuvent apparaître sur les produits HP. Appliquez les mesures de précautions nécessaires.

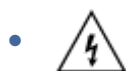

Attention : Électrocution



Attention : Surface brûlante

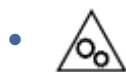

Attention : Garder les parties du corps à l'écart des pièces mobiles



Attention : Bord tranchant à proximité



Avertissement

## Avertissement laser



**CAUTION** - CLASS 3B INVISIBLE LASER RADIATION WHEN OPEN. AVOID EXPOSURE TO THE BEAM.

**ATTENTION** - RAYONNEMENT LASER INVISIBLE DE CLASSE 3B EN CAS D'OUVERTURE. ÉVITEZ L'EXPOSITION AU FAISCEAU.

**VORSICHT** - UNSICHTBARE LASERSTRAHLUNG KLASSE 3B, WENN ABDECKUNG GEÖFFNET. NICHT DEM STRAHL AUSSETZEN.

**PRECAUCIÓN** - RADIACIÓN LÁSER INVISIBLE DE CLASE 3B PRESENTE AL ABRIR. EVITE LA EXPOSICIÓN AL HAZ.

**VARNING** - OSYNLIG LASERSTRÅLNING KLAS 3B VID ÖPPEN LUCKA UNDVIK EXPONERING FÖR LASERSTRÅLNINGEN.

**VAROITUS** - LUOKAN 3B NÄKYMÄTTÖMÄLLE LASER-SÄTEILYÄ AVATTUNA. VÄLTÄ ALTISTUMISTA SÄTEELLE.

**注意** - 打开时，存在不可见的 3B 类激光辐射，请避免接触该激光束。

**주의** - 커피원 두께 3B 비가시레이저광사선이 발생할 수 있습니다. 광선에 노출을 피하십시오.

**注意** - ここを開くとクラス 3B 不可視レーザー放射が出ます。ビームに身をさらさないこと。

## B Maintenance et support technique

Cette section décrit les informations relatives au service et à l'assistance.

### Déclaration de garantie limitée HP

Tableau B-1 Déclaration de garantie limitée HP

PRODUIT HP	DURÉE DE LA GARANTIE LIMITEE*
MFP HP LaserJet Pro séries 3101-3108	Garantie limitée d'un an

 **REMARQUE :** \* la garantie et les options d'assistance varient selon le produit, le pays et les exigences légales locales. Rendez-vous sur le site [www.support.hp.com](http://www.support.hp.com) pour en savoir plus sur les services HP primés et les options d'assistance disponibles dans votre région. Pour des détails sur la stratégie de garantie limitée HP, rendez-vous sur le site [www.hp.com/go/learnaboutsuplices](http://www.hp.com/go/learnaboutsuplices).

HP vous accorde la garantie à vous, le client utilisateur final. Cette Garantie limitée HP s'applique uniquement aux produits de la marque HP vendus ou loués a) auprès de HP Inc., de ses filiales, sociétés affiliées, revendeurs autorisés, distributeurs autorisés ou distributeurs nationaux ; et, b) en vertu de cette Garantie limitée HP, que le matériel et les accessoires HP n'auront aucun défaut de matériaux ni de fabrication après la date d'achat, pendant la période de garantie spécifiée ci-dessus. Si HP a connaissance de tels défauts pendant la période de garantie, les produits établis comme défectueux seront réparés ou remplacés, à la convenance de HP. Les produits de remplacement pourront être neufs ou équivalents dans leur fonctionnement à des produits neufs. Les produits HP présentés pour réparation peuvent être remplacés par des produits remanufacturés du même type au lieu d'être réparés. Des pièces remanufacturées peuvent être utilisées pour réparer les produits. La réparation des produits peut entraîner la perte de données générées par les utilisateurs.

HP vous garantit que les logiciels HP ne manqueront pas d'exécuter leurs instructions de programmation à partir de la date d'achat, pendant la période indiquée ci-dessus, en raison de défauts matériels ni de malfaçons s'ils ont été correctement installés et utilisés. Si HP a connaissance de tels défauts pendant la période de garantie, la société remplacera les logiciels qui n'exécutent pas leurs instructions de programmation en raison de ces défauts.

HP ne garantit pas que le fonctionnement des produits HP sera exempt d'interruptions ou d'erreurs. Si HP ne peut, dans un délai raisonnable, réparer ou remplacer le produit quel qu'il soit dans le cadre de la garantie, vous aurez droit au remboursement du produit à son prix d'achat après retour rapide du produit.

Les produits HP peuvent comporter des pièces remanufacturées présentant des performances équivalentes à celles de pièces neuves ou qui peuvent avoir été utilisées de façon fortuite.

La garantie ne s'applique pas aux défauts résultant (a) d'une maintenance ou d'un étalonnage incorrect ou inadéquat, (b) de logiciels, interfaces, pièces ou consommables non fournis par HP, (c) de modifications non autorisées ou d'une mauvaise utilisation, (d) d'une utilisation non conforme aux spécifications d'environnement indiquées pour le produit, ou (e) d'une préparation ou d'une maintenance incorrecte du site.

DANS LES LIMITES AUTORISEES PAR LA LEGISLATION LOCALE EN VIGUEUR, LES GARANTIES CI-DESSUS SONT EXCLUSIVES ET AUCUNE AUTRE GARANTIE OU CONDITION, ECRITE OU ORALE, N'EST ACCORDEE DE FACON EXPRESSE OU IMPLICITE. HP REJETTE SPECIFIQUEMENT TOUTES GARANTIES OU CONDITIONS IMPLICITES DE COMMERCIALISATION, DE QUALITE SATISFAISANTE ET D'ADAPTATION A UN USAGE PARTICULIER. Certain(e)s pays/

régions, états ou provinces n'autorisant pas de limitations de durée de la garantie implicite, il se peut que la limitation ou l'exclusion ci-dessus ne s'applique pas à vous. La présente garantie vous donne des droits juridiques spécifiques et vous pouvez également disposer d'autres droits selon votre pays/région, état ou province. Veuillez vous référer aux déclarations spécifiques au pays mentionnées à la fin de ce document.

La garantie limitée de HP est valable dans tout(e) pays/région ou localité où HP dispose d'un centre d'assistance et une présence commerciale pour ce produit. Le niveau des services de garantie offerts dépend des réglementations locales. HP ne modifiera pas la forme, l'adaptation ou la fonction du produit pour le rendre opérationnel dans un pays/une région où il n'a jamais été destiné à fonctionner pour des raisons juridiques ou réglementaires.

DANS LES LIMITES AUTORISEES PAR LA LEGISLATION EN VIGUEUR, LES RECOURS DE CETTE DECLARATION DE GARANTIE CONSTITUENT VOS SEULS ET UNIQUES RECOURS. A L'EXCEPTION DES CAS MENTIONNES PLUS HAUT, HP OU SES FOURNISSEURS NE SERONT EN AUCUN CAS RESPONSABLES DES PERTES DE DONNEES OU DES DOMMAGES DIRECTS, PARTICULIERS, FORTUITS, CONSECUTIFS (Y COMPRIS LES PERTES DE PROFITS OU DE DONNEES) OU AUTRES, FONDES SUR UN CONTRAT, UN PREJUDICE OU AUTRE. Certain(e)s pays/régions, états ou provinces n'autorisant pas les exclusions ou les limitations de dommages fortuits ou consécutifs, les limitations ou les exclusions ci-dessus peuvent ne pas s'appliquer à vous.

DANS LA LIMITE AUTORISÉE PAR LA LOI, LES TERMES DE LA GARANTIE CONTENUS DANS CE DOCUMENT NE SONT PAS EXCLUSIFS, RESTRICTIFS NI PORTEURS DE MODIFICATIONS. ILS VIENNENT S'AJOUTER À VOS DROITS STATUTAIRES OBLIGATOIRES APPLICABLES À LA VENTE DE CE PRODUIT. VEUILLEZ VOUS RÉFÉRER AUX DÉCLARATIONS SPÉCIFIQUES AU PAYS À LA FIN DE CE DOCUMENT (LE CAS ÉCHÉANT) POUR DES INFORMATIONS SUPPLÉMENTAIRES SUR LES DROITS DES CONSOMMATEURS;

## Conditions spécifiques au pays

Dans certaines juridictions, vous pouvez disposer d'autres droits statutaires. Veuillez voir ci-dessous.

### Australie

Vos droits en tant que consommateur australien sont différents de ceux énoncés dans le document ci-dessus.

Vous devez ignorer toute limitation ou exclusion dans le document ci-dessus et vous reporter aux informations ci-dessous.

1. Lorsque vous achetez un produit auprès de HP en tant que consommateur, les produits sont livrés avec des garanties qui ne peuvent pas être exclues en vertu de la « Australian Consumer Law ». Vous pouvez bénéficier d'un remplacement ou d'un remboursement en cas de défaillance majeure et d'une compensation pour les autres pertes ou dommages raisonnablement prévisibles. Vous pouvez également bénéficier d'une réparation ou d'un remplacement des produits si ces derniers ne parviennent pas à être de qualité acceptable et que la défaillance ne relève pas d'une défaillance majeure.
2. Cela signifie qu'il n'y a pas de période de garantie définie pour les produits HP fournis aux consommateurs australiens.
3. Au lieu de cela, les produits devraient, par exemple, être aptes aux fins pour lesquelles ils sont communément fournis pendant une période telle qu'un consommateur raisonnable connaissant parfaitement l'état des produits pourrait escompter. Cette période peut varier selon le produit.
4. Vous devez contacter HP si vous craignez que l'un des produits HP ne parvienne pas à répondre à aucune des garanties énumérées ci-dessous. HP discutera avec vous de la nature et des circonstances liées à ce produit et établira si la défaillance/le problème spécifique relève des garanties légales.

Rien dans la garantie limitée de HP n'exclut, ne restreint ou ne modifie une condition, une garantie, un droit ou un recours que vous pourriez avoir aux yeux de la loi (y compris une garantie de consommateur en vertu de la « Australian Consumer Law ») qui ne peut être légalement exclue ou limitée.

Les garanties pertinentes sont les suivantes :

- 1. Qualité** - les produits fournis par HP doivent être de qualité acceptable. Le test de qualité acceptable consiste à déterminer si un consommateur raisonnable, pleinement conscient de l'état des produits, les considérerait comme étant :
  - sûrs, durables et exempts de défauts ;
  - acceptables en termes d'apparence et de finition ; et
  - aptes à toutes les fins pour lesquelles ils sont communément fournis.Il doit tenir compte de la nature et du prix des produits, et de toute mention sur l'emballage ou l'étiquetage.
- 2. Fin déclarée** - les produits ou services fournis par HP que HP représente sont raisonnablement aptes à une fin expressément déclarée par un consommateur, doivent être raisonnablement aptes à cette fin.
- 3. Description** - les produits fournis par HP doivent correspondre à la description donnée par HP.
- 4. Échantillon** - les produits fournis par HP doivent correspondre à tout échantillon qui vous est présenté par HP.
- 5. Titre** - un consommateur qui achète un produit auprès de HP doit recevoir un titre de propriété clair du produit.
- 6. Soin raisonnable et compétence** - services qui vous sont fournis par HP doivent l'être avec compétence et soin raisonnable.
- 7. Garanties expresses** - HP sera légalement tenu de se conformer à la garantie expresse qui est énoncée dans ses conditions générales.
- 8. Délai raisonnable** - les services de réparation fournis par HP doivent être exécutés dans un délai raisonnable.

Si vous pensez avoir droit à l'un des recours ci-dessus ou à tout recours en vertu de la garantie limitée et du document d'assistance internationale HP, veuillez contacter HP :

HP PPS Australia Pty Ltd

Rhodes Corporate Park, Building F, Level 5

1 Homebush Bay Drive

Rhodes, NSW 2138

Australie

Pour présenter une requête d'assistance, veuillez utiliser les numéros ci-dessous ou allez sur le site [www.hp.com.au](http://www.hp.com.au) et sélectionnez l'option « Assistance à la clientèle » pour obtenir la liste des numéros de téléphone de la ligne d'assistance.

Produit	Phone (Téléphone)
Assistance pour tous les produits HP à l'exception de ceux énumérés dans la liste séparée ci-dessous	13 10 47 En cas d'appel international : +61 2 8278-1039
DeskJet, Office Jet, PSC, All-in-One, Photosmart & Personal LaserJet Série 1000, P1000, M1000 et Colour LaserJet Série CP1000 et modèle CM1415	1300 721 147 En cas d'appel international : +61 2 8934 4380

Pour plus d'informations sur les droits des consommateurs, rendez-vous sur le site [www.consumerlaw.gov.au](http://www.consumerlaw.gov.au) et [www.accc.gov.au/consumergarantees](http://www.accc.gov.au/consumergarantees).

## Nouvelle-Zélande

In New Zealand, the hardware and software come with guarantees that cannot be excluded under the New Zealand consumer law. In New Zealand, Consumer Transaction means a transaction involving a person who is purchasing goods for personal, domestic, or household use or consumption and not for the purpose of a business. New Zealand consumers who are purchasing goods for personal, domestic or household use or consumption and not for the purpose of a business ("New Zealand Consumers") are entitled to repair, replacement or refund for a failure and compensation for other reasonably foreseeable loss or damage. A New Zealand Consumer (as defined above) may recover the costs of returning the product to the place of purchase if there is a breach of the New Zealand consumer law; furthermore, if it will be of significant cost to the New Zealand Consumer to return the goods to HP then HP will collect such goods at its own cost.

**Tableau B-2 Support phone numbers**

Product	Phone
Support for all HP Products except those listed separately below	0800 449 553 If dialing internationally: +61 2 8031-8317
DeskJet, Office Jet, PSC, All-in-One, Photosmart & Personal LaserJet Series 1000, P1000, M1000 and Colour LaserJet CP1000 Series and model CM1415	0800 441 147 If dialing internationally: +61 2 8934 4380

## Royaume-Uni, Irlande et Malte

The HP Limited Warranty is a commercial guarantee voluntarily provided by HP. The name and address of the HP entity responsible for the performance of the HP Limited Warranty in your country/region is as follows:

**UK:** HP Inc UK Limited, Cain Road, Amen Corner, Bracknell, Berkshire, RG12 1HN

**Ireland:** Hewlett-Packard Ireland Limited, Liffey Park Technology Campus, Barnhall Road, Leixlip, Co.Kildare

**Malta:** Hewlett-Packard Europe B.V., Amsterdam, Meyrin Branch, Route du Nant-d'Avril 150, 1217 Meyrin, Switzerland

**United Kingdom:** The HP Limited Warranty benefits apply in addition to any legal rights to a guarantee from seller of nonconformity of goods with the contract of sale. These rights expire six years from delivery of goods for products purchased in England or Wales and five years from delivery of goods for products purchased in Scotland. However various factors may impact your eligibility to receive these rights. For further information, please consult the following link: Consumer Legal Guarantee ([www.hp.com/go/eu-legal](http://www.hp.com/go/eu-legal)) or you may visit the European Consumer Centers website ([ec.europa.eu/consumers/solving\\_consumer\\_disputes/nonjudicial\\_redress/ecc-net/index\\_en.htm](http://ec.europa.eu/consumers/solving_consumer_disputes/nonjudicial_redress/ecc-net/index_en.htm)). Consumers have the right to choose whether to claim service under the HP Limited Warranty or against the seller under the legal guarantee.

**Ireland:** The HP Limited Warranty benefits apply in addition to any statutory rights from seller in relation to nonconformity of goods with the contract of sale. However various factors may impact your eligibility to receive these rights. Consumer statutory rights are not limited or affected in any manner by HP Care Pack. For further information, please consult the following link: Consumer Legal Guarantee ([www.hp.com/go/eu-legal](http://www.hp.com/go/eu-legal)) or you may visit the European Consumer Centers website ([ec.europa.eu/consumers/solving\\_consumer\\_disputes/nonjudicial\\_redress/ecc-net/index\\_en.htm](http://ec.europa.eu/consumers/solving_consumer_disputes/nonjudicial_redress/ecc-net/index_en.htm)). Consumers have the right to choose whether to claim service under the HP Limited Warranty or against the seller under the legal guarantee.

**Malta:** The HP Limited Warranty benefits apply in addition to any legal rights to a two-year guarantee from seller of nonconformity of goods with the contract of sale; however various factors may impact your

eligibility to receive these rights. Consumer statutory rights are not limited or affected in any manner by the HP Limited Warranty. For further information, please consult the following link: Consumer Legal Guarantee ([www.hp.com/go/eu-legal](http://www.hp.com/go/eu-legal)) or you may visit the European Consumer Centers website ([ec.europa.eu/consumers/solving\\_consumer\\_disputes/nonjudicial\\_redress/ecc-net/index\\_en.htm](http://ec.europa.eu/consumers/solving_consumer_disputes/nonjudicial_redress/ecc-net/index_en.htm)). Consumers have the right to choose whether to claim service under the HP Limited Warranty or against the seller under two-year legal guarantee.

## Autriche, Belgique, Allemagne et Luxembourg

Die beschränkte HP Herstellergarantie ist eine von HP auf freiwilliger Basis angebotene kommerzielle Garantie. Der Name und die Adresse der HP Gesellschaft, die in Ihrem Land für die Gewährung der beschränkten HP Herstellergarantie verantwortlich ist, sind wie folgt:

**Deutschland:** HP Deutschland GmbH, Schickardstr. 32, D-71034 Böblingen

**Österreich:** HP Austria GmbH., Technologiestrasse 5, A-1120 Wien

**Luxemburg:** Hewlett-Packard Luxembourg S.C.A., 75, Parc d'Activités Capellen, Rue Pafebruc, L-8308 Capellen

**Belgien:** HP Belgium BVBA, Hermeslaan 1A, B-1831 Diegem

Die Rechte aus der beschränkten HP Herstellergarantie gelten zusätzlich zu den gesetzlichen Ansprüchen wegen Sachmängeln auf eine zweijährige Gewährleistung ab dem Lieferdatum. Ob Sie Anspruch auf diese Rechte haben, hängt von zahlreichen Faktoren ab. Die Rechte des Kunden sind in keiner Weise durch die beschränkte HP Herstellergarantie eingeschränkt bzw. betroffen. Weitere Hinweise finden Sie auf der folgenden Website: Gewährleistungsansprüche für Verbraucher ([www.hp.com/go/eu-legal](http://www.hp.com/go/eu-legal)) oder Sie können die Website des Europäischen Verbraucherzentrums ([ec.europa.eu/consumers/solving\\_consumer\\_disputes/nonjudicial\\_redress/ecc-net/index\\_en.htm](http://ec.europa.eu/consumers/solving_consumer_disputes/nonjudicial_redress/ecc-net/index_en.htm)) besuchen. Verbraucher haben das Recht zu wählen, ob sie eine Leistung von HP gemäß der beschränkten HP Herstellergarantie in Anspruch nehmen oder ob sie sich gemäß der gesetzlichen zweijährigen Haftung für Sachmängel (Gewährleistung) sich an den jeweiligen Verkäufer wenden.

## Belgique, France et Luxembourg

La garantie limitée HP est une garantie commerciale fournie volontairement par HP. Voici les coordonnées de l'entité HP responsable de l'exécution de la garantie limitée HP dans votre pays:

**France:** HP France SAS, société par actions simplifiée identifiée sous le numéro 448 694 133 RCS Evry, 1 Avenue du Canada, 91947, Les Ulis

**G.D. Luxembourg:** Hewlett-Packard Luxembourg S.C.A., 75, Parc d'Activités Capellen, Rue Pafebruc, L-8308 Capellen

**Belgique:** HP Belgium BVBA, Hermeslaan 1A, B-1831 Diegem

**France:** Les avantages de la garantie limitée HP s'appliquent en complément des droits dont vous disposez au titre des garanties légales applicables dont le bénéfice est soumis à des conditions spécifiques. Vos droits en tant que consommateur au titre de la garantie légale de conformité mentionnée aux articles L. 211-4 à L. 211-13 du Code de la Consommation et de celle relatives aux défauts de la chose vendue, dans les conditions prévues aux articles 1641 à 1648 et 2232 du Code de Commerce ne sont en aucune façon limités ou affectés par la garantie limitée HP. Pour de plus amples informations, veuillez consulter le lien suivant : Garanties légales accordées au consommateur ([www.hp.com/go/eu-legal](http://www.hp.com/go/eu-legal)). Vous pouvez également consulter le site Web des Centres européens des consommateurs ([ec.europa.eu/consumers/solving\\_consumer\\_disputes/nonjudicial\\_redress/ecc-net/index\\_en.htm](http://ec.europa.eu/consumers/solving_consumer_disputes/nonjudicial_redress/ecc-net/index_en.htm)). Les consommateurs ont le droit de choisir d'exercer leurs droits au titre de la garantie limitée HP, ou auprès du vendeur au titre des garanties légales applicables mentionnées ci-dessus.

### POUR RAPPEL:

Garantie Légale de Conformité:

*« Le vendeur est tenu de livrer un bien conforme au contrat et répond des défauts de conformité existant lors de la délivrance.*

*Il répond également des défauts de conformité résultant de l'emballage, des instructions de montage ou de l'installation lorsque celle-ci a été mise à sa charge par le contrat ou a été réalisée sous sa responsabilité ».*

Article L211-5 du Code de la Consommation:

*« Pour être conforme au contrat, le bien doit:*

*1° Etre propre à l'usage habituellement attendu d'un bien semblable et, le cas échéant:*

*- correspondre à la description donnée par le vendeur et posséder les qualités que celui-ci a présentées à l'acheteur sous forme d'échantillon ou de modèle;*

*- présenter les qualités qu'un acheteur peut légitimement attendre eu égard aux déclarations publiques faites par le vendeur, par le producteur ou par son représentant, notamment dans la publicité ou l'étiquetage;*

*2° Ou présenter les caractéristiques définies d'un commun accord par les parties ou être propre à tout usage spécial recherché par l'acheteur, porté à la connaissance du vendeur et que ce dernier a accepté ».*

Article L211-12 du Code de la Consommation:

*« L'action résultant du défaut de conformité se prescrit par deux ans à compter de la délivrance du bien ».*

Garantie des vices cachés

Article 1641 du Code Civil : *« Le vendeur est tenu de la garantie à raison des défauts cachés de la chose vendue qui la rendent impropre à l'usage auquel on la destine, ou qui diminuent tellement cet usage que l'acheteur ne l'aurait pas acquise, ou n'en aurait donné qu'un moindre prix, s'il les avait connus. »*

Article 1648 alinéa 1 du Code Civil:

*« L'action résultant des vices rédhibitoires doit être intentée par l'acquéreur dans un délai de deux ans à compter de la découverte du vice. »*

**G.D. Luxembourg et Belgique:** Les avantages de la garantie limitée HP s'appliquent en complément des droits dont vous disposez au titre de la garantie de non-conformité des biens avec le contrat de vente. Cependant, de nombreux facteurs peuvent avoir un impact sur le bénéfice de ces droits. Vos droits en tant que consommateur au titre de ces garanties ne sont en aucune façon limités ou affectés par la garantie limitée HP. Pour de plus amples informations, veuillez consulter le lien suivant : Garanties légales accordées au consommateur ([www.hp.com/go/eu-legal](http://www.hp.com/go/eu-legal)) ou vous pouvez également consulter le site Web des Centres européens des consommateurs ([ec.europa.eu/consumers/solving\\_consumer\\_disputes/nonjudicial\\_redress/ecc-net/index\\_en.htm](http://ec.europa.eu/consumers/solving_consumer_disputes/nonjudicial_redress/ecc-net/index_en.htm)). Les consommateurs ont le droit de choisir de réclamer un service sous la garantie limitée HP ou auprès du vendeur au cours d'une garantie légale de deux ans.

## Italie

La Garanzia limitata HP è una garanzia commerciale fornita volontariamente da HP. Di seguito sono indicati nome e indirizzo della società HP responsabile della fornitura dei servizi coperti dalla Garanzia limitata HP nel vostro Paese:

**Italia:** HP Italy S.r.l., Via G. Di Vittorio 9, 20063 Cernusco S/Naviglio

I vantaggi della Garanzia limitata HP vengono concessi ai consumatori in aggiunta ai diritti derivanti dalla garanzia di due anni fornita dal venditore in caso di non conformità dei beni rispetto al contratto di vendita. Tuttavia, diversi fattori possono avere un impatto sulla possibilità di beneficiare di tali diritti. I diritti spettanti ai consumatori in forza della garanzia legale non sono in alcun modo limitati, né modificati dalla Garanzia limitata HP. Per ulteriori informazioni, si prega di consultare il seguente link: Garanzia legale

per i clienti ([www.hp.com/go/eu-legal](http://www.hp.com/go/eu-legal)), oppure visitare il sito Web dei Centri europei per i consumatori ([ec.europa.eu/consumers/solving\\_consumer\\_disputes/nonjudicial\\_redress/ecc-net/index\\_en.htm](http://ec.europa.eu/consumers/solving_consumer_disputes/nonjudicial_redress/ecc-net/index_en.htm)). I consumatori hanno il diritto di scegliere se richiedere un servizio usufruendo della Garanzia limitata HP oppure rivolgendosi al venditore per far valere la garanzia legale di due anni.

## Espagne

Su Garantía limitada de HP es una garantía comercial voluntariamente proporcionada por HP. El nombre y dirección de las entidades HP que proporcionan la Garantía limitada de HP (garantía comercial adicional del fabricante) en su país es:

**España:** Hewlett-Packard Española S.L. Calle Vicente Aleixandre, 1 Parque Empresarial Madrid - Las Rozas, E-28232 Madrid

Los beneficios de la Garantía limitada de HP son adicionales a la garantía legal de 2 años a la que los consumidores tienen derecho a recibir del vendedor en virtud del contrato de compraventa; sin embargo, varios factores pueden afectar su derecho a recibir los beneficios bajo dicha garantía legal. A este respecto, la Garantía limitada de HP no limita o afecta en modo alguno los derechos legales del consumidor ([www.hp.com/go/eu-legal](http://www.hp.com/go/eu-legal)). Para más información, consulte el siguiente enlace: Garantía legal del consumidor o puede visitar el sitio web de los Centros europeos de los consumidores ([ec.europa.eu/consumers/solving\\_consumer\\_disputes/nonjudicial\\_redress/ecc-net/index\\_en.htm](http://ec.europa.eu/consumers/solving_consumer_disputes/nonjudicial_redress/ecc-net/index_en.htm)). Los clientes tienen derecho a elegir si reclaman un servicio accigiéndose a la Garantía limitada de HP o al vendedor de conformidad con la garantía legal de dos años.

## Danemark

Den begrænsede HP-garanti er en garanti, der ydes frivilligt af HP. Navn og adresse på det HP-selskab, der er ansvarligt for HP's begrænsede garanti i dit land, er som følger:

**Danmark:** HP Inc Danmark ApS, Engholm Parkvej 8, 3450, Allerød

Den begrænsede HP-garanti gælder i tillæg til eventuelle juridiske rettigheder, for en toårig garanti fra sælgeren af varer, der ikke er i overensstemmelse med salgsaftalen, men forskellige faktorer kan dog påvirke din ret til at opnå disse rettigheder. Forbrugerens lovbestemte rettigheder begrænses eller påvirkes ikke på nogen måde af den begrænsede HP-garanti. Se nedenstående link for at få yderligere oplysninger: Forbrugerens juridiske garanti ([www.hp.com/go/eu-legal](http://www.hp.com/go/eu-legal)) eller du kan besøge De Europæiske Forbrugercentres websted ([ec.europa.eu/consumers/solving\\_consumer\\_disputes/nonjudicial\\_redress/ecc-net/index\\_en.htm](http://ec.europa.eu/consumers/solving_consumer_disputes/nonjudicial_redress/ecc-net/index_en.htm)). Forbrugere har ret til at vælge, om de vil gøre krav på service i henhold til HP's begrænsede garanti eller hos sælger i henhold til en toårig juridisk garanti.

## Norvège

HPs garanti er en begrenset og kommersiell garanti som HP selv har valgt å tilby. Følgende lokale selskap innestår for garantien:

**Norge:** HP Norge AS, Rolfbuktveien 4b, 1364 Fornebu

HPs garanti kommer i tillegg til det mangelsansvar HP har i henhold til norsk forbrukerkjøpslovgivning, hvor reklamasjonsperioden kan være to eller fem år, avhengig av hvor lenge salgsgjenstanden var ment å vare. Ulike faktorer kan imidlertid ha betydning for om du kvalifiserer til å kreve avhjelp iht slikt mangelsansvar. Forbrukerens lovmessige rettigheter begrenses ikke av HPs garanti. Hvis du vil ha mer informasjon, kan du klikke på følgende kobling: Juridisk garanti for forbruker ([www.hp.com/go/eu-legal](http://www.hp.com/go/eu-legal)) eller du kan besøke nettstedet til de europeiske forbrukersentrene ([ec.europa.eu/consumers/solving\\_consumer\\_disputes/nonjudicial\\_redress/ecc-net/index\\_en.htm](http://ec.europa.eu/consumers/solving_consumer_disputes/nonjudicial_redress/ecc-net/index_en.htm)). Forbrukere har retten til å velge å kreve service under HPs garanti eller iht selgerens lovpålagte mangelsansvar.

## Suède

HP:s begränsade garanti är en kommersiell garanti som tillhandahålls frivilligt av HP. Namn och adress till det HP-företag som ansvarar för HP:s begränsade garanti i ditt land är som följer:

**Sverige:** HP PPS Sverige AB, SE-169 73 Stockholm

Fördelarna som ingår i HP:s begränsade garanti gäller utöver de lagstadgade rättigheterna till tre års garanti från säljaren angående varans bristande överensstämmelse gentemot köpeavtalet, men olika faktorer kan påverka din rätt att utnyttja dessa rättigheter. Konsumentens lagstadgade rättigheter varken begränsas eller påverkas på något sätt av HP:s begränsade garanti. Mer information får du om du följer denna länk: Lagstadgad garanti för konsumenter ([www.hp.com/go/eu-legal](http://www.hp.com/go/eu-legal)) eller så kan du gå till European Consumer Centers webbplats ([ec.europa.eu/consumers/solving\\_consumer\\_disputes/nonjudicial\\_redress/ecc-net/index\\_en.htm](http://ec.europa.eu/consumers/solving_consumer_disputes/nonjudicial_redress/ecc-net/index_en.htm)). Konsumenter har rätt att välja om de vill ställa krav enligt HP:s begränsade garanti eller på säljaren enligt den lagstadgade treåriga garantin.

## Portugal

A Garantia Limitada HP é uma garantia comercial fornecida voluntariamente pela HP. O nome e a morada da entidade HP responsável pela prestação da Garantia Limitada HP no seu país são os seguintes:

**Portugal:** HPCP – Computing and Printing Portugal, Unipessoal, Lda., Edifício D. Sancho I, Quinta da Fonte, Porto Salvo, Lisboa, Oeiras, 2740 244

As vantagens da Garantia Limitada HP aplicam-se cumulativamente com quaisquer direitos decorrentes da legislação aplicável à garantia de dois anos do vendedor, relativa a defeitos do produto e constante do contrato de venda. Existem, contudo, vários fatores que poderão afetar a sua elegibilidade para beneficiar de tais direitos. Os direitos legalmente atribuídos aos consumidores não são limitados ou afetados de forma alguma pela Garantia Limitada HP. Para mais informações, consulte a ligação seguinte: Garantia legal do consumidor ([www.hp.com/go/eu-legal](http://www.hp.com/go/eu-legal)) ou visite o Web site da Rede dos Centros Europeus do Consumidor ([ec.europa.eu/consumers/solving\\_consumer\\_disputes/nonjudicial\\_redress/ecc-net/index\\_en.htm](http://ec.europa.eu/consumers/solving_consumer_disputes/nonjudicial_redress/ecc-net/index_en.htm)). Os consumidores têm o direito de escolher se pretendem reclamar assistência ao abrigo da Garantia Limitada HP ou contra o vendedor ao abrigo de uma garantia jurídica de dois anos.

## Grèce et Chypre

Η Περιορισμένη εγγύηση HP είναι μια εμπορική εγγύηση η οποία παρέχεται εθελοντικά από την HP. Η επωνυμία και η διεύθυνση του νομικού προσώπου HP που παρέχει την Περιορισμένη εγγύηση HP στη χώρα σας είναι η εξής:

**Ελλάδα /Κύπρος:** HP Printing and Personal Systems Hellas EPE, Tzavella 1-3, 15232 Chalandri, Attiki

**Ελλάδα /Κύπρος:** HP Συστήματα Εκτύπωσης και Προσωπικών Υπολογιστών Ελλάς Εταιρεία Περιορισμένης Ευθύνης, Tzavella 1-3, 15232 Chalandri, Attiki

Τα προνόμια της Περιορισμένης εγγύησης HP ισχύουν επιπλέον των νόμιμων δικαιωμάτων για διετή εγγύηση έναντι του Πωλητή για τη μη συμμόρφωση των προϊόντων με τις συνομολογημένες συμβατικά ιδιότητες, ωστόσο η άσκηση των δικαιωμάτων σας αυτών μπορεί να εξαρτάται από διάφορους παράγοντες. Τα νόμιμα δικαιώματα των καταναλωτών δεν περιορίζονται ούτε επηρεάζονται καθ' οιονδήποτε τρόπο από την Περιορισμένη εγγύηση HP. Για περισσότερες πληροφορίες, συμβουλευτείτε την ακόλουθη τοποθεσία web: Νόμιμη εγγύηση καταναλωτή ([www.hp.com/go/eu-legal](http://www.hp.com/go/eu-legal)) ή μπορείτε να επισκεφτείτε την τοποθεσία web των Ευρωπαϊκών Κέντρων Καταναλωτή ([ec.europa.eu/consumers/solving\\_consumer\\_disputes/nonjudicial\\_redress/ecc-net/index\\_en.htm](http://ec.europa.eu/consumers/solving_consumer_disputes/nonjudicial_redress/ecc-net/index_en.htm)). Οι καταναλωτές έχουν το δικαίωμα να επιλέξουν αν θα αξιώσουν την υπηρεσία στα πλαίσια της Περιορισμένης εγγύησης HP ή από τον πωλητή στα πλαίσια της νόμιμης εγγύησης δύο ετών.

## Hongrie

A HP korlátozott jótállás egy olyan kereskedelmi jótállás, amelyet a HP a saját elhatározásából biztosít. Az egyes országokban a HP mint gyártó által vállalt korlátozott jótállást biztosító HP vállalatok neve és címe:

**Magyarország:** HP Inc Magyarország Kft., H-1117 Budapest, Alíz utca 1.

A HP korlátozott jótállásban biztosított jogok azokon a jogokon felül illetik meg Önt, amelyek a termékeknek az adásvételi szerződés szerinti minőségére vonatkozó kétéves, jogszabályban foglalt eladói szavatosságból, továbbá ha az Ön által vásárolt termékre alkalmazandó, a jogszabályban foglalt kötelező eladói jótállásból erednek, azonban számos körülmény hatással lehet arra, hogy ezek a jogok Önt megilletik-e. További információért kérjük, keresse fel a következő webhelyet: Jogi Tájékoztató Fogyasztóknak ([www.hp.com/go/eu-legal](http://www.hp.com/go/eu-legal)) vagy látogassa meg az Európai Fogyasztói Központok webhelyét ([ec.europa.eu/consumers/solving\\_consumer\\_disputes/nonjudicial\\_redress/ecc-net/index\\_en.htm](http://ec.europa.eu/consumers/solving_consumer_disputes/nonjudicial_redress/ecc-net/index_en.htm)). A fogyasztóknak jogában áll, hogy megválasszák, hogy a jótállással kapcsolatos igényüket a HP korlátozott jótállás alapján vagy a kétéves, jogszabályban foglalt eladói szavatosság, illetve, ha alkalmazandó, a jogszabályban foglalt kötelező eladói jótállás alapján érvényesítik.

## République tchèque

Omezená záruka HP je obchodní zárukou dobrovolně poskytovanou společností HP. Názvy a adresy společnosti skupiny HP, které odpovídají za plnění omezené záruky HP ve vaší zemi, jsou následující:

**Česká republika:** HP Inc Czech Republic s. r. o., Za Brumlovkou 5/1559, 140 00 Praha 4

Výhody, poskytované omezenou zárukou HP, se uplatňují jako doplněk k jakýmkoli právním nárokům na dvouletou záruku poskytnutou prodejcem v případě nesouladu zboží s kupní smlouvou. Váš nárok na uznání těchto práv však může záviset na mnohých faktorech. Omezená záruka HP žádným způsobem neomezuje ani neovlivňuje zákonná práva zákazníka. Další informace získáte kliknutím na následující odkaz: Zákonná záruka spotřebitele ([www.hp.com/go/eu-legal](http://www.hp.com/go/eu-legal)) případně můžete navštívit webové stránky Evropského spotřebitelského centra ([ec.europa.eu/consumers/solving\\_consumer\\_disputes/nonjudicial\\_redress/ecc-net/index\\_en.htm](http://ec.europa.eu/consumers/solving_consumer_disputes/nonjudicial_redress/ecc-net/index_en.htm)). Spotřebitelé mají právo se rozhodnout, zda chtějí službu reklamovat v rámci omezené záruky HP nebo v rámci zákonem stanovené dvouleté záruky u prodejce.

## Slovaque

Obmedzená záruka HP je obchodná záruka, ktorú spoločnosť HP poskytuje dobrovoľne. Meno a adresa subjektu HP, ktorý zabezpečuje plnenie vyplývajúce z Obmedzenej záruky HP vo vašej krajine:

**Slovenská republika:** HP Inc Slovakia, s.r.o., Galvaniho 7, 821 04 Bratislava

Výhody Obmedzenej záruky HP sa uplatnia vedľa prípadných zákazníkových zákonných nárokov voči predávajúcemu z väd, ktoré spočívajú v nesúlade vlastností tovaru s jeho popisom podľa predmetnej zmluvy. Možnosť uplatnenia takých prípadných nárokov však môže závisieť od rôznych faktorov. Služby Obmedzenej záruky HP žiadnym spôsobom neobmedzujú ani neovplyvňujú zákonné práva zákazníka, ktorý je spotrebiteľom. Ďalšie informácie nájdete na nasledujúcom prepojení: Zákonná záruka spotrebiteľa ([www.hp.com/go/eu-legal](http://www.hp.com/go/eu-legal)), prípadne môžete navštíviť webovú lokalitu európskych zákazníckych stredísk ([ec.europa.eu/consumers/solving\\_consumer\\_disputes/nonjudicial\\_redress/ecc-net/index\\_en.htm](http://ec.europa.eu/consumers/solving_consumer_disputes/nonjudicial_redress/ecc-net/index_en.htm)). Spotrebiteľia majú právo zvoliť si, či chcú uplatniť servis v rámci Obmedzenej záruky HP alebo počas zákonnej dvojročnej záručnej lehoty u predajcu.

## Pologne

Ograniczona gwarancja HP to komercyjna gwarancja udzielona dobrowolnie przez HP. Nazwa i adres podmiotu HP odpowiedzialnego za realizację Ograniczonej gwarancji HP w Polsce:

**Polska:** HP Inc Polska sp. z o.o., Szturmowa 2a, 02-678 Warszawa, wpisana do rejestru przedsiębiorców prowadzonego przez Sąd Rejonowy dla m.st. Warszawy w Warszawie, XIII Wydział Gospodarczy Krajowego

Rejestru Sądowego, pod numerem KRS 0000546115, NIP 5213690563, REGON 360916326, GIOŚ E0020757WZBW, kapitał zakładowy 480.000 PLN.

Świadczenia wynikające z Ograniczonej gwarancji HP stanowią dodatek do praw przysługujących nabywcy w związku z dwuletnią odpowiedzialnością sprzedawcy z tytułu niezgodności towaru z umową (rękojmią). Niemniej, na możliwość korzystania z tych praw mają wpływ różne czynniki. Ograniczona gwarancja HP w żaden sposób nie ogranicza praw konsumenta ani na nie wpływa. Więcej informacji można znaleźć pod następującym łączem: Gwarancja prawna konsumenta ([www.hp.com/go/eu-legal](http://www.hp.com/go/eu-legal)), można także odwiedzić stronę internetową Europejskiego Centrum Konsumentckiego ([ec.europa.eu/consumers/solving\\_consumer\\_disputes/nonjudicial\\_redress/ecc-net/index\\_en.htm](http://ec.europa.eu/consumers/solving_consumer_disputes/nonjudicial_redress/ecc-net/index_en.htm)). Konsumenti mają prawo wyboru co do możliwości skorzystania albo z usług gwarancyjnych przysługujących w ramach Ograniczonej gwarancji HP albo z uprawnień wynikających z dwuletniej rękojmi w stosunku do sprzedawcy.

## Bulgarie

Ograniczenata гаранция на HP представлява търговска гаранция, доброволно предоставяна от HP. Името и адресът на дружеството на HP за вашата страна, отговорно за предоставянето на гаранционната поддръжка в рамките на Ограничената гаранция на HP, са както следва:

HP Inc Bulgaria EOOD (Ейч Пи Инк България EOOD), гр. София 1766, район р-н Младост, бул. Околовръстен Път No 258, Бизнес Център Камбаните

Предимствата на Ограничената гаранция на HP се прилагат в допълнение към всички законови права за двугодишна гаранция от продавача при несъответствие на стоката с договора за продажба. Въпреки това, различни фактори могат да окажат влияние върху условията за получаване на тези права. Законовите права на потребителите не са ограничени или засегнати по никакъв начин от Ограничената гаранция на HP. За допълнителна информация, моля вижте Правната гаранция на потребителя ([www.hp.com/go/eu-legal](http://www.hp.com/go/eu-legal)) или посетете уебсайта на Европейския потребителски център ([ec.europa.eu/consumers/solving\\_consumer\\_disputes/nonjudicial\\_redress/ecc-net/index\\_en.htm](http://ec.europa.eu/consumers/solving_consumer_disputes/nonjudicial_redress/ecc-net/index_en.htm)). Потребителите имат правото да избират дали да претендират за извършване на услуга в рамките на Ограничената гаранция на HP или да потърсят такава от търговеца в рамките на двугодишната правна гаранция.

## Roumain

Garanția limitată HP este o garanție comercială furnizată în mod voluntar de către HP. Numele și adresa entității HP răspunzătoare de punerea în aplicare a Garanției limitate HP în țara dumneavoastră sunt următoarele:

**România:** HP Inc Romania SRL, 5 Fabrica de Glucoza Str., Building F, Ground Floor and Floor 8, 2nd District, București

Beneficiile Garanției limitate HP se aplică suplimentar față de orice drepturi privind garanția de doi ani oferită de vânzător pentru neconformitatea bunurilor cu contractul de vânzare; cu toate acestea, diverși factori pot avea impact asupra eligibilității dvs. de a beneficia de aceste drepturi. Drepturile legale ale consumatorului nu sunt limitate sau afectate în vreun fel de Garanția limitată HP. Pentru informații suplimentare consultați următorul link: garanția acordată consumatorului prin lege ([www.hp.com/go/eu-legal](http://www.hp.com/go/eu-legal)) sau puteți accesa site-ul Centrul European al Consumatorilor ([ec.europa.eu/consumers/solving\\_consumer\\_disputes/nonjudicial\\_redress/ecc-net/index\\_en.htm](http://ec.europa.eu/consumers/solving_consumer_disputes/nonjudicial_redress/ecc-net/index_en.htm)). Consumatorii au dreptul să aleagă dacă să pretindă despăgubiri în cadrul Garanției limitate HP sau de la vânzător, în cadrul garanției legale de doi ani.

## Belgique et Pays-Bas

De Beperkte Garantie van HP is een commerciële garantie vrijwillig verstrekt door HP. De naam en het adres van de HP-entiteit die verantwoordelijk is voor het uitvoeren van de Beperkte Garantie van HP in uw land is als volgt:

**Nederland:** HP Nederland B.V., Startbaan 16, 1187 XR Amstelveen

**België:** HP Belgium BVBA, Hermeslaan 1A, B-1831 Diegem

De voordelen van de Beperkte Garantie van HP vormen een aanvulling op de wettelijke garantie voor consumenten gedurende twee jaren na de levering te verlenen door de verkoper bij een gebrek aan conformiteit van de goederen met de relevante verkoopovereenkomst. Niettemin kunnen diverse factoren een impact hebben op uw eventuele aanspraak op deze wettelijke rechten. De wettelijke rechten van de consument worden op geen enkele wijze beperkt of beïnvloed door de Beperkte Garantie van HP. Raadpleeg voor meer informatie de volgende webpagina: Wettelijke garantie van de consument ([www.hp.com/go/eu-legal](http://www.hp.com/go/eu-legal)) of u kan de website van het Europees Consumenten Centrum bezoeken ([ec.europa.eu/consumers/solving\\_consumer\\_disputes/nonjudicial\\_redress/ecc-net/index\\_en.htm](http://ec.europa.eu/consumers/solving_consumer_disputes/nonjudicial_redress/ecc-net/index_en.htm)). Consumenten hebben het recht om te kiezen tussen enerzijds de Beperkte Garantie van HP of anderzijds het aanspreken van de verkoper in toepassing van de wettelijke garantie.

## Finlande

HP:n rajoitettu takuu on HP:n vapaaehtoisesti antama kaupallinen takuu. HP:n myöntämästä takuusta maassanne vastaavan HP:n edustajan yhteystiedot ovat:

**Suomi:** HP Finland Oy, Piispankalliontie, FIN - 02200 Espoo

HP:n takuun edut ovat voimassa mahdollisten kuluttajansuojalakiin perustuvien oikeuksien lisäksi sen varalta, että tuote ei vastaa myyntisopimusta. Saat lisätietoja seuraavasta linkistä: Kuluttajansuoja ([www.hp.com/go/eu-legal](http://www.hp.com/go/eu-legal)) tai voit käydä Euroopan kuluttajakeskuksen sivustolla ([ec.europa.eu/consumers/solving\\_consumer\\_disputes/nonjudicial\\_redress/ecc-net/index\\_en.htm](http://ec.europa.eu/consumers/solving_consumer_disputes/nonjudicial_redress/ecc-net/index_en.htm)). Kuluttajilla on oikeus vaatia virheen korjausta HP:n takuun ja kuluttajansuojan perusteella HP:lta tai myyjältä.

## Slovénie

Omejena garancija HP je prostovoljna trgovska garancija, ki jo zagotavlja podjetje HP. Ime in naslov poslovne enote HP, ki je odgovorna za omejeno garancijo HP v vaši državi, sta naslednja:

**Slovenija:** Hewlett-Packard Europe B.V., Amsterdam, Meyrin Branch, Route du Nant-d'Avril 150, 1217 Meyrin, Switzerland

Ugodnosti omejene garancije HP veljajo poleg zakonskih pravic, ki ob sklenitvi kupoprodajne pogodbe izhajajo iz dveletne garancije prodajalca v primeru neskladnosti blaga, vendar lahko na izpolnjevanje pogojev za uveljavitev pravic vplivajo različni dejavniki. Omejena garancija HP nikakor ne omejuje strankinih z zakonom predpisanih pravic in ne vpliva nanje. Za dodatne informacije glejte naslednjo povezavo: Strankino pravno jamstvo ([www.hp.com/go/eu-legal](http://www.hp.com/go/eu-legal)); ali pa obiščite spletno mesto evropskih središč za potrošnike ([ec.europa.eu/consumers/solving\\_consumer\\_disputes/nonjudicial\\_redress/ecc-net/index\\_en.htm](http://ec.europa.eu/consumers/solving_consumer_disputes/nonjudicial_redress/ecc-net/index_en.htm)). Potrošniki imajo pravico izbrati, ali bodo uveljavljali pravice do storitev v skladu z omejeno garancijo HP ali proti prodajalcu v skladu z dvoletno zakonsko garancijo.

## Croate

HP ograničeno jamstvo komercijalno je dobrovoljno jamstvo koje pruža HP. Ime i adresa HP subjekta odgovornog za HP ograničeno jamstvo u vašoj državi:

**Hrvatska:** HP Computing and Printing d.o.o. za računalne i srodne aktivnosti, Radnička cesta 41, 10000 Zagreb

Pogodnosti HP ograničenog jamstva vrijede zajedno uz sva zakonska prava na dvogodišnje jamstvo kod bilo kojeg prodavača s obzirom na nepodudaranje robe s ugovorom o kupnji. Međutim, razni faktori mogu utjecati na vašu mogućnost ostvarivanja tih prava. HP ograničeno jamstvo ni na koji način ne utječe niti ne ograničava zakonska prava potrošača. Dodatne informacije potražite na ovoj adresi: Zakonsko jamstvo za potrošače ([www.hp.com/go/eu-legal](http://www.hp.com/go/eu-legal)) ili možete posjetiti web-mjesto Evropskih potrošačkih centara ([ec.europa.eu/consumers/solving\\_consumer\\_disputes/nonjudicial\\_redress/ecc-net/index\\_en.htm](http://ec.europa.eu/consumers/solving_consumer_disputes/nonjudicial_redress/ecc-net/index_en.htm)). Potrošači imaju pravo odabrati žele li ostvariti svoja potraživanja u sklopu HP ograničenog jamstva ili pravnog jamstva prodavača u trajanju ispod dvije godine.

## Lettonie

HP ierobežotā garantija ir komercgarantija, kuru brīvprātīgi nodrošina HP. HP uzņēmums, kas sniedz HP ierobežotās garantijas servisa nodrošinājumu jūsu valstī:

**Latvija:** HP Finland Oy, PO Box 515, 02201 Espoo, Finland

HP ierobežotās garantijas priekšrocības tiek piedāvātas papildus jebkurām likumīgajām tiesībām uz pārdevēja un/vai ražotāju nodrošinātu divu gadu garantiju gadījumā, ja preces neatbilst pirkuma līgumam, tomēr šo tiesību saņemšanu var ietekmēt vairāki faktori. HP ierobežotā garantija nekādā veidā neierobežo un neietekmē patērētāju likumīgās tiesības. Lai iegūtu plašāku informāciju, izmantojiet šo saiti: Patērētāju likumīgā garantija ([www.hp.com/go/eu-legal](http://www.hp.com/go/eu-legal)) vai arī Eiropas Patērētāju tiesību aizsardzības centra tīmekļa vietni ([ec.europa.eu/consumers/solving\\_consumer\\_disputes/nonjudicial\\_redress/ecc-net/index\\_en.htm](http://ec.europa.eu/consumers/solving_consumer_disputes/nonjudicial_redress/ecc-net/index_en.htm)). Patērētājiem ir tiesības izvēlēties, vai pieprasīt servisa nodrošinājumu saskaņā ar HP ierobežoto garantiju, vai arī pārdevēja sniegto divu gadu garantiju.

## Lituanie

HP ribotoji garantija yra HP savanoriškai teikiama komercinė garantija. Toliau pateikiami HP bendrovių, teikiančių HP garantiją (gamintojo garantiją) jūsų šalyje, pavadinimai ir adresai:

**Lietuva:** HP Finland Oy, PO Box 515, 02201 Espoo, Finland

HP ribotoji garantija papildomai taikoma kartu su bet kokiomis kitomis įstatymais nustatytais teisėmis į pardavėjo suteikiamą dviejų metų laikotarpio garantiją dėl prekių atitikties pardavimo sutarčiai, tačiau tai, ar jums ši teisė bus suteikiama, gali priklausyti nuo įvairių aplinkybių. HP ribotoji garantija niekaip neapriboja ir neįtakoja įstatymais nustatytų vartotojo teisių. Daugiau informacijos rasite paspaudę šią nuorodą: Teisinė vartotojo garantija ([www.hp.com/go/eu-legal](http://www.hp.com/go/eu-legal)) arba apsilankę Europos vartotojų centro internetinėje svetainėje ([ec.europa.eu/consumers/solving\\_consumer\\_disputes/nonjudicial\\_redress/ecc-net/index\\_en.htm](http://ec.europa.eu/consumers/solving_consumer_disputes/nonjudicial_redress/ecc-net/index_en.htm)). Vartotojai turi teisę prašyti atlikti techninį aptarnavimą pagal HP ribotąją garantiją arba pardavėjo teikiamą dviejų metų įstatymais nustatytą garantiją.

## Estonie

HP piiratud garantii on HP poolt vabatahtlikult pakutav kaubanduslik garantii. HP piiratud garantii eest vastutab HP üksus aadressil:

**Eesti:** HP Finland Oy, PO Box 515, 02201 Espoo, Finland

HP piiratud garantii rakendub lisaks seaduses ettenähtud müüjapoolsele kaheaastasele garantiile, juhul kui toode ei vasta müügilepingu tingimustele. Siiski võib esineda asjaolusid, mille puhul teie jaoks need õigused ei pruugi kehtida. HP piiratud garantii ei piira ega mõjuta mingil moel tarbija seadusjärgseid õigusi. Lisateavet leiate järgmiselt lingilt: tarbija õiguslik garantii ([www.hp.com/go/eu-legal](http://www.hp.com/go/eu-legal)) või võite külastada Euroopa tarbijakeskuste veebisaiti ([ec.europa.eu/consumers/solving\\_consumer\\_disputes/nonjudicial\\_redress/ecc-net/index\\_en.htm](http://ec.europa.eu/consumers/solving_consumer_disputes/nonjudicial_redress/ecc-net/index_en.htm)). Tarbijal on õigus valida, kas ta soovib kasutada HP piiratud garantiid või seadusega ette nähtud müüjapoolset kaheaastast garantiid.

## Russie

### Срок службы принтера для России

Срок службы данного принтера HP составляет пять лет в нормальных условиях эксплуатации. Срок службы отсчитывается с момента ввода принтера в эксплуатацию. В конце срока службы HP рекомендует посетить веб-сайт нашей службы поддержки по адресу [www.hp.com/support](http://www.hp.com/support) и/или связаться с авторизованным поставщиком услуг HP для получения рекомендаций в отношении дальнейшего безопасного использования принтера.

# Garantie Premium de HP (protection des consommables) : Déclaration de garantie limitée relative aux cartouches d'encre LaserJet

Ce produit HP est garanti contre tout défaut de matériaux et de fabrication.

Cette garantie ne couvre pas les produits (a) ayant été rechargés, reconditionnés, remanufacturés ou altérés de quelque manière que ce soit, (b) posant des problèmes du fait d'une mauvaise utilisation, d'un stockage inapproprié ou d'une utilisation en dehors des règles environnementales publiées relatives à cette imprimante ou (c) montrant des signes d'usure résultant d'une utilisation ordinaire.

Pour bénéficier des services de garantie, veuillez retourner le produit sur votre lieu d'achat (avec une description écrite du problème et des échantillons d'impression) ou contacter votre service d'assistance. HP pourra, à son entière discrétion, soit remplacer les produits défectueux, soit vous rembourser votre achat.

DANS LES LIMITES DE LA LOI LOCALE EN VIGUEUR, LA GARANTIE MENTIONNÉE CI-DESSUS EST EXCLUSIVE. AUCUNE AUTRE GARANTIE OU CONDITION, QU'ELLE SOIT ÉCRITE OU ORALE, N'EST EXPRIMÉE OU IMPLICITE. HP REJETTE EN PARTICULIER TOUTE GARANTIE OU CONDITION QUANT À LA QUALITÉ MARCHANDE ET SATISFAISANTE ET L'ADÉQUATION À UNE UTILISATION PARTICULIÈRE.

DANS LES LIMITES DE LA LOI LOCALE EN VIGUEUR, EN AUCUN CAS HP OU SES FOURNISSEURS NE SERONT TENUS POUR RESPONSABLES DES DOMMAGES DIRECTS, PARTICULIERS, ACCESSOIRES OU INDIRECTS (Y COMPRIS LES PERTES DE PROFITS ET DE DONNÉES) OU DE TOUT AUTRE DOMMAGE RELATIF À UN CONTRAT, UN PRÉJUDICE OU AUTRE.

DANS LA LIMITE AUTORISÉE PAR LA LOI, LES TERMES DE LA GARANTIE CONTENUS DANS CE DOCUMENT NE SONT PAS EXCLUSIFS, RESTRICTIFS NI PORTEURS DE MODIFICATIONS. ILS VIENNENT S'AJOUTER À VOS DROITS STATUTAIRES OBLIGATOIRES APPLICABLES À LA VENTE DE CE PRODUIT.

## Politique de HP en matière de consommables non authentiques HP

HP déconseille l'utilisation de cartouches d'encre non authentiques HP, qu'elles soient neuves ou reconditionnées.

 **REMARQUE :** Pour les imprimantes HP, l'utilisation d'une cartouche d'encre non authentique HP ou d'une cartouche d'encre remplie n'affecte pas la garantie au client ou tout autre contrat d'assistance HP du client. Cependant, si les pannes ou dégâts causés au produit peuvent être imputés à l'utilisation d'une cartouche d'encre remplie ou non authentique HP, HP appliquera les frais matériels et le temps de réparation standard pour la réparation du produit et des pannes/dégâts en question.

## Site Web anti-fraude de HP

Si vous installez une cartouche de toner HP et que le message du panneau de commande indique que la cartouche est un consommable non authentique HP, rendez-vous sur [www.hp.com/go/anticounterfeit](http://www.hp.com/go/anticounterfeit). HP vous aidera à déterminer si la cartouche est authentique et prendra des mesures pour résoudre le problème.

Il se peut que votre cartouche d'encre HP ne soit pas authentique dans les cas suivants :

- La page d'état des consommables indique qu'un consommable non authentique HP est installé.
- Vous rencontrez de nombreux problèmes avec la cartouche.
- La cartouche n'a pas le même aspect que d'habitude (par exemple, son emballage est différent de l'emballage HP).

## Données stockées sur la cartouche d'encre

Les cartouches d'encre HP utilisées avec ce produit contiennent une puce mémoire qui participe au bon fonctionnement du produit.

En outre, cette puce mémoire collecte un nombre d'informations limité concernant l'utilisation du produit, notamment : la date de la première installation de la cartouche de toner, la date de la dernière utilisation de la cartouche de toner, le nombre de pages imprimées avec la cartouche de toner, le taux de couverture de la page, les modes d'impression utilisés, toute erreur d'impression et le modèle du produit. Ces informations aident HP à concevoir les futurs produits de sorte qu'ils répondent aux besoins d'impression des clients.

Les données collectées à partir de la puce mémoire de la cartouche d'encre ne contiennent aucune information permettant d'identifier un client ou un produit spécifique.

HP collecte un échantillon de puces mémoire à partir des cartouches de toner renvoyées via le programme de retour et de recyclage HP gratuit (HP Planet Partners : [www.hp.com/recycle](http://www.hp.com/recycle)). Les puces mémoire de cet échantillon sont lues et analysées afin d'améliorer les futurs produits HP. Les partenaires d'HP qui participent au recyclage peuvent également avoir accès à ces données.

Toute société tierce qui entre en possession de la cartouche d'encre peut avoir accès aux informations anonymes contenues sur la puce mémoire.

## Contrat licence utilisateur final

A LIRE ATTENTIVEMENT AVANT D'UTILISER CET EQUIPEMENT LOGICIEL :

Cet accord de licence utilisateur final (« CLUF ») est un accord juridique entre (a) vous (individu ou entité unique) et (b) HP Inc. (« HP ») qui régit votre utilisation de n'importe quel Produit logiciel, installé sur ou proposé par HP afin d'être utilisé avec votre produit HP (« Produit HP »), qui n'est pas soumis à un autre contrat de licence distinct entre vous et HP ou ses fournisseurs. Un autre logiciel peut contenir un CLUF dans sa documentation en ligne. Le terme « Produit logiciel » désigne un logiciel informatique et peut inclure des supports associés, des documents imprimés et de la documentation « en ligne » ou au format électronique.

Une correction ou un ajout au présent CLUF peut accompagner le Produit HP.

LES DROITS AFFERENTS A CE PRODUIT LOGICIEL SONT OFFERTS EXCLUSIVEMENT SOUS RESERVE D'ACCEPTATION DE TOUTES LES CONDITIONS D'UTILISATION DU PRESENT CLUF. EN INSTALLANT, COPIANT, TELECHARGEANT OU UTILISANT LE PRODUIT LOGICIEL, VOUS ACCEPTEZ D'ETRE LIE PAR LES CONDITIONS DU PRESENT CLUF. SI VOUS N'ACCEPTEZ PAS LES CONDITIONS DE CETTE LICENCE, VOTRE UNIQUE RECOURS CONSISTE A RENVOYER L'ENSEMBLE DU PRODUIT INUTILISE (MATERIEL ET LOGICIEL) SOUS 14 JOURS POUR OBTENIR UN REMBOURSEMENT SOUMIS A LA POLITIQUE DE REMBOURSEMENT DE VOTRE LIEU DE L'ACHAT.

LE PRESENT CLUF CONSTITUE UN ACCORD GLOBAL ET N'EST PAS SPECIFIQUE A UN PAYS/UNE REGION, UN ETAT OU UN TERRITOIRE. SI VOUS AVEZ ACQUIS LE LOGICIEL EN TANT QUE CLIENT AU REGARD DE LA LEGISLATION SUR LA CONSOMMATION APPROPRIEE EN VIGUEUR DANS VOTRE PAYS/REGION, VOTRE ETAT OU VOTRE TERRITOIRE, ET MALGRE TOUTE DISPOSITION CONTRAIRE SPECIFIEE DANS LE PRESENT CLUF, RIEN DANS CE CLUF N'AFFECTE VOS DROITS STATUTAIRES INALIENABLES OU VOS RECOURS POSSIBLES AU REGARD DE CETTE LEGISLATION, ET LE PRESENT CLUF EST ASSUJETTI A CES DROITS ET RECOURS. REPORTEZ-VOUS A LA SECTION 16 POUR PLUS D'INFORMATIONS SUR LES DROITS DU CLIENT.

1. **OCTROI DE LICENCE.** HP vous accorde les droits suivants sous réserve que vous vous conformiez à toutes les conditions d'utilisation du présent CLUF :

- a. Utilisation. Vous pouvez utiliser le Produit logiciel sur un seul ordinateur (« Votre ordinateur »). Si le Produit logiciel vous est fourni via Internet et que la licence d'origine est prévue pour une utilisation sur plusieurs ordinateurs, vous pouvez installer et utiliser le Produit logiciel uniquement sur ces ordinateurs. Vous ne devez pas séparer des composants du Produit logiciel dans le but de les utiliser sur plus d'un ordinateur. Vous n'êtes pas autorisé à distribuer ou modifier le Produit logiciel, ni à désactiver une quelconque fonction de licence ou de contrôle du Produit logiciel. Vous pouvez charger le Produit logiciel dans la mémoire temporaire (RAM) de votre ordinateur afin de l'utiliser.
  - b. Stockage. Vous pouvez copier le Produit logiciel dans la mémoire locale ou le périphérique de stockage du Produit HP.
  - c. Copie. Vous êtes autorisé à créer des copies de sauvegarde ou des archives du Produit logiciel, sous réserve que chaque copie contienne tous les avis de propriété originaux du Produit logiciel et qu'elle soit utilisée uniquement à des fins de sauvegarde.
  - d. Réserve des droits. HP et ses fournisseurs se réservent tous les droits qui ne vous sont pas expressément octroyés dans le présent CLUF.
  - e. Logiciel libre. Nonobstant les conditions d'utilisation du présent CLUF, tout ou partie du Produit logiciel qui constitue un logiciel HP non propriétaire ou un logiciel fourni sous licence publique par des tiers (« Logiciel libre ») est soumis aux conditions d'utilisation du contrat de licence logiciel de ce Logiciel libre, qu'il se présente sous la forme d'un contrat distinct, d'un contrat contenu dans l'emballage ou de conditions de licence électronique acceptés au moment du téléchargement. Votre utilisation du Logiciel libre est entièrement régie par les conditions d'utilisation de cette licence.
  - f. Solution de récupération. Toute solution de récupération logicielle fournie avec/pour votre Produit HP, qu'elle se présente sous la forme d'une solution basée sur disque dur, sur support externe (par exemple sur disquette, CD ou DVD) ou solution équivalente fournie sous n'importe quelle autre forme, peut uniquement être utilisée dans le but de restaurer le disque dur du Produit HP pour lequel la solution de récupération a été achetée. L'utilisation de n'importe quel système d'exploitation Microsoft contenu dans ces solutions de récupération est régie par le contrat de licence Microsoft.
2. **MISES A NIVEAU.** Pour utiliser un Produit logiciel identifié en tant que mise à niveau, vous devez d'abord disposer d'une licence pour le Produit logiciel d'origine identifié par HP comme étant éligible pour la mise à niveau. Après la mise à niveau, vous ne pouvez plus utiliser le Produit logiciel d'origine qui formait la base de votre éligibilité pour la mise à niveau. En utilisant le Produit logiciel, vous acceptez également qu'HP puisse accéder automatiquement à votre Produit HP lorsqu'il est connecté à Internet afin de vérifier la version ou le statut de certains Produits logiciels. Vous acceptez également qu'HP puisse télécharger et installer automatiquement des mises à niveau ou des mises à jour pour ces Produits logiciels sur votre Produit HP afin de fournir de nouvelles versions ou mises à jour nécessaires pour maintenir le bon fonctionnement, les performances ou la sécurité du Produit logiciel et de votre Produit HP et de faciliter l'assistance ou d'autres services qui vont sont proposés. Dans certains cas et selon le type de mise à niveau ou de mise à jour, des notifications vous seront envoyées (via fenêtre contextuelle ou autre) et vous demanderont de lancer la mise à niveau ou la mise à jour.
3. **LOGICIEL SUPPLEMENTAIRE.** Le présent CLUF s'applique aux mises à jour ou aux suppléments au Produit logiciel d'origine fourni par HP, sauf si HP accompagne la mise à jour ou le supplément de nouvelles conditions. En cas de conflit entre les conditions, les autres conditions prévalent.
4. **TRANSFERT.**
- a. Tiers. L'utilisateur initial du Produit logiciel est habilité à effectuer un seul transfert du Produit logiciel au bénéfice d'un autre utilisateur final. Tout transfert doit comporter tous les composants, supports, matériaux imprimés, le présent CLUF et, le cas échéant, le Certificat d'authenticité. Le transfert ne peut pas être un transfert indirect, tel qu'une consignation. Avant le transfert, l'utilisateur final qui reçoit le produit transféré doit accepter toutes les conditions du présent CLUF. Dès le transfert du Produit logiciel, vous perdez automatiquement le bénéfice de la licence.

- b. Restrictions. Vous n'êtes pas autorisé à louer ou prêter le Produit logiciel ou à utiliser le Produit logiciel dans le cadre d'une exploitation commerciale partagée ou d'une utilisation professionnelle. Sauf disposition expresse dans le présent CLUF, vous ne pouvez ni concéder une sous-licence, ni attribuer, ni transférer le Produit logiciel.
5. **DROITS EXCLUSIFS.** Tous les droits de propriété intellectuelle du Produit logiciel et la documentation utilisateur appartiennent à HP ou à ses fournisseurs et sont protégés par les lois, y compris, mais sans s'y limiter, de copyright des Etats-Unis, de secret industriel et de marque commerciale, ainsi que les autres lois et traités internationaux applicables. Vous n'êtes pas autorisé à retirer une marque d'identification, un avis de copyright ou une limitation exclusive du Produit logiciel.
  6. **LIMITATION SUR L'INGENIERIE INVERSE.** Vous n'êtes pas autorisé à réaliser une ingénierie inverse, à décompiler ou à démonter le Produit logiciel, sauf et uniquement dans le cas où la loi en vigueur l'autorise, nonobstant cette limitation ou ce qui est expressément stipulé dans le présent CLUF.
  7. **CONDITION.** Le présent CLUF est effectif sauf s'il a été résilié ou rejeté. Le présent CLUF est également résilié selon les conditions indiquées dans le présent CLUF ou si vous ne vous conformez pas avec n'importe quelle condition du présent CLUF.
  8. **NOTIFICATION DE COLLECTE DE DONNEES.**

#### **CONSENTEMENT RELATIF A LA COLLECTE ET L'UTILISATION DE DONNEES.**

- a. Vous acceptez que HP et ses sociétés affiliées collectent, combinent et utilisent les informations sur le périphérique et les informations individuelles sur l'utilisateur que vous fournissez en relation avec la prise en charge de services en lien avec le Produit logiciel. HP s'engage à ne pas utiliser ces informations pour vous démarcher sans votre consentement. Pour en savoir plus sur les pratiques de collecte de données HP, consultez la page [www.hp.com/go/privacy](http://www.hp.com/go/privacy)
- b. HP utilise des cookies et d'autres outils de technologie Web pour collecter des informations techniques anonymes liées au logiciel HP et à votre Produit HP. Ces données sont utilisées pour fournir les mises à niveau et l'assistance liées ou d'autres services décrits dans la Section 2. HP recueille également des informations personnelles comme votre adresse IP (Internet Protocol) ou toute autre information unique d'identification associée à votre Produit HP et aux données que vous avez fournies lors de l'enregistrement de votre Produit HP. En plus de permettre de fournir des mises à niveau et l'assistance liée ou d'autres services, ces données sont également utilisées pour vous envoyer des communications marketing (avec votre consentement dès que la loi en vigueur l'exige).

Dans les limites autorisées par la loi en vigueur, en acceptant les présentes conditions d'utilisation, vous acceptez la collecte et l'utilisation de données anonymes et personnelles par HP, ses filiales et sociétés affiliées comme décrit dans le présent CLUF et comme décrit plus en détails dans la politique de confidentialité HP : [www.hp.com/go/privacy](http://www.hp.com/go/privacy)

- c. Collecte/utilisation par des tiers. Certains programmes inclus dans votre Produit HP vous sont fournis par des fournisseurs tiers (« Logiciel tiers ») disposant de leur propre licence. Les Logiciels tiers peuvent être installés et opérationnels sur votre Produit HP même si vous choisissez de ne pas activer/acheter ces logiciels. Les logiciels tiers peuvent collecter et transmettre des informations techniques sur votre système (par exemple : adresse IP, identification unique d'appareil, version du logiciel installé, etc.) et d'autres données système. Ces informations sont utilisées par les tiers afin d'identifier les attributs techniques du système et de vérifier que vous disposez bien de la version la plus récente du logiciel sur votre système. Si vous ne souhaitez pas que les Logiciels tiers recueillent ces informations techniques ou vous envoient automatiquement des mises à jour, vous devez désinstaller le logiciel avant de vous connecter à Internet.

9. **EXCLUSION DE GARANTIES.** DANS LA LIMITE AUTORISEE PAR LA LOI EN VIGUEUR, HP ET SES FOURNISSEURS FOURNISSENT LE PRODUIT LOGICIEL « EN L'ETAT » ET AVEC TOUTES SES ERREURS, ET REJETTENT DONC TOUTES LES AUTRES GARANTIES, RESPONSABILITES ET CONDITIONS, QU'ELLES SOIENT EXPRESSES, IMPLICITES OU STATUTAIRES, Y COMPRIS, MAIS SANS S'Y LIMITER, LES GARANTIES : (i) DE TITRE ET D'ABSENCE DE CONTREFAÇON ; (ii) DE QUALITE MARCHANDE ; (iii) D'APTITUDE À UN USAGE PARTICULIER ; (iv) QUE LE PRODUIT LOGICIEL FONCTIONNERA AVEC DES CONSOMMABLES OU DES ACCESSOIRES NON-HP ; ET (v), DE L'ABSENCE DE VIRUS EN CE QUI CONCERNE L'ENSEMBLE DES PRODUITS LOGICIELS. Certains états/juridictions n'autorisant pas les exclusions des garanties implicites ou les limitations de durée des garanties implicites, l'exclusion de garanties ci-dessus peut ne pas s'appliquer pour vous dans son intégralité.
10. **LIMITATION DE RESPONSABILITE.** Dans le respect de la législation applicable en République Populaire de Chine, nonobstant les dommages que vous pouvez subir, la pleine responsabilité d'HP et de n'importe lequel de ses fournisseurs dans le cadre du présent CLUF et votre recours exclusif pour tout ce qui précède ne sauraient excéder le montant que vous avez effectivement payé séparément pour le Produit logiciel ou 5 dollars U.S, si ce montant est plus élevé. DANS LA LIMITE AUTORISEE PAR LA LOI EN VIGUEUR, EN AUCUN CAS HP OU SES FOURNISSEURS NE PEUVENT ETRE TENUS RESPONSABLES DE N'IMPORTE QUEL DOMMAGE SPECIAL, INDIRECT OU CONSECUTIF (INCLUANT, SANS S'Y LIMITER, LES PERTES DE BENEFICE OU D'INFORMATIONS CONFIDENTIELLES OU AUTRE, LES INTERRUPTIONS D'ACTIVITE, LES BLESSURES PERSONNELLES, LA PERTE DE LA CONFIDENTIALITE) DECOULANT OU ETANT LIE DE N'IMPORTE QUELLE MANIERE A L'UTILISATION OU A L'INCAPACITE D'UTILISER LE PRODUIT LOGICIEL, OU LIE DE N'IMPORTE QUELLE MANIERE A N'IMPORTE QUELLE CONDITION DU PRESENT CLUF, MEME SI HP OU N'IMPORTE LEQUEL DE SES FOURNISSEURS ONT ETE INFORMES DE LA POSSIBILITE DE TELS DOMMAGES ET MEME SI LE RECOURS ECHOUÉ DANS SON BUT ESSENTIEL. Dans la mesure où certains pays ou juridictions n'autorisent pas l'exclusion ou la limitation des dommages accessoires ou indirects, il est possible que la limitation ou l'exclusion ci-dessus ne vous concerne pas.
11. **CLIENTS DU GOUVERNEMENT AMERICAIN.** Conformément aux textes FAR 12.211 et 12.212, les logiciels informatiques professionnels, la documentation des logiciels informatiques et les données techniques associées sont concédés au gouvernement américain dans le cadre de la licence d'exploitation commerciale HP applicable.
12. **CONFORMITE PAR RAPPORT AUX LOIS D'EXPORTATION.** Vous devez vous conformer à toutes les lois et réglementations des Etats-Unis et dans d'autres pays/régions (« Lois d'exportation ») afin de garantir que le Produit logiciel n'est pas (1) exporté, directement ou indirectement, en violation des Lois d'exportation, ou (2) utilisé pour n'importe quel usage interdit par les Lois d'exportation, y compris, mais sans s'y limiter, la prolifération d'armes nucléaires, chimiques ou biologiques.
13. **CAPACITE ET AUTORITE DE CERTIFICATION.** Vous déclarez avoir atteint l'âge légal de la majorité dans votre état de résidence et, le cas échéant, que vous êtes dûment autorisé par votre employeur à signer le présent contrat.
14. **LOI EN VIGUEUR.** Le présent CLUF est régi par les lois du pays dans lequel l'équipement a été acheté.
15. **CONTRAT ENTIER.** Le présent CLUF (y compris tout ajout ou modification au présent CLUF fourni avec le Produit HP) représente l'accord global conclu entre vous et HP concernant le Produit logiciel et remplace toutes communications, propositions ou représentations antérieures ou en cours orales et écrites concernant le Produit logiciel ou tout autre sujet couvert par le présent CLUF. Dans le cas où n'importe quel politique ou programme HP de prise en charge de service entrerait en conflit avec les conditions du présent CLUF, les conditions du présent CLUF prévalent.

**16. DROITS DU CLIENT.** Dans certains pays/régions, états ou territoires, les clients peuvent bénéficier de certains droits statutaires et recours en lien avec la législation sur la consommation au regard de laquelle la responsabilité de HP ne peut pas être légalement exclue ou limitée. Si vous avez acquis le Logiciel en tant que client au regard de la législation sur la consommation appropriée en vigueur dans votre pays/région, votre état ou votre territoire, les dispositions du présent CLUF (y compris les exclusions de garantie, les limitations et les exclusions de responsabilité) doivent être lues comme étant soumises à la loi en vigueur et s'appliquent dans la limite autorisée par cette loi en vigueur.

**Clients d'Australie :** Si vous avez acquis le Logiciel en tant que client au regard de la « Australian Consumer Law », de l'acte Australian Competition and Consumer Act 2010 (Cth), et malgré toute autre disposition du présent CLUF :

- a. le Logiciel est fourni avec des garanties ne pouvant pas être exclues selon la « Australian Consumer Law », incluant le fait que les marchandises soient d'une qualité acceptable et que les services soient fournis avec les compétences et le soin requis. Vous pouvez bénéficier d'un remplacement ou d'un remboursement en cas de défaillance majeure et d'une compensation pour les autres pertes ou dommages raisonnablement prévisibles. Vous pouvez également bénéficier d'une réparation ou d'un remplacement du Logiciel si ce dernier ne parvient pas à être de qualité acceptable et que la défaillance n'est pas une défaillance majeure.
- b. rien dans ce CLUF n'exclut, ne restreint ou ne modifie les droits ou les recours, les garanties ou toute autre condition implicite ou imposée par la « Australian Consumer Law », qui ne peut pas être exclue ou limitée légalement ; et
- c. les avantages qui vous sont offerts par les garanties formelles du présent CLUF viennent s'ajouter aux autres droits et recours à votre disposition dans la « Australian Consumer Law ». Vos droits en vertu de la « Australian Consumer Law » prévalent en cas de contradiction avec les limitations contenues dans la garantie formelle.
- d. Le Logiciel peut être en mesure de conserver des données générées par l'utilisateur. HP vous informe que si HP répare votre Logiciel, il est possible que ces données soient perdues. Dans les limites autorisées par la loi, les limitations et les exclusions de la responsabilité de HP de ce CLUF s'appliquent aux pertes de données de ce type.

Si vous pensez que vous êtes en droit de bénéficier de garanties dans le cadre de cet accord ou de tout recours ci-dessus, veuillez contacter HP :

HP PPS Australia Pty Ltd

Rhodes Corporate Park, Building F, Level 5

1 Homebush Bay Drive

Rhodes, NSW 2138

Australia

Pour formuler une demande d'assistance ou une réclamation au titre de la garantie, veuillez appeler le 13 10 47 (depuis l'Australie) ou le +61 2 8278 1039 (en cas d'appel international) ou visiter la page [www8.hp.com/au/en/contact-hp/phone-assist.html](http://www8.hp.com/au/en/contact-hp/phone-assist.html) pour accéder à la liste la plus récente des numéros d'assistance téléphonique.

Si vous êtes un client au regard de la « Australia Consumer Law » et que vous achetez le Logiciel ou des services d'assistance et de garantie pour le Logiciel qui ne sont pas habituellement acquis au titre d'une utilisation ou d'une consommation personnelle, domestique ou ménagère, et malgré toute autre disposition du présent CLUF, HP limite sa responsabilité en cas de non-respect d'une des garanties du client suivantes :

- a. Fourniture des services de garantie et d'assistance pour le Logiciel : à l'une ou plusieurs des fins suivantes : réapprovisionnement des services ou paiement des frais engendrés par le réapprovisionnement du service ;
- b. Fourniture du Logiciel : à l'une ou plusieurs des fins suivantes : remplacement du Logiciel ou la fourniture d'un logiciel équivalent ; réparation du Logiciel ; paiement des coûts de remplacement du Logiciel ou des frais d'achat des logiciels ; ou paiement des coûts requis pour faire réparer le Logiciel ; et
- c. dans le cas contraire, dans la limite autorisée par la loi.

**Clients de Nouvelle-Zélande** : en Nouvelle-Zélande, le Logiciel est fourni avec des garanties ne pouvant pas être exclues selon les termes du « Consumer Guarantees Act 1993 ». En Nouvelle-Zélande, une opération de consommateur est une transaction qui implique une personne achetant une marchandise pour une utilisation ou une consommation personnelle, domestique ou ménagère et non pas dans le cadre d'une utilisation professionnelle. Les clients en Nouvelle-Zélande dont l'achat des articles est destiné à une utilisation ou une consommation personnelle, domestique ou ménagère (et non pas dans le cadre d'une utilisation professionnelle) (« Clients de Nouvelle-Zélande ») peuvent bénéficier d'une réparation, d'un remboursement ou d'un remplacement en cas de défaillance et d'une compensation pour les autres pertes ou dommages raisonnablement prévisibles. Un client de Nouvelle-Zélande (tel défini ci-dessus) peut récupérer les coûts du retour du produit vers l'endroit d'achat en cas d'infraction à la loi des clients de Nouvelle-Zélande ; par ailleurs, si le client de Nouvelle-Zélande encourt des coûts significatifs pour le retour des articles à HP, le coût de la collecte de ces articles sera pris en charge par HP. En cas de fourniture des produits ou des services à des fins professionnelles, vous reconnaissez que le « Consumer Guarantees Act 1993 » ne s'applique pas et que, compte tenu de la nature et de la valeur de l'opération, ceci est équitable et raisonnable.

© Copyright 2021 HP Development Company, L.P.

Les informations contenues dans ce document peuvent faire l'objet de modifications sans préavis. Tous les autres noms de produit mentionnés dans le présent document peuvent être des marques déposées de leurs propriétaires respectifs. Dans les limites autorisées par la loi en vigueur, les seules garanties pour les produits et services HP sont décrites dans les déclarations de garantie expresses accompagnant ces mêmes produits et services. Les informations contenues dans ce document ne constituent pas une garantie complémentaire. Dans les limites autorisées par la loi en vigueur, HP ne pourra être tenu responsable des erreurs ou omissions de nature technique ou rédactionnelle qui pourraient subsister dans le présent document.

## Service de garantie pour les pièces remplaçables par l'utilisateur

Les périphériques HP sont conçus avec un grand nombre de pièces remplaçables par l'utilisateur (CSR), ce qui permet de réduire la durée de la réparation et d'avoir une plus grande flexibilité lors du remplacement des pièces défectueuses. Si, au cours de la période de diagnostic, HP détermine que la réparation peut être accomplie avec l'utilisation d'une pièce CSR, HP vous livre cette pièce directement pour que vous puissiez la remplacer. Il existe deux catégories de pièces CSR : 1) Pièces que l'utilisateur doit obligatoirement remplacer. Si vous demandez que le remplacement soit effectué par HP, le déplacement et les frais de main-d'œuvre de ce service vous seront facturés. 2) Pièces que l'utilisateur peut décider de remplacer lui-même. Ces pièces sont également conçues pour être remplaçables par l'utilisateur. Mais si vous souhaitez que HP effectue le remplacement pour vous, ce service vous sera gracieusement offert dans le cadre de la garantie de votre périphérique.

Suivant la disponibilité et les possibilités géographiques, les pièces CSR seront expédiées pour une livraison le lendemain, les jours ouvrés. Une livraison le jour-même ou sous quatre heures peut être possible dans certains pays/régions moyennant des frais supplémentaires. Si vous avez besoin d'aide, vous pouvez appeler l'assistance technique HP. Un technicien vous aidera par téléphone. HP vous indique si la pièce défectueuse doit être renvoyée à HP dans l'emballage des pièces CSR de remplacement expédiées. Si vous devez renvoyer la pièce défectueuse à HP, il est nécessaire de la renvoyer dans un délai précis, normalement de cinq (5) jours ouvrés. La pièce défectueuse doit être renvoyée avec la documentation associée dans l'emballage fourni. Si vous ne

renvoyez pas la pièce défectueuse, HP se réserve le droit de vous facturer la pièce de remplacement. Dans le cas des pièces remplaçables par l'utilisateur, HP s'acquitte de tous les frais d'expédition et de renvoi des pièces et choisit le coursier/transporteur à utiliser.

## Assistance aux clients

Tableau B-3 Assistance aux clients

Assistance	Liens URL
Obtenir une assistance téléphonique pour votre pays/région	Les numéros de téléphone du pays/de la région se trouvent dans la brochure contenue dans le carton de votre produit ou sur <a href="http://www.hp.com/support">www.hp.com/support</a>
Préparez le nom du produit, le numéro de série, la date d'achat et la description de votre problème.	<a href="http://www.hp.com/support">www.hp.com/support</a>
Obtenir une assistance Internet 24 h et télécharger des utilitaires et des pilotes	<a href="http://www.hp.com/support">www.hp.com/support</a>
Commander des contrats de service ou de maintenance HP supplémentaires	<a href="http://www.hp.com/go/carepack">www.hp.com/go/carepack</a>
Enregistrement du produit	<a href="http://www.register.hp.com">www.register.hp.com</a>

---

## C Programme de gestion des produits en fonction de l'environnement

Cette section décrit le programme de gestion des produits en fonction de l'environnement chez HP.

### Protection de l'environnement

HP s'engage à fournir des produits de qualité dans le strict respect de l'environnement. Ce produit a été conçu avec plusieurs attributs destinés à réduire son impact sur l'environnement.

### Émission d'ozone

Les émissions atmosphériques d'ozone de ce produit ont été mesurées selon un protocole normalisé et lorsque ces données sur les émissions sont appliquées à un « scénario d'exposition générique de modèles de bureau », HP est en mesure de déterminer qu'aucune quantité appréciable d'ozone dépassant les normes de qualité ou les directives actuelles relatives à l'air intérieur n'est générée lors de l'impression.

Références -

Méthode d'essai servant à mesurer les émissions provenant des appareils de copie papier permettant l'attribution du label écologique pour les appareils de bureau avec fonction d'impression ; DE-UZ 205 – BAM ; Janvier 2018.

Basé sur la concentration en ozone pendant 2 heures par jour dans une salle de 30,6 mètres cubes avec un taux de ventilation de 0,68 changements d'air par heure avec des fournitures d'impression HP.

### Consommation d'énergie

La consommation d'énergie chute sensiblement en mode Prêt, Veille ou Arrêt, ce qui permet de réduire les coûts et de préserver les ressources naturelles, sans pour autant nuire aux performances élevées de cet appareil. Les équipements d'impression et de numérisation HP comportant le logo ENERGY STAR® sont qualifiés au regard des spécifications ENERGY STAR de l'Agence américaine pour la protection de l'environnement, relatives aux équipements d'imagerie. Les appareils d'imagerie conformes à la norme ENERGY STAR comportent le marquage suivant :



Des informations complémentaires sur les produits conformes à la norme ENERGY STAR sont disponibles sur le site :

[www.hp.com/go/energystar](http://www.hp.com/go/energystar)

## Consommation de toner

EconoMode permet d'utiliser moins d'encre, et d'augmenter ainsi la durée de vie d'une cartouche. HP déconseille d'utiliser le Mode économique en permanence. Si vous utilisez le mode EconoMode de manière permanente, la dose de toner risque de durer plus longtemps que les pièces mécaniques de la cartouche d'impression. Si la qualité de l'impression se dégrade, remplacez la cartouche d'encre.

## Utilisation du papier

Grâce à ses fonctions d'impression recto verso (manuelle ou automatique) et d'impression de n pages par feuille (plusieurs pages par feuille), cette imprimante permet de réduire la quantité de papier utilisé et de limiter l'épuisement de ressources naturelles qui en découle.

## Plastiques

Conformément aux normes internationales, les composants en plastique de plus de 25 grammes portent des inscriptions conçues pour identifier plus facilement les plastiques à des fins de recyclage au terme de la vie du produit.

## Consommables d'impression HP LaserJet

Les consommables HP originaux ont été conçus en tenant compte de l'environnement. HP simplifie la conservation des ressources et du papier lors de l'impression. À chaque fin d'utilisation, ils sont facilement recyclables, et ceci gratuitement.<sup>1</sup>

Toutes les cartouches HP renvoyées à HP Planet Partners passent par un processus de recyclage dans lequel les matériaux sont séparés et affinés pour être utilisés comme matières premières dans de nouvelles cartouches HP d'origine et des produits polyvalents. Aucune cartouche HP d'origine expédiée via HP Planet Partners n'est envoyée vers une décharge et HP ne les recharge jamais ni ne les revend.

**Pour participer au programme de retour et de recyclage de HP Planet Partners, visitez le site [www.hp.com/recycle](http://www.hp.com/recycle). Sélectionnez votre pays/région pour plus d'informations sur les moyens de retourner vos consommables d'impression HP. Des informations sur le programme et des instructions sont fournies en plusieurs langues et sont incluses dans l'emballage de chaque nouvelle cartouche d'impression HP LaserJet.**

<sup>1</sup> La disponibilité du programme peut varier. Pour plus d'informations, consultez le site [www.hp.com/recycle](http://www.hp.com/recycle).

## Papier

Ce produit prend en charge le papier recyclé et le papier léger (EcoFFICIENT™) dans la mesure où celui-ci est conforme aux recommandations présentées dans le *Guide du support d'impression pour les imprimantes HP Laser*. Ce produit est adapté à l'utilisation de papier recyclé et papier léger (EcoFFICIENT™) conformément à la norme EN12281:2002.

## Restrictions matérielles

Ce produit HP ne contient pas de mercure ajouté.

## Collecte des déchets par les utilisateurs (UE et Inde)



Ce symbole signifie qu'il est interdit de jeter votre produit avec vos ordures ménagères. En effet, il est de votre responsabilité de protéger la santé humaine et l'environnement en apportant vos équipements électriques et électroniques usagés dans un point de collecte où ils pourront être recyclés. Pour plus d'informations, contactez votre service de collecte des déchets ménagers ou consultez la page suivante : [www.hp.com/recycle](http://www.hp.com/recycle)

## Recyclage du matériel électronique

HP encourage ses clients à recycler le matériel électronique usagé. Pour plus d'informations sur les programmes de recyclage, consultez la page : [www.hp.com/recycle](http://www.hp.com/recycle)

## Informations sur le recyclage du matériel (Brésil)



**Não descarte o  
produto eletrônico  
em lixo comum**

Este produto eletrônico e seus componentes não devem ser descartados no lixo comum, pois embora estejam em conformidade com padrões mundiais de restrição a substâncias nocivas, podem conter, ainda que em quantidades mínimas, substâncias impactantes ao meio ambiente. Ao final da vida útil deste produto, o usuário deverá entregá-lo à HP. A não observância dessa orientação sujeitará o infrator às sanções previstas em lei.

Após o uso, as pilhas e/ou baterias dos produtos HP deverão ser entregues ao estabelecimento comercial ou rede de assistência técnica autorizada pela HP.

Para maiores informações, inclusive sobre os pontos de recebimento, acesse:

[www8.hp.com/br/pt/ads/planet-partners/index.html](http://www8.hp.com/br/pt/ads/planet-partners/index.html)

## Substances chimiques

HP s'attache à informer ses clients des substances chimiques utilisées dans ses produits, pour se conformer aux obligations légales telles que la réglementation REACH (Réglementation européenne EC No 1907/2006 sur les substances chimiques). Un rapport d'informations sur les substances chimiques de ce produit est disponible à l'adresse : [www.hp.com/go/reach](http://www.hp.com/go/reach)

# Données d'alimentation du produit conformément à la réglementation 1275/2008 de la Commission de l'Union européenne

Pour les données de puissance du produit, notamment la consommation d'énergie du produit en mode veille en réseau, si tous les ports réseau filaires sont connectés et que tous les ports réseau sans fil sont activés, veuillez-vous reporter à la section P14 « Additional Information » (Informations complémentaires) de la déclaration IT ECO du produit concerné à l'adresse suivante : [www.hp.com/hpinfo/globalcitizenship/environment/productdata/itecodesktop-pc.html](http://www.hp.com/hpinfo/globalcitizenship/environment/productdata/itecodesktop-pc.html)

## Informations utilisateur Ecolabel SEPA (Chine)

中国环境标识认证产品用户说明

噪声大于 63.0 dB(A)的办公设备不宜放置于办公室内, 请在独立的隔离区域使用。

如需长时间使用本产品或打印大量文件, 请确保在通风良好的房间内使用。

如果您需要确认本产品处于零能耗状态, 请按下电源关闭按钮, 并将插头从电源插座断开。

您可以使用再生纸, 以减少资源耗费。

## Réglementation de la mise en œuvre sur l'étiquette énergétique chinoise pour les imprimantes et copieurs

依据“复印机、打印机和传真机能源效率标识实施规则”, 本打印机具有中国能效标签。根据“复印机、打印机和传真机能效限定值及能效等级”(“GB21521”) 决定并计算得出该标签上所示的能效等级和 TEC (典型能耗) 值。

### 1. 能效等级

能效等级分为三个等级, 等级 1 级能效最高。根据产品类型和打印速度标准决定能效限定值。

### 2. 能效信息

#### 2.1 激光打印机及一体机和高性能喷墨打印机及一体机

- 典型能耗

典型能耗是正常运行 GB21521 测试方法中指定的时间后的耗电量。此数据表示为每周千瓦时 (kWh)。

标签上所示的能效数字按涵盖根据“复印机、打印机和传真机能源效率标识实施规则”选择的登记装置中所有配置的代表性配置测定而得。因此, 本特定产品型号的实际能耗可能与标签上所示的数据不同。

有关规范的详情信息, 请参阅 GB21521 标准的当前版本。

## Restrictions sur les substances dangereuses (Inde)

This product, as well as its related consumables and spares, complies with the reduction in hazardous substances provisions of the "India E-waste Rule 2016." It does not contain lead, mercury, hexavalent chromium, polybrominated biphenyls or polybrominated diphenyl ethers in concentrations exceeding 0.1 weight % and 0.01 weight % for cadmium, except where allowed pursuant to the exemptions set in Schedule 2 of the Rule.

## DEEE (Turquie)

Türkiye Cumhuriyeti: AEEE Yönetmeliğine Uygundur

## Le tableau des substances/éléments dangereux et leur contenu (Chine)

产品中有害物质或元素的名称及含量

The Table of Hazardous Substances/Elements and their Content

根据中国《电器电子产品有害物质限制使用管理办法》

As required by China's Management Methods for Restricted Use of Hazardous Substances in Electrical and Electronic Products



部件名称 Part Name	有害物质 Hazardous Substances					
	铅 Lead (Pb)	汞 Mercury (Hg)	镉 Cadmium (Cd)	六价铬 Hexavalent Chromium (Cr(VI))	多溴联苯 Polybrominated biphenyls (PBB)	多溴二苯醚 Polybrominated diphenyl ethers (PBDE)
打印引擎	X	○	○	○	○	○
复印机组件	X	○	○	○	○	○
控制面板	X	○	○	○	○	○
塑料外壳	○	○	○	○	○	○
格式化板组件	X	○	○	○	○	○
碳粉盒	X	○	○	○	○	○

CHR-LJ-PK-MFP-02

表格依据SJ/T 11364 的规定编制。

This form has been prepared in compliance with the provisions of SJ/T 11364.

○: 表示该有害物质在该部件所有均质材料中的含量均在GB/T 26572 规定的限量要求以下。

○: Indicates that the content of said hazardous substance in all of the homogenous materials in the component is within the limits required by GB/T 26572.

X: 表示该有害物质至少在该部件的某一均质材料中的含量超出GB/T 26572 规定的限量要求。

X: Indicates that the content of said hazardous substance exceeds the limits required by GB/T 26572 in at least one homogenous material in the component.

此表中所有名称中含“X”的部件均符合中国 RoHS达标管理目录限用物质应用例外清单的豁免。

All parts named in this table with an "X" are in compliance with the China RoHS "List of Exceptions to RoHS Compliance Management Catalog (or China RoHS Exemptions)".

此表中所有名称中含“X”的部件均符合欧盟 RoHS 立法。

All parts named in this table with an "X" are in compliance with the European Union's RoHS Legislation.

注: 环保使用期限的参考标识取决于产品正常工作的温度和湿度等条件

Note: The referenced Environmental Protection Use Period Marking was determined according to normal operating use conditions of the product such as temperature and humidity.

## Fiche signalétique de sécurité du produit

La fiche technique sur la sécurité d'emploi des produits (MSDS) relative aux consommables renfermant des substances chimiques (du toner par exemple) est disponible sur le site Web HP à l'adresse [www.hp.com/go/msds](http://www.hp.com/go/msds)

## EPEAT

De nombreux produits HP sont conçus pour répondre aux normes EPEAT. EPEAT est une notation globale de l'environnement qui permet d'identifier les équipements électroniques plus respectueux de l'environnement. Pour plus d'informations sur EPEAT, rendez-vous sur le site [www.epeat.net](http://www.epeat.net). Pour obtenir des informations sur les produits HP homologués EPEAT, consultez le site [www8.hp.com/us/en/hp-information/global-citizenship/index.html](http://www8.hp.com/us/en/hp-information/global-citizenship/index.html)

## Déclaration de la condition de présence de l'étiquetage de substances à usage restreint (Taïwan)

**台灣 限用物質含有情況標示聲明書**

Taiwan Declaration of the Presence Condition of the Restricted Substances Marking

單元 Unit	限用物質及其化學符號 Restricted substances and its chemical symbols					
	鉛Lead (Pb)	汞Mercury (Hg)	鎘Cadmium (Cd)	六價鉻 Hexavalent chromium (Cr <sup>+6</sup> )	多溴聯苯 Polybrominated biphenyls (PBB)	多溴二苯醚 Polybrominated diphenyl ethers (PBDE)
列印引擎 Print engine	—	○	○	○	○	○
外殼和紙匣 External Casing and Trays	○	○	○	○	○	○
電源供應器 Power Supply	—	○	○	○	○	○
電線 Cables	○	○	○	○	○	○
印刷電路板 Print printed circuit board	—	○	○	○	○	○
控制面板 Control panel	—	○	○	○	○	○
碳粉匣 Cartridge	○	○	○	○	○	○
掃描器組件 Scanner assembly	—	○	○	○	○	○
<p>備考1. “超出0.1 wt %” 及 “超出0.01 wt %” 係指限用物質之百分比含量超出百分比含量基準值。  Note 1 : “Exceeding 0.1 wt %” and “exceeding 0.01 wt %” indicate that the percentage content of the restricted substance exceeds the reference percentage value of presence condition.</p> <p>備考2. “○” 係指該項限用物質之百分比含量未超出百分比含量基準值。  Note 2 : “○” indicates that the percentage content of the restricted substance does not exceed the percentage of reference value of presence.</p> <p>備考3. “—” 係指該項限用物質為排除項目。  Note 3 : The “—” indicates that the restricted substance corresponds to the exemption.</p>						

TWR-LJ-PK-MFP-02

若要存取產品的最新使用指南或手冊，請前往 [hp.com/support](http://hp.com/support)。選取搜尋您的產品，然後依照畫面上的指示繼續執行。

To access the latest user guides or manuals for your product, go to [hp.com/support](http://hp.com/support). Select Find your product, and then follow the on-screen instructions.

## Pour plus d'informations

Pour obtenir des informations sur ces rubriques relatives à l'environnement :

- Feuille de profil écologique pour ce produit et plusieurs produits HP associés
- Engagement HP dans la protection de l'environnement
- Système HP de gestion de l'environnement
- Retour d'un produit HP à la fin de sa durée de vie et programme de recyclage

- Fiche technique de sécurité des produits

Consultez le site [www.hp.com/go/environment](http://www.hp.com/go/environment)

Consultez également le site [www.hp.com/recycle](http://www.hp.com/recycle)

## D Informations sur la réglementation

Cette section décrit les déclarations réglementaires.

### Déclarations relatives à la batterie

#### Loi Reese

⚠ WARNING	
<ul style="list-style-type: none"><li>• <b>INGESTION HAZARD:</b> This product contains a button cell or coin battery.</li><li>• <b>DEATH</b> or serious injury can occur if ingested.</li><li>• A swallowed button cell or coin battery can cause <b>Internal Chemical Burns</b> in as little as 2 hours.</li><li>• <b>KEEP</b> new and used batteries <b>OUT OF REACH</b> of <b>CHILDREN</b>.</li><li>• <b>Seek immediate medical attention</b> if a battery is suspected to be swallowed or inserted inside any part of the body.</li></ul>	
<b>⚠ WARNING</b>	<b>INGESTION HAZARD:</b> This product contains a button cell or coin battery.

- Retirez les piles usagées et recyclez ou éliminez-les immédiatement conformément aux réglementations locales, et assurez-vous de les tenir hors de portée des enfants. Ne jetez PAS les piles usagées à la poubelle et ne les incinerez pas.
- Même les piles usagées peuvent entraîner de graves blessures, voire la mort.
- En cas d'ingestion, contactez immédiatement votre centre antipoison local pour obtenir des conseils sur les mesures à prendre.
- Les piles non rechargeables ne doivent pas être rechargées.
- Ne forcez pas la décharge, la recharge, le démontage, l'exposition à une chaleur supérieure à la température spécifiée par le fabricant, ni l'incinération. Ces actions peuvent entraîner des blessures dues à des fuites, à une expulsion de gaz ou à une explosion, causant des brûlures chimiques.
- Ce produit contient une pile non remplaçable. Elle n'est PAS conçue pour être remplacée.
- Ce produit utilise une pile NON remplaçable. Le type/modèle de pile bouton peut être l'un des suivants : CR1632, CR1225 ou CR2032.
- La tension nominale de cette pile est de 3 V CC.

### Informations sur la batterie (Royaume-uni)

Malheureusement, il n'est pas toujours facile de repérer lorsque qu'une pile bouton reste coincée dans l'œsophage d'un enfant (tube digestif). Il n'y a pas de symptômes spécifiques permettant de le détecter. Voici certains signes auxquels il faut être attentif :

- La toux, des étouffements ou une salivation excessive

- Des symptômes similaires à des troubles digestifs ou une infection virale
- Des vomissements
- L'enfant peut montrer sa gorge ou son estomac du doigt
- Des douleurs abdominales, ou au niveau de la poitrine et de la gorge
- Une fatigue ou une léthargie
- Un comportement inhabituel, plus calme ou accaparant, ou tout autre changement par rapport à son comportement habituel.
- Une perte d'appétit ou une diminution de l'appétit
- Le refus de manger des aliments solides ou l'incapacité à les avaler

Les symptômes associés à l'ingestion de piles de boutons peuvent varier ou fluctuer, avec la douleur qui augmente puis diminue.

Un symptôme spécifique qui peut indiquer l'ingestion de piles bouton est le vomissement de sang (rouge vif). Si votre enfant présente ce symptôme, consultez immédiatement un professionnel de santé.

Compte tenu du fait qu'il n'y a pas de symptômes clairs, il est extrêmement important de rester vigilant quant à la présence de piles bouton « déchargées » ou de recharge, ainsi qu'aux produits qui les contiennent dans votre domicile.

## Avis de conformité

L'imprimante respecte les exigences définies par les organismes de réglementation de votre pays/région.

## Avis réglementaire pour l'Union européenne et le Royaume-Uni

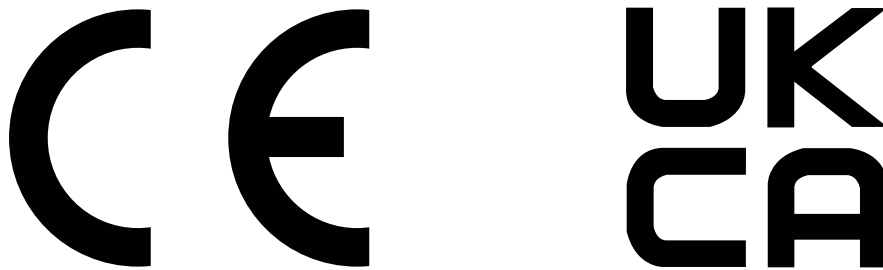

Les produits portant la marque CE et UKCA sont conformes à un(e) ou plusieurs des directives de l'Union européenne et/ou des textes réglementaires britanniques suivant(e)s selon applicabilité : Directive sur les basses tensions 2014/35/EU, Directive EMC 2014/30/EU, Directive sur l'éco-conception 2009/125/EC, RED 2014/53/EU, Directive RoHS 2011/65/EU.

La conformité à ces directives est évaluée à l'aide des Normes européennes harmonisées applicables. L'intégralité de la déclaration de conformité pour l'UE et le Royaume-Uni est disponible sur le site Web suivant : [www.hp.com/go/certificates](http://www.hp.com/go/certificates) (reportez-vous au nom de modèle du produit ou à son numéro de modèle réglementaire [RMN], qui se trouve sur l'étiquette réglementaire).

Le contact pour les questions réglementaires est : E-mail : [techregshelp@hp.com](mailto:techregshelp@hp.com)

Le contact pour les questions réglementaires concernant l'UE est :

HP Deutschland GmbH, HP HQ-TRE, 71025 Boeblingen, Allemagne

Le contact pour les questions réglementaires concernant le Royaume-Uni est :

HP Inc UK Ltd, Regulatory Enquiries, Earley West, 300 Thames Valley Park Drive, Reading, RG6 1PT

## Numéro de modèle réglementaire

A des fins d'identification, et ainsi que l'impose la réglementation, un numéro de modèle réglementaire a été attribué à votre produit. Ne confondez pas le numéro de modèle réglementaire et le nom marketing ou le numéro de produit.

**Tableau D-1** Numéro de modèle réglementaire

Numéro de modèle du produit	Numéro RMN
MFP HP LaserJet Pro 3101fdne	SHNGC-2001-00
MFP HP LaserJet Pro 3101fdn	
MFP HP LaserJet Pro 3102fdne	
MFP HP LaserJet Pro 3102fdn	
MFP HP LaserJet Pro 3103fdn	
MFP HP LaserJet Pro 3104fdn	
MFP HP LaserJet Pro 3101fdwe	SHNGC-2001-01
MFP HP LaserJet Pro 3101fdw	
MFP HP LaserJet Pro 3102fdwe	
MFP HP LaserJet Pro 3102fdw	
MFP HP LaserJet Pro 3103fdw	
MFP HP LaserJet Pro 3104fdw	

## Réglementation FCC

Les tests effectués sur cet équipement ont déterminé qu'il est conforme aux prescriptions des unités numériques de classe B, telles que spécifiées à l'article 15 des règles de la FCC (Commission fédérale des communications). Ces limites sont destinées à assurer une protection suffisante contre les interférences produites dans une installation résidentielle. Ce matériel génère, exploite et peut émettre un rayonnement de fréquence radio. Si ce matériel n'est pas installé et utilisé conformément aux instructions, il peut causer des interférences nuisibles aux communications radio. Cependant, tout risque d'interférence ne peut être totalement exclu. Si ce matériel génère effectivement des interférences nuisibles lors de la réception d'émissions radio ou télévisées (il suffit pour le vérifier d'allumer, puis d'éteindre l'appareil), l'utilisateur devra tenter de les éliminer en prenant une ou plusieurs des mesures suivantes :

- réorienter ou déplacer l'antenne de réception ;
- Augmentez la distance séparant l'équipement du récepteur.
- Connectez l'équipement à une prise située sur un circuit différent de celui sur lequel se trouve le récepteur.

- Consultez votre revendeur ou un technicien radio/télévision expérimenté.



**REMARQUE :** Tout changement ou modification apporté(e) à l'imprimante n'ayant pas été expressément approuvé(e) par HP peut annuler l'autorisation de l'utilisateur à utiliser cet appareil.

L'utilisation d'un câble d'interface blindé est nécessaire pour se conformer aux limites de classe B de l'article 15 de la réglementation FCC.

## Canada - Déclaration de conformité de l'ICES-003 de l'industrie du Canada

CAN ICES-3(B)/NMB-3(B)

### Instructions relatives au cordon d'alimentation

Vérifiez que votre source d'alimentation est adaptée à la tension nominale du produit. La tension nominale est indiquée sur l'étiquette du produit. Le produit utilise soit 110-127 V c.a. soit 220-240 volts c.a. et 50/60 Hz.

Connectez le cordon d'alimentation entre le produit et une prise secteur avec mise à la terre.



**ATTENTION :** Afin d'éviter d'endommager le produit, utilisez uniquement le cordon d'alimentation fourni.

### Informations de sécurité relatives au laser

Le CDRH (Center for Devices and Radiological Health), faisant partie de l'administration américaine pour les denrées alimentaires et les médicaments, a instauré une réglementation concernant les produits laser fabriqués à partir du 1er août 1976. La conformité est obligatoire pour les produits commercialisés aux États-Unis. L'appareil est certifié comme un produit laser de « Classe 1 » selon la norme Radiation Performance Standard de l'U.S. Department of Health and Human Services (ministère américain de la Santé et des Services sociaux), conformément à la loi américaine de 1968 sur le contrôle des rayonnements pour la santé et la sécurité (Radiation Control for Health and Safety Act). Puisque le rayonnement émis à l'intérieur de l'appareil est complètement confiné dans les logements protecteurs par les capots externes, le faisceau laser ne peut pas s'échapper pendant une phase de fonctionnement normal.



**AVERTISSEMENT !** L'exécution de commandes, ajustements ou procédures autres que ceux spécifiés dans ce guide d'utilisation peut impliquer une exposition à des rayonnements dangereux.

Pour toute autre question réglementaire aux États-Unis ou au Canada, veuillez nous contacter :

HP Inc.

HP Inc. 1501 Page Mill Rd, Palo Alto, CA 94304, USA

Contact par e-mail : (techregshelp@hp.com) ou contact par téléphone : +1 (650) 857-1501

## Déclaration concernant le laser pour la Finlande

### Luokan 1 laserlaite

MFP HP LaserJet Pro séries 3101-3108, laserkirjoitin on käyttäjän kannalta turvallinen luokan 1 laserlaite. Normaalisissa käytössä kirjoittimen suojakotelointi estää lasersäteen pääsyn laitteen ulkopuolelle. Laitteen turvallisuusluokka on määritetty standardin EN 60825-1 (2014) mukaisesti.

### VAROITUS!

Laitteen käyttäminen muulla kuin käyttöohjeessa mainitulla tavalla saattaa altistaa käyttäjän turvallisuusluokan 1 ylittävälle näkymättömälle lasersäteilylle.

## **WARNING !**

Om apparaten används på annat sätt än i bruksanvisning specificerats, kan användaren utsättas för osynlig laserstrålning, som överskrider gränsen för laserklass 1.

## **HUOLTO**

MFP HP LaserJet Pro séries 3101-3108 - kirjoittimen sisällä ei ole käyttäjän huollettavissa olevia kohteita. Laitteen saa avata ja huoltaa ainoastaan sen huoltamiseen koulutettu henkilö. Tällaiseksi huoltotoimenpiteeksi ei katsota väriainekasetin vaihtamista, paperiradan puhdistusta tai muita käyttäjän käsikirjassa lueteltuja, käyttäjän tehtäväksi tarkoitettuja ylläpitotoimia, jotka voidaan suorittaa ilman erikoistyökaluja.

## **VARO !**

Mikäli kirjoittimen suojakotelo avataan, olet alttiina näkymättömälle lasersäteilylle laitteen ollessa toiminnassa. Älä katso säteeseen.

## **WARNING !**

Om laserprinterns skyddshölje öppnas då apparaten är i funktion, utsättas användaren för osynlig laserstrålning. Betrakta ej strålen.

Tiedot laitteessa käytettävän laserdiodin säteilyominaisuuksista: Aallonpituus 775-795 nm Teho 5 m W Luokan 3B laser.

## **Déclaration GS (Allemagne)**

Das Gerät ist nicht für die Benutzung im unmittelbaren Gesichtsfeld am Bildschirmarbeitsplatz vorgesehen. Um störende Reflexionen am Bildschirmarbeitsplatz zu vermeiden, darf dieses Produkt nicht im unmittelbaren Gesichtsfeld platziert werden.

Das Gerät ist kein Bildschirmarbeitsplatz gemäß BildscharbV. Bei ungünstigen Lichtverhältnissen (z. B. direkte Sonneneinstrahlung) kann es zu Reflexionen auf dem Display und damit zu Einschränkungen der Lesbarkeit der dargestellten Zeichen kommen.

Die Bilddarstellung dieses Gerätes ist nicht für verlängerte Bildschirmtätigkeiten geeignet.

## **Déclarations propres aux pays nordiques (Danemark, Finlande, Norvège, Suède)**

### **Danemark :**

Apparatets stikprop skal tilsættes en stikkontakt med jord, som giver forbindelse til stikproppens jord.

### **Finlande :**

Laitte on liitettävä suojakoskettimilla varustettuun pistorasiaan.

### **Norvège :**

Apparatet må tilkoples jordet stikkontakt.

### **Suède :**

Apparaten skall anslutas till jordat uttag.

## **Déclaration relative au port USB BSMI (autonome) taiwanais**

Le port USB avant (port autonome) situé à l'avant, en haut ou sur le côté du produit est généralement utilisé avec les clés USB.

## Conformité avec l'Eurasie (Arménie, Biélorussie, Kazakhstan, Kirghizistan, Russie)

### Производитель и дата производства



HP Inc.

Адрес: 1501 Page Mill Road, Palo Alto, California 94304, U.S.

Дата производства зашифрована в 10-значном серийном номере, расположенном на наклейке со служебной информацией изделия. 4-я, 5-я и 6-я цифры обозначают год и неделю производства. 4-я цифра обозначает год, например, «3» обозначает, что изделие произведено в «2013» году. 5-я и 6-я цифры обозначают номер недели в году производства, например, «12» обозначает «12-ю» неделю.

### Өндіруші және өндіру мерзімі

HP Inc.

Мекенжайы: 1501 Page Mill Road, Palo Alto, California 94304, U.S.

Өнімнің жасалу мерзімін табу үшін өнімнің қызмет көрсету жапсырмасындағы 10 таңбадан тұратын сериялық нөмірін қараңыз. 4-ші, 5-ші және 6-шы сандар өнімнің жасалған жылы мен аптасын көрсетеді. 4-ші сан жылын көрсетеді, мысалы «3» саны «2013» дегенді білдіреді. 5-ші және 6-шы сандары берілген жылдың қай аптасында жасалғанын көрсетеді, мысалы, «12» саны «12-ші» апта дегенді білдіреді.

### Местные представители

**Россия:** 000 "Эйч Пи Инк",

Российская Федерация, 125171, г. Москва, Ленинградское шоссе, 16А, стр.3,

Телефон/факс: +7 495 797 35 00 / +7 499 92132 50

**Казахстан:** Филиал компании "ЭйчПи Глобал Трэйдинг Би.Ви.", Республика Казахстан, 050040, г. Алматы, Бостандыкский район, проспект Аль-Фараби, 77/7,

Телефон/факс: + 7 7 27 355 35 52

### Жергілікті өкілдіктері

**Ресей:** 000 "Эйч Пи Инк",

Ресей Федерациясы, 125171, Мәскеу, Ленинград шоссесі, 16А блок 3,

Телефон/факс: +7 495 797 35 00 / +7 499 92132 50

**Қазақстан:** "ЭйчПи Глобал Трэйдинг Би.Ви." компаниясының Қазақстандағы филиалы, Қазақстан Республикасы, 050040, Алматы қ., Бостандық ауданы, Әл-Фараби даңғылы, 77/7,

Телефон/факс: +7 727 355 35 52

## Déclarations de télécommunication (télécopie)

Cette rubrique décrit les déclarations relatives au fax.

### Déclaration relative au câble pour télécopieur

Le produit peut inclure ou non un câble pour fax/téléphone. Si ce n'est pas le cas, utilisez uniquement un cordon téléphonique n° 26 AWG ou supérieur pour réduire le risque d'incendie.

### Déclaration pour la Biélorussie

В соответствии с Постановлением Совета Министров Республики Беларусь от 24 мая 2017 года № 383 (об описании и порядке применения знака соответствия к техническому регламенту Республики Беларусь) продукция, требующая подтверждения соответствия техническому регламенту Республики Беларусь, размещенная на рынке Республики Беларусь, должна быть маркирована знаком соответствия ТР ВУ.



### Déclaration ANATEL pour le Brésil

Este equipamento não tem direito à proteção contra interferência prejudicial e não pode causar interferência em sistemas devidamente autorizados.

Para maiores informações consulte o site da ANATEL – [www.anatel.gov.br](http://www.anatel.gov.br)

### Canada

Industry Canada CS-03 requirements:

---

**AVERTISSEMENT :** The Industry Canada label identifies certified equipment. This certification means the equipment meets certain telecommunications network protective, operational, and safety requirements as prescribed in the appropriate Terminal Equipment Technical Requirement document(s). The Department does not guarantee the equipment will operate to the user's satisfaction. Before installing this equipment, users should ensure that it is permissible for the equipment to be connected to the facilities of the local telecommunications company. The equipment must also be installed using an acceptable method of connection. The customer should be aware that compliance with the above conditions may not prevent degradation of service in some situations. Repairs to certified equipment should be coordinated by a representative designated by the supplier. Any repairs or alterations made by the user to this equipment, or equipment malfunctions, may give the telecommunications company cause to request the user to disconnect the equipment. Users should ensure for their own protection that the electrical ground connections of the power utility, telephone lines, and internal metallic water pipe system, if present, are connected together. This precaution can be particularly important in rural areas.

**⚠ ATTENTION :** Users should not attempt to make such connections themselves, but should contact the appropriate electric inspection authority, or electrician, as appropriate. The Ringer Equivalence Number (REN) of this device is shown on the regulatory chassis label.

---

This product meets the applicable Innovation, Science and Economic Development Canada technical specifications.

---

**AVERTISSEMENT :** The Ringer Equivalence Number (REN) indicates the maximum number of devices allowed to be connected to a telephone interface. The termination of an interface may consist of any combination of devices subject only to the requirement that the sum of the RENs of all the devices not exceed five (5).

---

The standard connecting arrangement code (telephone jack type) for equipment with direct connections to the telephone network is CA11A.

Exigences CS-03 d'Industrie Canada:

---

**AVERTISSEMENT :** L'étiquette Industrie Canada permet d'identifier les équipements certifiés. Cette certification signifie que l'équipement est conforme à certaines exigences de protection, exploitation et sécurité du réseau de télécommunication, tel que stipulé dans les documents appropriés relatifs aux exigences techniques des équipements de type terminal. Le Département ne garantit pas que l'exploitation de l'équipement donnera pleine satisfaction à l'utilisateur. Avant d'installer cet équipement, les utilisateurs doivent s'assurer qu'il est possible de connecter l'équipement aux installations de la société de télécommunication locale. L'équipement doit également être installé en utilisant une méthode de connexion acceptable. Le client doit être conscient du fait que la conformité du matériel aux conditions citées ci-dessus n'empêche nullement des dégradations dans certaines situations. Toute réparation de l'équipement certifié doit être coordonnée par un représentant nommé par le fournisseur. Toute réparation ou altération réalisée par l'utilisateur lui-même et tout dysfonctionnement de l'équipement donne à la compagnie de téléphone le droit d'exiger la mise hors service de l'équipement. Pour des raisons de sécurité, l'utilisateur doit s'assurer que les branchements à la terre de l'installation électrique, des lignes téléphoniques et du système de conduites d'eau métalliques internes, s'il y a lieu, sont bien reliés entre eux. Cette précaution peut s'avérer particulièrement importante dans les zones rurales.

**⚠ ATTENTION :** L'utilisateur ne doit pas tenter d'effectuer lui-même ces raccordements, mais doit contacter l'organisme de contrôle électrique approprié, ou un électricien, selon le cas. L'indice d'équivalence de la sonnerie (REN) de cet appareil est affiché sur l'étiquette réglementaire apposée sur le châssis.

---

Ce produit respecte les spécifications techniques applicables définies par Innovation, Science and Economic Development Canada.

---

**AVERTISSEMENT :** L'indice d'équivalence de la sonnerie (REN) correspond au nombre maximum d'appareils autorisés à se connecter à une interface de téléphonie. La terminaison d'une interface peut consister en toute combinaison d'appareils soumise uniquement à l'exigence que le total des indices REN de tous les appareils ne dépasse pas cinq (5).

---

Le code de l'ensemble connecté standard (type de prise téléphonique) pour l'équipement associé à des connexions directes vers le réseau téléphonique est CA11A.

## Déclaration de l'Union européenne concernant l'utilisation des télécommunications

L'imprimante est conforme à la directive européenne applicable aux instruments réglementaires du Royaume-Uni, et porte en conséquence les marquages CE et UKCA. Pour plus d'informations, reportez-vous à la déclaration de conformité de l'Union européenne et du Royaume-Uni établie par le fabricant dans une autre section de ce manuel.

Pour les imprimantes possédant la fonction de connexion au réseau téléphonique commuté public (RTPC) :

En raison de différences en matière de RTPC entre les pays européens, le bon fonctionnement du produit ne peut pas être garanti sur chaque point de terminaison RTPC. La compatibilité réseau dépend du bon choix de paramètres définis par le client au moment de la préparation de sa connexion au RTPC. Veuillez suivre les instructions fournies dans le manuel de l'utilisateur. Si vous rencontrez des problèmes de compatibilité réseau, contactez votre fournisseur de matériel ou le service d'assistance HP Inc. de votre pays. La connexion à un point

de terminaison RTPC peut être soumise à des conditions supplémentaires définies par votre opérateur RTPC local.

## Nouvelle-Zélande

The grant of a Telepermit for any item of terminal equipment indicates only that Telecom has accepted that the item complies with minimum conditions for connection to its network. It indicates no endorsement of the product by Telecom, nor does it provide any sort of warranty. Above all, it provides no assurance that any item will work correctly in all respects with another item of Telepermitted equipment of a different make or model, nor does it imply that any product is compatible with all of Telecom's network services.

This equipment may not provide for the effective hand-over of a call to another device connected to the same line.

This equipment shall not be set up to make automatic calls to the Telecom "111" Emergency Service.

This product has not been tested to ensure compatibility with the FaxAbility distinctive ring service for New Zealand.

## Autre déclaration de la FCC pour les produits de télécommunication (États-Unis)

This equipment complies with Part 68 of the FCC rules and the requirements adopted by the ACTA. On the back of this equipment is a label that contains, among other information, a product identifier in the format US:AAAEQ##TXXXX. If requested, this number must be provided to the telephone company.

The REN is used to determine the quantity of devices, which may be connected to the telephone line. Excessive RENs on the telephone line may result in the devices not ringing in response to an incoming call. In most, but not all, areas, the sum of the RENs should not exceed five (5.0). To be certain of the number of devices that may be connected to the line, as determined by the total RENs, contact the telephone company to determine the maximum REN for the calling area.

This equipment uses the following USOC jacks: RJ11C.

FCC-compliant telephone cord, jack and modular plug should be used with this equipment. This equipment is designed to be connected to the telephone network or premises wiring using a compatible modular jack, which is Part 68 compliant. This equipment cannot be used on telephone company-provided coin service. Connection to Party Line Service is subject to state tariffs.

If this equipment causes harm to the telephone network, the telephone company will notify you in advance that temporary discontinuance of service may be required. If advance notice is not practical, the telephone company will notify the customer as soon as possible. Also, you will be advised of your right to file a complaint with the FCC if you believe it is necessary.

The telephone company may make changes in its facilities, equipment, operations, or procedures that could affect the operation of the equipment. If this happens, the telephone company will provide advance notice in order for you to make the necessary modifications in order to maintain uninterrupted service.

If trouble is experienced with this equipment, please see the numbers in this manual for repair and (or) warranty information. If the trouble is causing harm to the telephone network, the telephone company may request you remove the equipment from the network until the problem is resolved.

The customer can do the following repairs: Replace any original equipment that came with the device. This includes the print cartridge, the supports for trays and bins, the power cord, and the telephone cord (if provided). It is recommended that the customer install an AC surge arrestor in the AC outlet to which this device is connected. This is to avoid damage to the equipment caused by local lightning strikes and other electrical surges.

## Loi de protection des usagers du téléphone

La Loi de 1991 de protection des usagers du téléphone interdit à toute personne d'utiliser un ordinateur ou un autre appareil électronique, y compris un télécopieur, pour envoyer un message, sauf si ce message contient clairement, dans une marge en haut ou en bas de chaque page transmise ou sur la première page de la transmission, la date et l'heure d'envoi, ainsi qu'une identification de l'entreprise, autre entité ou personne physique qui envoie le message et le numéro de téléphone de la machine émettrice ou de cette entreprise, autre entité ou individu. (Le numéro de téléphone fourni ne peut pas être un numéro en 900 ou tout autre numéro dont les frais dépassent les frais de transmission locaux ou interurbains.)

## Déclarations sans fil

Les déclarations de cette section s'appliquent uniquement aux imprimantes compatibles avec la fonction sans fil.

### Déclaration de conformité de la FCC – Etats-Unis

#### Exposure to radio frequency radiation

- ⚠ **ATTENTION:** The radiated output power of this device is far below the FCC radio frequency exposure limits. Nevertheless, the device shall be used in such a manner that the potential for human contact during normal operation is minimized.

In order to avoid the possibility of exceeding the FCC radio frequency exposure limits, human proximity to the antenna shall not be less than 20 cm during normal operation.

This device complies with Part 15 of FCC Rules. Operation is subject to the following two conditions: (1) this device may not cause interference, and (2) this device must accept any interference, including interference that may cause undesired operation of the device.

- ⚠ **ATTENTION:** Based on Section 15.21 of the FCC rules, changes of modifications to the operation of this product without the express approval by HP may invalidate its authorized use.

### Déclaration pour l'Australie

This device incorporates a radio-transmitting (wireless) device. For protection against radio transmission exposure, it is recommended that this device be operated no less than 20 cm from the head, neck, or body.

### Déclaration pour la Biélorussie

В соответствии с Постановлением Совета Министров Республики Беларусь от 24 мая 2017 года № 383 (об описании и порядке применения знака соответствия к техническому регламенту Республики Беларусь) продукция, требующая подтверждения соответствия техническому регламенту Республики Беларусь, размещенная на рынке Республики Беларусь, должна быть маркирована знаком соответствия TP BY.



## Déclaration ANATEL pour le Brésil

Este equipamento não tem direito à proteção contra interferência prejudicial e não pode causar interferência em sistemas devidamente autorizados.

Para maiores informações consulte o site da ANATEL – [www.anatel.gov.br](http://www.anatel.gov.br)

## Déclarations au Canada

**For Indoor Use.** This digital apparatus does not exceed the Class B limits for radio noise emissions from digital apparatus as set out in the radio interference regulations of the Canadian Department of Communications. The internal wireless radio complies with RSS 210 of Industry Canada.

**Pour l'usage d'intérieur.** Le présent appareil numérique n'émet pas de bruits radioélectriques dépassant les limites applicables aux appareils numériques de Classe B prescrites dans le règlement sur le brouillage radioélectrique édicté par le Ministère des Communications du Canada. Le composant RF interne est conforme à la norme CNR-210 d'Industrie Canada.

## Déclarations sans fil CMIIT Chine

中国无线电发射设备通告

型号核准代码显示在产品本体的铭牌上。

## Déclaration pour la Corée

무선 전용제품:

해당 무선설비는 전파혼신 가능성이 있음으로 인명안전과 관련된 서비스는 할 수 없음. (무선모듈제품이 설치되어있는 경우)

## Déclaration pour Taïwan (chinois traditionnel)

取得審驗證明之低功率射頻器材，非經核准，公司、商號或使用者均不得擅自變更頻率、加大功率或變更原設計之特性及功能。低功率射頻器材之使用不得影響飛航安全及干擾合法通信；經發現有干擾現象時，應立即停用，並改善至無干擾時方得繼續使用。前述合法通信，指依電信管理法規定作業之無線電通信。低功率射頻器材須忍受合法通信或工業、科學及醫療用電波輻射性電機設備之干擾。

應避免影響附近雷達系統之操作。

高增益指向性天線只得應用於固定式點對點系統。

## Produits d'une puissance de 5 GHz - Industrie du Canada

**⚠ ATTENTION :** When using IEEE 802.11a wireless LAN, this product is restricted to indoor use, due to its operation in the 5.15- to 5.25-GHz frequency range. Industry Canada requires this product to be used indoors for the frequency range of 5.15 GHz to 5.25 GHz to reduce the potential for harmful interference to co-channel mobile satellite systems. High-power radar is allocated as the primary user of the 5.25- to 5.35-GHz and 5.65- to 5.85-GHz bands. These radar stations can cause interference with and/or damage to this device.

Lors de l'utilisation d'un réseau local sans fil IEEE 802.11a, ce produit est réservé à une utilisation en intérieur en raison de sa plage de fréquences, comprise entre 5,15 et 5,25 GHz. Industrie Canada recommande l'utilisation

en intérieur de ce produit pour la plage de fréquences comprise entre 5,15 et 5,25 GHz afin de réduire les interférences nuisibles potentielles avec les systèmes de satellite portables utilisant le même canal. Le radar à haute puissance est défini comme étant le principal utilisateur des bandes 5,25 à 5,35 GHz et 5,65 à 5,85 GHz. Ces stations radar peuvent provoquer des interférences sur ce périphérique et/ou l'endommager.

---

## Déclaration NCC pour Taïwan :(uniquement pour 5GHz)

應避免影響附近雷達系統之操作。

## Exposition aux émissions de fréquences radio (Canada)

---

- ⚠ **AVERTISSEMENT !** Exposure to Radio Frequency Radiation. The radiated output power of this device is below the Industry Canada radio frequency exposure limits. Nevertheless, the device should be used in such a manner that the potential for human contact is minimized during normal operation.
  - ⚠ **AVERTISSEMENT !** Exposition aux émissions de fréquences radio. La puissance de sortie émise par ce périphérique est inférieure aux limites fixées par Industrie Canada en matière d'exposition aux fréquences radio. Néanmoins, les précautions d'utilisation du périphérique doivent être respectées afin de limiter tout risque de contact avec une personne.
- 

To avoid the possibility of exceeding the Industry Canada radio frequency exposure limits, human proximity to the antennas should not be less than 20 cm.

Pour éviter tout dépassement des limites fixées par Industrie Canada en matière d'exposition aux fréquences radio, la distance entre les utilisateurs et les antennes ne doit pas être inférieure à 20 cm (8 pouces).

## Avis réglementaire européen

The telecommunications functionality of this product may be used in the following European countries/regions:

Austria, Belgium, Bulgaria, Cyprus, Czech Republic, Denmark, Estonia, Finland, France, Germany, Greece, Hungary, Iceland, Ireland, Italy, Latvia, Liechtenstein, Lithuania, Luxembourg, Malta, Netherlands, Norway, Poland, Portugal, Romania, Slovak Republic, Slovenia, Spain, Sweden, Switzerland, and United Kingdom.

## Avertissement pour une utilisation en Russie

Существуют определенные ограничения по использованию беспроводных сетей (стандарта 802.11 b/g) с рабочей частотой 2,4 ГГц: Данное оборудование может использоваться внутри помещений с использованием диапазона частот 2400-2483,5 МГц (каналы 1-13). При использовании внутри помещений максимальная эффективная изотропно-излучаемая мощность (ЭИИМ) должна составлять не более 100мВт.

## Déclaration pour le Mexique

Aviso para los usuarios de México

“La operación de este equipo está sujeta a las siguientes dos condiciones: (1) es posible que este equipo o dispositivo no cause interferencia perjudicial y (2) este equipo o dispositivo debe aceptar cualquier interferencia, incluyendo la que pueda causar su operación no deseada.”

Para saber el modelo de la tarjeta inalámbrica utilizada, revise la etiqueta regulatoria de la impresora.

## Déclaration pour la Thaïlande

เครื่องวิทยุคมนาคมนี้มีระดับการแผ่คลื่นแม่เหล็กไฟฟ้าสอดคล้องตามมาตรฐานความปลอดภัยต่อสุขภาพของมนุษย์จากการใช้เครื่องวิทยุคมนาคมที่คณะกรรมการกิจการโทรคมนาคมแห่งชาติประกาศกำหนด

This radio communication equipment has the electromagnetic field strength in compliance with the Safety Standard for the Use of Radio Communication Equipment on Human Health announced by the National Telecommunications Commission.

## Télécommunications Vietnam



 **REMARQUE :** Marquage pour les télécommunications sans fil pour les produits homologués ICTQC.

## Imprimante avec sécurité dynamique

Cette imprimante a été conçue pour fonctionner uniquement avec des cartouches disposant d'une puce HP neuve ou réutilisée. Une puce HP réutilisée permet d'utiliser des cartouches réutilisées, reconditionnées ou recyclées.

L'imprimante est équipée d'un dispositif de sécurité dynamique pour bloquer les cartouches intégrant une puce non-HP. Les mises à jour périodiques du micrologiciel publiées sur Internet permettent d'assurer l'efficacité des mesures de sécurité dynamique et bloquent les cartouches qui fonctionnaient auparavant.

Les mises à jour peuvent, entre autres, améliorer, accroître ou étendre les capacités et fonctionnalités de l'imprimante et protéger cette dernière contre les menaces de sécurité, mais elles peuvent également bloquer le fonctionnement des cartouches intégrant une puce non-HP dans l'imprimante, y compris les cartouches qui fonctionnent aujourd'hui. À moins d'être inscrit à certains programmes HP comme Instant Ink ou d'utiliser d'autres services nécessitant des mises à jour automatiques du micrologiciel en ligne, la plupart des imprimantes HP peuvent être configurées pour recevoir les mises à jour automatiquement ou avec une notification vous permettant de choisir d'effectuer ou non la mise à jour. Pour plus d'informations sur la sécurité dynamique et sur la configuration des mises à jour du micrologiciel en ligne, rendez-vous sur [www.hp.com/learn/ds](http://www.hp.com/learn/ds).