



Guide de l'utilisateur



HP Color LaserJet Pro
MFP série 3301-3304/3388

Avis publiés par la société HP

Copyright et licence

LES INFORMATIONS CONTENUES DANS CE DOCUMENT PEUVENT FAIRE L'OBJET DE MODIFICATIONS SANS PRÉAVIS.

TOUS DROITS RÉSERVÉS. TOUTE REPRODUCTION, ADAPTATION OU TRADUCTION DE CE MATÉRIEL EST INTERDIT SANS L'ACCORD ÉCRIT PRÉALABLE DE HP, SAUF DANS LES CAS PERMIS PAR LA LÉGISLATION RELATIVE AUX DROITS D'AUTEUR. LES SEULES GARANTIES RELATIVES AUX PRODUITS ET SERVICES HP SONT ÉNONCÉES DANS LES DÉCLARATIONS DE GARANTIE EXPRESSE ACCOMPAGNANT CES PRODUITS ET SERVICES. AUCUN ÉLÉMENT DE CE DOCUMENT NE PEUT ÊTRE CONSIDÉRÉ COMME UNE GARANTIE SUPPLÉMENTAIRE. HP DÉCLINE TOUTE RESPONSABILITÉ QUANT AUX ÉVENTUELLES ERREURS OU OMISSIONS TECHNIQUES OU RÉDACTIONNELLES QUI POURRAIENT ÊTRE CONSTATÉES DANS LE PRÉSENT DOCUMENT.

© Copyright 2024 HP Development Company, L.P.

Marques déposées

Microsoft et Windows sont soit des marques soit des marques déposées de Microsoft Corporation aux États-Unis et/ou dans d'autres pays.

Mac, OS X, macOS et AirPrint sont des marques déposées d'Apple, Inc. aux États-Unis et dans d'autres pays.

ENERGY STAR et le logo ENERGY STAR sont des marques déposées de l'agence américaine pour la protection de l'environnement (United States Environmental Protection Agency).

Android et Chromebook sont des marques de Google LLC.

iOS est une marque ou une marque déposée de Cisco aux États-Unis et dans d'autres pays, et est utilisée dans le cadre d'une licence.

Informations de sécurité

Respectez toujours les mesures de sécurité élémentaires lorsque vous utilisez ce produit afin de réduire les risques de blessures dues au feu ou à un choc électrique.

- Lisez attentivement toutes les instructions contenues dans la documentation livrée avec l'imprimante.
- Suivez tous les avertissements et toutes les instructions indiqués sur le produit.
- Débranchez cet appareil des prises murales avant de procéder à un nettoyage.
- N'installez jamais cet appareil près d'une source d'eau, ni si vous êtes mouillé.
- Installez l'appareil en toute sécurité sur une surface stable.
- Installez l'appareil dans un lieu protégé où personne ne puisse marcher sur le cordon ou trébucher sur celui-ci, et où le cordon ne puisse pas être endommagé.
- Si le produit ne fonctionne pas correctement, consultez la section **Résolution de problèmes** de ce guide.
- Le produit ne contient aucune pièce dont l'entretien puisse être réalisé par l'utilisateur. Confiez les opérations d'entretien et de réparation à un technicien qualifié.

Sommaire

1 Pour commencer	1
Vues de l'imprimante	1
Vue avant	1
Vue arrière	2
Fonctions du panneau de commande	2
Basculer le panneau de commande	2
Écran du panneau de commande	3
Boutons de fonction	3
Modification des paramètres de l'imprimante	5
Utilisation du logiciel HP	5
Installer le logiciel HP et ouvrir l'application	6
2 Connexion de votre imprimante	7
Connexion administrateur	7
Connexion à l'imprimante	7
Connexion à un réseau Wi-Fi	7
Connexion à un réseau Wi-Fi et configuration Wi-Fi protégée à l'aide du panneau de commande	8
Connexion à un réseau Wi-Fi avec le logiciel HP	8
Vérifier l'état du Wi-Fi	8
Connexion à réseau Ethernet	9
Connexion à l'aide d'un câble USB	9
Changer de type de connexion	9
USB vers Wi-Fi	9
Wi-Fi vers USB	9
3 Chargement de supports	11
Avant de commencer	11
Chargement du papier dans le bac feuille à feuille (bac 1)	11
Chargement de papier à en-tête ou de formulaires pré-imprimés dans le bac 1	13
Chargement du papier dans le bac 2	14
Chargement de papier à en-tête ou de formulaires pré-imprimés dans le bac 2	17
Impression en mode portrait	17
Impression en mode paysage	18
Chargement et impression d'enveloppes	20
Charger les enveloppes dans un bac	20
Impression d'enveloppes	20
Chargement et impression d'étiquettes	21
Chargement d'étiquettes dans un bac	21
Imprimer des étiquettes	22

Chargement d'un original sur la vitre du scanner.....	22
Chargement d'un original dans le bac d'alimentation automatique.....	24
Modification des paramètres de papier par défaut.....	25
4 Configuration de votre imprimante.....	26
Configuration à l'aide du serveur Embedded Web Server (EWS).....	26
Ouvrir le serveur Embedded web server (EWS).....	26
Visualisation ou modification des paramètres réseau.....	27
Modification manuelle des paramètres IPv4 et IPv6 TCP/IP.....	27
Définition ou modification du mot de passe système.....	27
Modification des paramètres de conservation de l'énergie.....	28
Mise à jour de l'imprimante.....	28
Mise à jour de l'imprimante à partir du panneau de commande.....	28
Mise à jour de l'imprimante à l'aide du serveur Embedded web server (EWS).....	28
HP Web Jetadmin.....	29
5 Imprimer.....	30
Impression à partir d'un ordinateur sous Windows.....	30
Impression depuis un ordinateur Mac.....	30
Impression depuis des appareils mobiles.....	31
Imprimer via Wi-Fi Direct.....	31
Utiliser l'impression directe par clé USB.....	31
Accès aux fichiers USB depuis l'imprimante.....	32
Imprimer des documents.....	32
Afficher et imprimer des photos.....	32
Conseils pour réussir les impressions.....	33
Conseils pour les cartouches de toner.....	33
Conseils de chargement du papier.....	33
6 Copie, numérisation et télécopie mobile.....	35
Copier.....	35
Copie à partir de l'imprimante.....	35
Copie ou numérisation à partir d'un périphérique mobile.....	36
Tâches de copie supplémentaires.....	36
Numériser.....	36
Numérisation et partage de fichiers depuis l'imprimante.....	36
Configuration de la fonction Numériser vers la messagerie via le serveur Embedded Web Server (EWS).....	37
Configuration des options de tâche par défaut (facultatif).....	38
Configuration des listes de contacts (facultatif).....	38
Configuration des réglages rapides (facultatif).....	38
Configuration d'une numérisation vers un dossier réseau à l'aide du serveur Embedded Web Server (EWS).....	39
Numérisation vers un périphérique USB depuis l'imprimante.....	40
Configuration de la numérisation vers SharePoint.....	40
Numérisation vers un ordinateur à partir du panneau de commande (Windows).....	41

Installation du logiciel HP Universal Scan	41
Activer la numérisation vers l'ordinateur	41
Modification des paramètres de numérisation par défaut sous Windows (facultatif)	42
Numérisation à l'aide de la numérisation Web	42
Activation de la numérisation Web	42
Numérisation à l'aide de la numérisation Web	42
Conseils pour réussir vos copies et numérisations	43
Tâches de numérisation supplémentaires	43
Télécopie mobile.....	43
7 Télécopie.....	45
Envoi d'une télécopie	45
Envoi d'une télécopie standard	45
Envoi d'une télécopie standard à partir de l'ordinateur (Windows).....	46
Envoi d'une télécopie depuis un téléphone	46
Programmer l'envoi d'une télécopie à partir du panneau de commande	47
Envoyer une télécopie en utilisant la mémoire de l'imprimante	47
Envoi d'une télécopie à plusieurs destinataires en utilisant un groupe de contacts du carnet d'adresses	48
Réception d'une télécopie.....	49
Réception d'une télécopie en mode manuel	49
Réimpression des télécopies en mémoire depuis le panneau de commande	50
Blocage des numéros de télécopieur indésirables.....	50
Ajouter un numéro à la liste des numéros de télécopieur bloqués	50
Suppression de numéros de la liste des numéros de télécopieur bloqués	51
Impression d'un rapport des télécopies bloquées	51
Créer des contacts dans le carnet d'adresses	51
Créer un contact pour votre carnet d'adresses	51
Modifier des contacts dans le carnet d'adresses	52
Créer et modifier un groupe de contacts dans le carnet d'adresses.....	52
Configuration d'un groupe de contacts.....	52
Modifier un groupe de contacts dans le carnet d'adresses.....	53
Supprimer des contacts dans le carnet d'adresses	53
Supprimer un groupe de contacts dans le carnet d'adresses	53
Modification des paramètres de télécopie	53
Configurer les paramètres de composition de télécopie.....	53
Activation de la méthode de numérisation et de télécopie.....	54
Configuration de la confirmation du numéro de télécopie.....	55
Réglage des paramètres du mode de correction d'erreurs (ECM).....	55
Définition de l'entête de télécopie de superposition.....	55
Configuration du code de facturation.....	56
Configuration des paramètres des notifications de télécopie (envoi et réception)	56
Configuration des paramètres d'impression des télécopies	57
Définition du mode de réponse (réponse automatique).....	57
Configuration du nombre de sonneries.....	58
Configuration du volume de la sonnerie du télécopieur.....	58

Configuration du type de sonnerie pour appliquer une sonnerie différenciée	58
Configuration de l'impression recto verso pour les télécopies.....	59
Configuration des paramètres du tampon des télécopies reçues	59
Configuration des paramètres Ajuster à la page	60
Ajouter un numéro à la liste des numéros de télécopieur bloqués	60
Configuration des paramètres de vitesse de télécopie (envoi ou réception).....	60
Configuration du type de numérotation	61
Configuration de la retransmission de télécopie.....	61
Configuration de l'archivage de télécopies	62
Configuration requise pour l'archivage des télécopies.....	62
Configuration ou modification des paramètres d'archivage de télécopies.....	62
Désactivation de l'archivage de télécopies.....	63
Services de télécopie et de téléphonie numérique.....	63
Télécopie sur Voice over Internet Protocol	63
Rapports de télécopie.....	64
Impression de rapports de confirmation de télécopie.....	64
Configuration de la confirmation du numéro de télécopie.....	64
Inclure une image de la télécopie sur le rapport.....	65
Impression des rapports ou des journaux de télécopie.....	65
Effacer le relevé/la mémoire de télécopies.....	65
Rapport codes de facturation.....	65
Rapport des ID de l'appelant.....	66
Rapport des télécopies bloquées.....	66
Rapport de suivi de télécopie.....	66
Journal d'activité de télécopie	66
Rapport des appels de télécopie.....	67
Configuration du télécopieur supplémentaire.....	67
Configuration de la télécopie (systèmes téléphoniques parallèles)	67
Sélection de la configuration de télécopieur appropriée pour le domicile ou le bureau	68
Cas A : Ligne de télécopie distincte (aucun appel vocal reçu).....	69
Configuration de l'imprimante avec une ligne de télécopie séparée	70
Cas B : Configuration de l'imprimante avec un filtre DSL	70
Configuration de l'imprimante avec un filtre DSL.....	71
Cas C : Configuration de l'imprimante avec un système téléphonique PBX ou une ligne RNIS	72
Cas D : Télécopieur avec service de sonnerie différenciée sur la même ligne	72
Configuration de l'imprimante avec un service de sonnerie différenciée.....	73
Cas E : Ligne vocale et de télécopie partagée	74
Configuration de l'imprimante avec une ligne vocale/télécopie partagée	74
Cas F : ligne vocale et de télécopie partagée avec une messagerie vocale.....	75
Configuration de l'imprimante avec la messagerie vocale	76
Cas G : ligne de télécopie partagée avec un modem d'ordinateur (aucun appel vocal reçu).....	76
Configuration de l'imprimante avec un modem bas débit d'ordinateur	76
Configurer l'imprimante avec un modem d'ordinateur DSL/ADSL	78
Cas H : ligne vocale/télécopie partagée avec un modem d'ordinateur.....	79
Ligne vocale/télécopie partagée avec un modem bas débit d'ordinateur	79
Répondeur/télécopieur partagés avec un modem d'ordinateur DSL/ADSL.....	81
Cas I : ligne vocale et de télécopie partagée avec un répondeur téléphonique.....	83
Configuration de l'imprimante avec une ligne vocale et de télécopie partagée et un répondeur.....	84

Cas J : Ligne vocale/télécopie partagée avec un modem d'ordinateur et un répondeur téléphonique.....	85
Ligne vocale/télécopie partagée avec un modem bas débit d'ordinateur et un répondeur téléphonique	85
Ligne vocale/télécopie partagée avec un modem DSL/ADSL d'ordinateur et un répondeur téléphonique	87
Cas K : Ligne vocale et de télécopie partagée avec un modem d'ordinateur et une messagerie vocale.....	89
Configuration de l'imprimante sur la même ligne téléphonique qu'un ordinateur avec deux ports téléphoniques	90
Exécution du test de télécopieur	91
Test de la configuration du télécopieur	91
8 Consommables, accessoires et pièces	92
Commande de fournitures, d'accessoires et de pièces	92
Commande.....	92
Consommables et accessoires.....	92
Vérification des niveaux de toner estimés	93
Pièces d'auto-dépannage pour les clients	94
Configuration des paramètres de protection des cartouches et toners HP	94
Activation ou désactivation de la fonctionnalité de stratégie des cartouches.....	95
Remise en place d'une cartouche de toner	95
Niveau cartouche bas.....	98
Le niveau de la cartouche est bas	98
Le niveau de la cartouche est très bas.....	98
Modification du paramètre « Très bas »	98
Consommables bas	99
9 Résolution des problèmes	100
Problèmes d'alimentation et bourrages de papier	100
Emplacements possibles des bourrages.....	100
Retrait du papier bloqué.....	101
Suppression d'un bourrage papier dans le compartiment feuille à feuille du bac 1.....	101
Élimination d'un bourrage papier dans le bac 2.....	103
Élimination d'un bourrage papier dans le chargeur de documents.....	105
Élimination d'un bourrage papier à partir de la porte d'accès arrière	110
Élimination d'un bourrage papier dans le bac de sortie	111
Résolution des problèmes d'introduction du papier	113
Problèmes d'impression	114
Résolution des problèmes de qualité d'impression	114
Imprimer à partir d'un autre logiciel.....	114
Vérifier le paramètre du type de papier pour la tâche d'impression.....	114
Vérifier l'état du toner	115
Impression d'une page de nettoyage	115
Inspection visuelle du toner	115
Vérifier le papier et l'environnement d'impression	116
Étalonnage de l'imprimante pour aligner les couleurs	117
Régler les paramètres de couleur (Windows)	118
Régler la densité d'impression	118
Imprimer et interpréter la page Qualité d'impression	118

Résolution de problèmes de qualité d'impression.....	119
Présentation.....	119
Dépannage des problèmes de qualité d'impression	120
Problèmes de copie et de numérisation.....	125
Nettoyer les rouleaux et le tampon de séparation du bac d'alimentation.....	125
Problèmes de télécopie	127
Que faire en cas d'échec du test du télécopieur.....	127
Échec du « test de l'interface matérielle du télécopieur ».....	127
Échec du « test de détection de ligne téléphonique active ».....	128
Échec du test de détection de la tonalité.....	128
Échec du « test du courant de ligne ».....	129
Résolution des problèmes de télécopie	130
L'écran affiche toujours Téléphone décroché.....	130
L'imprimante ne parvient pas à envoyer ou recevoir correctement des télécopies.....	130
L'imprimante ne reçoit pas de télécopies, mais parvient à en émettre	132
L'imprimante n'envoie pas de télécopies, mais parvient à en recevoir	133
Des tonalités de télécopie sont enregistrées sur mon répondeur téléphonique.....	133
Rapports de télécopie.....	134
Rapports de suivi de télécopie T.30.....	134
Rapport de test de télécopie	134
Effacer le relevé/la mémoire de télécopies	135
Détection de sonnerie PBX	135
Problèmes de connexion réseau.....	135
Réparer la connexion Wi-Fi.....	135
Vérification de la connexion Wi-Fi.....	136
L'imprimante n'imprime pas une fois la configuration Wi-Fi terminée.....	137
L'imprimante n'imprime pas et un pare-feu tiers est installé sur l'ordinateur	137
La connexion Wi-Fi ne fonctionne pas après avoir déplacé le routeur Wi-Fi ou l'imprimante	137
Impossible de connecter d'autres périphériques à l'imprimante Wi-Fi (Wi-Fi Direct).....	137
L'imprimante ne peut pas imprimer lorsque votre ordinateur est sur un VPN.....	137
Le réseau n'apparaît pas dans la liste des réseaux Wi-Fi.....	138
Le réseau Wi-Fi ne fonctionne pas.....	138
Réduction des interférences sur un réseau Wi-Fi	138
Réparer la connexion Wi-Fi Direct.....	139
Réparation d'une connexion Ethernet.....	139
Mauvaise connexion physique	139
L'ordinateur utilise une adresse IP incorrecte pour l'imprimante	140
L'ordinateur est incapable de communiquer avec l'imprimante	140
L'imprimante utilise des paramètres de liaison et d'impression recto verso incorrects pour le réseau.....	140
Les nouveaux logiciels peuvent provoquer des problèmes de compatibilité.....	140
L'ordinateur ou le poste de travail peut avoir été mal configuré.....	141
L'imprimante est désactivée ou d'autres paramètres réseau sont incorrects	141
Restauration des paramètres réseaux initiaux.....	141
Comprendre les rapports de l'imprimante.....	141
Impression d'un rapport d'état de l'imprimante	141
Impression d'un rapport à partir du serveur EWS.....	142
Rapports EWS.....	142

Restaurer les paramètres.....	142
Restaurer les paramètres réseaux.....	143
Assistance HP	143
Contacter HP	143
Enregistrer mon imprimante	144
Options de garantie supplémentaires	144
Informations complémentaires	144
10 HP EcoSolutions (HP et l'environnement).....	145
Gestion de l'alimentation.....	145
Annexe A Caractéristiques de l'imprimante	146
Caractéristiques techniques	146
Configuration système requise.....	146
Systèmes d'exploitation pris en charge.....	146
Configuration de l'imprimante et installation du logiciel	147
Bande Wi-Fi prise en charge.....	148
Dimensions de l'imprimante.....	148
Consommation d'énergie, spécifications électriques et émissions acoustiques.....	148
Plage de l'environnement de fonctionnement.....	149
Icônes d'avertissement	149
Avertissement laser	150
Annexe B Maintenance et support technique	151
Déclaration de garantie limitée HP	151
Conditions spécifiques au pays	152
Australie	152
Nouvelle-Zélande.....	154
Royaume-Uni, Irlande et Malte	154
Autriche, Belgique, Allemagne et Luxembourg	155
Belgique, France et Luxembourg.....	156
Italie	157
Espagne.....	157
Danemark.....	158
Norvège	158
Suède	158
Portugal.....	158
Grèce et Chypre.....	159
Hongrie.....	159
République tchèque.....	159
Slovaque	160
Pologne	160
Bulgarie.....	160
Roumain.....	161
Belgique et Pays-Bas	161
Finlande	161

Slovénie.....	162
Croate.....	162
Lettonie.....	162
Lituanie.....	163
Estonie.....	163
Russie.....	163
La déclaration de garantie limitée applicable aux cartouches d'impression, tambours d'imagerie et unités d'imagerie HP destinés aux imprimantes HP LaserJet, HP Laser et Samsung Laser.....	163
Politique de HP en matière de consommables non authentiques HP.....	164
Site Web anti-fraude de HP.....	164
Données stockées sur la cartouche d'encre.....	164
Contrat licence utilisateur.....	165
Service de garantie pour les pièces remplaçables par l'utilisateur.....	170
Assistance aux clients.....	171
Annexe C Programme de gestion des produits en fonction de l'environnement.....	172
Protection de l'environnement.....	172
Émission d'ozone.....	172
Consommation d'énergie.....	172
Utilisation du papier.....	173
Plastiques.....	173
Consommables d'impression HP LaserJet.....	173
Papier.....	173
Restrictions matérielles.....	173
Collecte des déchets par les utilisateurs (UE et Inde).....	174
Recyclage du matériel électronique.....	174
Informations sur le recyclage du matériel (Brésil).....	174
Substances chimiques.....	174
Données d'alimentation du produit conformément à la réglementation 1275/2008 de la Commission de l'Union européenne.....	175
Informations utilisateur Ecolabel SEPA (Chine).....	175
Réglementation de la mise en œuvre sur l'étiquette énergétique chinoise pour les imprimantes et copieurs.....	175
Restrictions sur les substances dangereuses (Inde).....	176
DEEE (Turquie).....	176
Le tableau des substances/éléments dangereux et leur contenu (Chine).....	177
Fiche signalétique de sécurité du produit.....	177
EPEAT.....	178
Déclaration de la condition de présence de l'étiquetage de substances à usage restreint (Taïwan).....	178
Pour plus d'informations.....	179

Annexe D Informations sur la réglementation	180
Déclarations relatives à la batterie.....	180
Loi Reese.....	180
Informations sur la batterie (Royaume-uni).....	180
Avis de conformité.....	181
Informations sur les réglementations de l'Union européenne et du Royaume-Uni.....	181
Numéro de modèle réglementaire.....	182
Réglementation FCC.....	182
Canada - Déclaration de conformité de l'ICES-003 de l'industrie du Canada.....	183
Instructions relatives au cordon d'alimentation.....	183
Informations de sécurité relatives au laser.....	183
Sécurité laser pour la région EMEA.....	183
Déclaration concernant le laser pour la Finlande.....	183
Déclaration GS (Allemagne).....	184
Déclarations propres aux pays nordiques (Danemark, Finlande, Norvège, Suède).....	184
Déclaration relative au port USB BSMI (autonome) taiwanais.....	185
Conformité avec l'Eurasie (Arménie, Biélorussie, Kazakhstan, Kirghizistan, Russie).....	185
Производитель и дата производства.....	185
Өндіруші және өндіру мерзімі.....	185
Местные представители.....	185
Жергілікті өкілдіктері.....	185
Déclarations de télécommunication (télécopie).....	186
Déclaration relative au câble pour télécopieur.....	186
Déclaration pour la Biélorussie.....	186
Déclaration ANATEL pour le Brésil.....	186
Canada.....	186
Déclaration de l'Union européenne concernant l'utilisation des télécommunications.....	188
Nouvelle-Zélande.....	188
Autre déclaration de la FCC pour les produits de télécommunication (États-Unis).....	188
Loi de protection des usagers du téléphone.....	189
Déclarations sans fil.....	189
Déclaration de conformité de la FCC - Etats-Unis.....	189
Déclaration pour l'Australie.....	190
Déclaration pour la Biélorussie.....	190
Déclaration ANATEL pour le Brésil.....	190
Déclarations au Canada.....	190
Déclarations sans fil CMIIT Chine.....	190
Déclaration pour la Corée.....	190
Déclaration pour Taïwan (chinois traditionnel).....	191
Produits d'une puissance de 5 GHz - Industrie du Canada.....	191
Déclaration NCC pour Taïwan :(uniquement pour 5GHz).....	191
Exposition aux émissions de fréquences radio (Canada).....	191
Avis réglementaire européen.....	192
Avertissement pour une utilisation en Russie.....	192
Déclaration pour le Mexique.....	192
Déclaration pour la Thaïlande.....	192
Télécommunications Vietnam.....	192
Imprimante avec sécurité dynamique.....	193

1 Pour commencer

Découvrez les pièces de l'imprimante, les fonctions du panneau de commande et autres fonctions de l'imprimante.

Vues de l'imprimante

Parties de l'imprimante et descriptions.

Vue avant

Pièces de l'imprimante situées à l'avant.



Tableau 1-1 Vue avant

Fonction	Description
1	Bouton Marche/Arrêt
2	Port USB autonome
3	Écran du panneau de commande
4	Bac d'alimentation arrière
5	Bac d'alimentation bac d'entrée
6	Bac de sortie
7	Rallonge du bac de sortie du chargeur de documents
8	Rallonge du bac de sortie
9	Porte d'accès aux cartouches d'encre

Tableau 1-1 Vue avant (suite)

Fonction	Description
10	Bac d'alimentation prioritaire feuille à feuille (bac 1)
11	Menu principal Bac d'entrée / Bac 2
12	Capot du scanner
13	Vitre du scanner

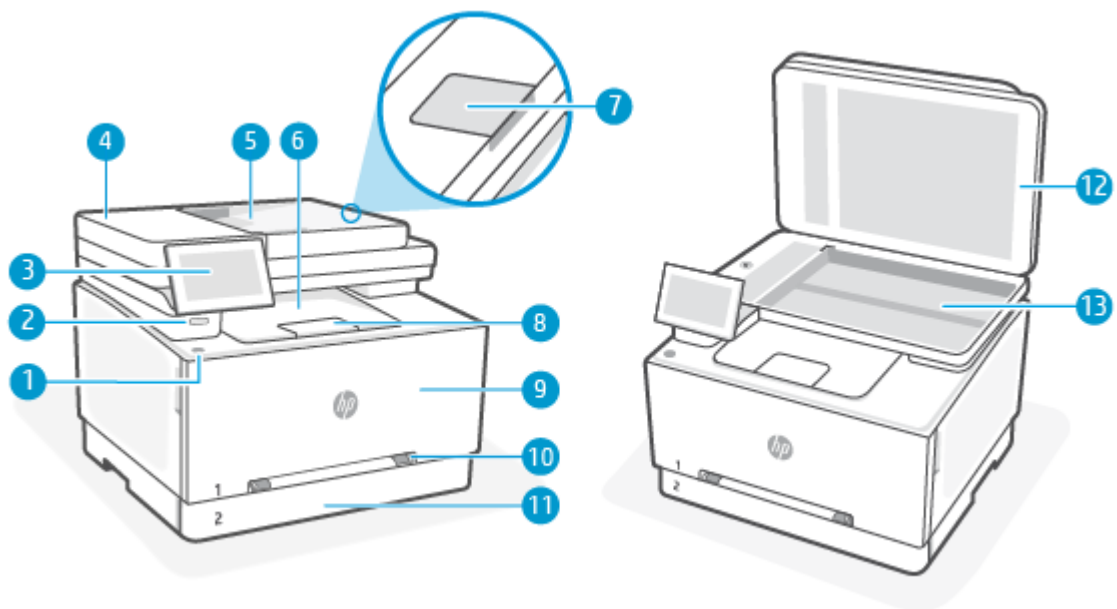
Vue arrière

Pièces de l'imprimante situées à l'arrière.





Tableau 1-2 Vue arrière

Fonction	Description
1	Branchement de l'alimentation
2	Trappe d'accès arrière
3	Port USB arrière
4	Port de réseau Ethernet
5	Ports télécopie  /  (modèles télécopie uniquement)

Fonctions du panneau de commande

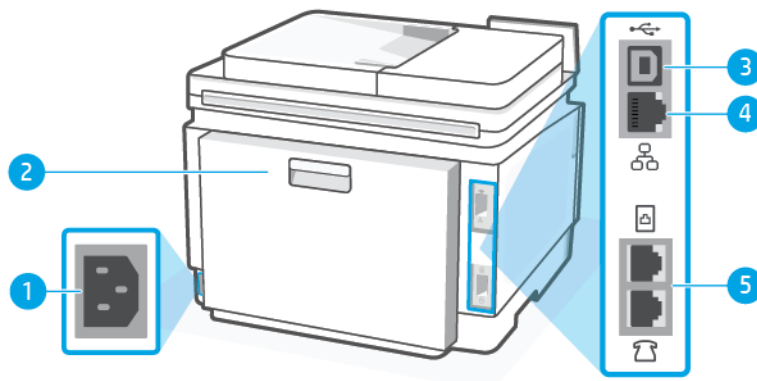
Le panneau de commande offre une interaction via le pavé de commande pour indiquer l'état, les erreurs rencontrées, etc.

Basculer le panneau de commande

Inclinez le panneau de commande pour faciliter la visualisation. Poussez la partie supérieure du panneau de commande pour l'incliner vers le haut, et poussez sa partie inférieure pour l'incliner vers le bas.

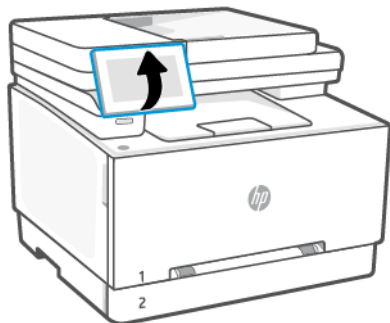

Écran du panneau de commande

Vérifiez l'état de l'imprimante, exécutez des tâches d'impression et modifiez les paramètres de l'imprimante.

REMARQUE : Les fonctions qui s'affichent sur l'écran d'accueil peuvent varier en fonction de la configuration de l'imprimante.

Figure 1-1 Écran du panneau de commande











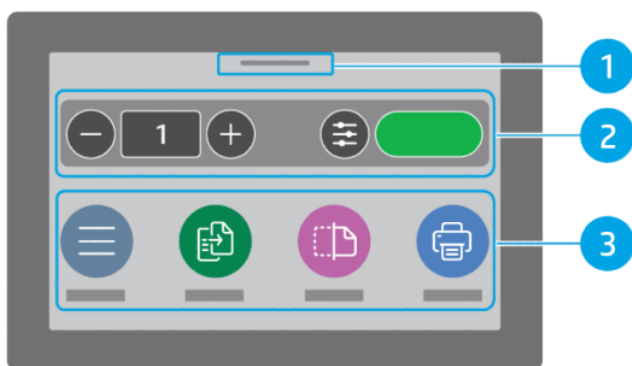



Tableau 1-3 Écran du panneau de commande

Numéro	Élément	Description
1	Centre d'état	Appuyez sur ce bouton pour afficher l'état de l'imprimante.
2	Widget Copie	Accès rapide à la copie de documents et aux paramètres de copie.
3	Boutons de fonction	permettent d'effectuer des tâches courantes.

Boutons de fonction

L'écran du panneau de commande présente de grandes icônes pour accéder facilement aux fonctions principales de votre imprimante.



Tableau 1-4 Boutons de fonction

Boutons de fonction	Description
Menu 	Permet d'accéder aux fonctions de l'imprimante, d'afficher et de modifier les paramètres de l'imprimante, d'imprimer des rapports et d'obtenir de l'aide.
Se connecter/se déconnecter 	Fournit un contrôle d'accès à l'imprimante.
Copier 	Copiez un document, une carte d'identité ou une photo.
Numériser 	Numérisez un document.
Impression 	Imprimez à partir d'un périphérique USB ou de tâches stockées.
Télécopie 	Configurer une télécopie, envoyer une télécopie ou réimprimer une télécopie reçue (modèles avec télécopie uniquement).
USB 	Numérisez vers un périphérique USB ou imprimez depuis ce périphérique.
Bacs 	Vérifiez le format et le type de papier chargé et modifiez les paramètres du papier si nécessaire.
Consommables 	Vérifiez l'estimation des niveaux de toner et les informations de la cartouche.
Tâches 	Récupérez et imprimez les télécopies stockées.
Aide 	Vérifiez le contenu de l'aide contextuelle si elle est disponible pour l'opération en cours.

Modification des paramètres de l'imprimante

Utilisez le panneau de commande pour afficher ou modifier les paramètres de l'imprimante. Vous pouvez également modifier les paramètres de l'imprimante à l'aide du logiciel HP ou de l'embedded web server (EWS).

1. Sur l'écran d'accueil du panneau de commande, appuyez sur **Menu**.
2. Recherchez **Utilitaires** et appuyez sur **Paramètres**.
3. Appuyez sur l'option souhaitée pour apporter les modifications nécessaires.

 **CONSEIL :** Appuyez sur Accueil  pour retourner à l'écran principal.

Utilisation du logiciel HP

Logiciel HP vous aide à effectuer des tâches d'impression depuis un périphérique mobile ou un ordinateur.

- Configurer et connecter votre imprimante.
- Imprimer et numériser des documents et des photos.
- Partager des documents par e-mail et d'autres applications.
- Gérer les paramètres de l'imprimante, vérifier l'état de l'imprimante, imprimer des rapports et commander des consommables.

 **REMARQUE :**

- Vous pouvez télécharger le Logiciel HP depuis la boutique d'applications de votre périphérique.
- Logiciel HP prend en charge les périphériques mobiles et les ordinateurs exécutant certaines versions d'iOS, Android, Windows et macOS.
Consultez le site hp.com/support pour plus d'informations sur la configuration système requise.
- Logiciel HP est uniquement disponible dans certaines langues et prend uniquement en charge certains formats de fichier. Certaines fonctions ne sont disponibles que sur certaines imprimantes ou certains modèles.

Installez le HP software et créez un compte HP :

1. Rendez-vous sur hpsmart.com pour télécharger et installer le Logiciel HP sur votre périphérique.
2. Ouvrez le HP software.
Si vous y êtes invité, créez un compte HP ou connectez-vous à un compte HP et enregistrez l'imprimante.
3. Connectez l'imprimante.
Reportez-vous à la section [Connexion de l'imprimante à la page 7](#).

Installer le logiciel HP et ouvrir l'application

Effectuez les étapes suivantes pour installer et ouvrir l'application Logiciel HP, connectez votre imprimante et commencez à utiliser l'application.

1. Rendez-vous sur hpsmart.com pour télécharger et installer le Logiciel HP sur votre périphérique.



REMARQUE :

- **iOS, Android, Windows 10 et versions ultérieures, et macOS :** Vous pouvez télécharger l'application Logiciel HP depuis les boutiques d'applications respectives du périphérique.
-
2. Ouvrez l'application Logiciel HP après installation.
 - **iOS/Android :** À partir du bureau du périphérique mobile ou le menu de l'application, appuyez sur Logiciel HP.
 - **Windows 10 et versions ultérieures :** À partir du bureau de l'ordinateur, cliquez sur **Démarrer**, puis sélectionnez **Logiciel HP** dans la liste des applications.
 - **macOS :** Dans la barre de lancement, sélectionnez Logiciel HP.
 3. Connectez-vous à l'application HP Smart à l'aide du compte HP créé lors de la configuration. Reportez-vous à la section [Connexion à un réseau Wi-Fi avec le logiciel HP à la page 8](#).

2 Connexion de votre imprimante

Découvrez les différentes façons de connecter votre imprimante.

Connexion administrateur

Lorsque vous accédez à certains paramètres à partir du panneau de commande de l'imprimante, un nom d'utilisateur et un mot de passe peuvent vous être demandés. Certains paramètres du panneau de commande de l'imprimante sont bloqués pour des raisons de sécurité. Pour accéder à ces paramètres, connectez-vous à l'aide de votre nom d'utilisateur et de votre mot de passe (PIN).

Connexion à l'imprimante

Effectuez les étapes suivantes pour vous connecter si aucun compte utilisateur d'imprimante n'est créé :

1. Sur l'écran d'accueil du panneau de commande, appuyez sur **Se connecter**.
2. Appuyez sur la flèche du menu déroulant pour sélectionner la **Méthode d'authentification**.
3. Sélectionnez **Administrateur de périphérique** comme méthode d'authentification.
4. Appuyez sur **Entrer le mot de passe**, puis saisissez le mot de passe (le code PIN est affiché sur l'étiquette collée à l'intérieur de la porte avant).



REMARQUE : Si l'administrateur a déjà configuré un nom d'utilisateur et un mot de passe ou s'il a remplacé le code PIN par défaut par un code CONFIDENTIEL, contactez l'administrateur de l'imprimante pour obtenir le nom d'utilisateur et le mot de passe.

Connexion à un réseau Wi-Fi

Assurez-vous que votre réseau est prêt avant de connecter votre imprimante à un réseau Wi-Fi.

- L'imprimante n'est pas connectée au réseau à l'aide d'un câble Ethernet.
- Le Wi-Fi de l'imprimante est activé et le réseau Wi-Fi est configuré et fonctionne correctement.
- L'imprimante et les appareils qui l'utilisent sont connectés au même réseau (sous-réseau). Lors de la connexion de l'imprimante, vous pouvez être invité à entrer le nom du réseau Wi-Fi (SSID) et un mot de passe Wi-Fi.



CONSEIL :

- Consultez le hpsmart.com/wirelessprinting pour plus d'informations sur la configuration et l'utilisation sans fil de l'imprimante.
 - Si vous rencontrez un problème avec la connexion Wi-Fi, reportez-vous à la section [Restauration des paramètres réseaux initiaux à la page 141](#).
-

Connexion à un réseau Wi-Fi et configuration Wi-Fi protégée à l'aide du panneau de commande

Utilisez la **Configuration Wi-Fi** ou la **Configuration Wi-Fi protégée** depuis le panneau de commande de l'imprimante pour configurer la connexion sans fil.

 **REMARQUE :** Si l'imprimante n'a jamais été configurée pour se connecter à un réseau Wi-Fi, activer la fonction Wi-Fi lancera automatiquement la **Configuration Wi-Fi**.

1. Sur l'écran d'accueil du panneau de commande, appuyez sur **Menu**.
2. Recherchez **Utilitaires** et appuyez sur **Paramètres**.
3. Appuyez sur **Réseau** puis sur **Wi-Fi**.
4. Appuyez sur le bouton à bascule en regard de **Wi-Fi** pour activer le mode Wi-Fi.
5. Appuyez sur **Configuration Wi-Fi** ou **Configuration Wi-Fi protégée**, puis Suivez les instructions à l'écran pour ajouter l'imprimante à votre réseau.

Une fois l'imprimante connectée sans fil, rendez-vous sur hpsmart.com pour télécharger et installer le Logiciel HP sur votre périphérique.

Connexion à un réseau Wi-Fi avec le logiciel HP

Utilisez le HP software sur votre ordinateur ou votre périphérique mobile pour configurer ou connecter l'imprimante à votre réseau Wi-Fi.

Reportez-vous à la section [Utilisation du logiciel HP à la page 5](#).

 **REMARQUE :**

- HP software utilise la fonction Bluetooth uniquement pour la configuration de l'imprimante. Il ne prend pas en charge l'impression avec le Bluetooth.
- Activez la fonction Bluetooth et les services de localisation sur votre périphérique mobile.
- Assurez-vous que votre imprimante est sous tension et que l'imprimante est en mode de configuration Wi-Fi.
- Vérifiez que votre ordinateur ou votre périphérique mobile est connecté au même réseau Wi-Fi que l'imprimante.

1. Ouvrez le HP software sur votre périphérique.
Si vous y êtes invité, créez un compte HP ou connectez-vous à un compte HP et enregistrez l'imprimante.
2. Dans le logiciel, suivez les instructions à l'écran pour ajouter ou connecter l'imprimante.

Vérifier l'état du Wi-Fi

Vous pouvez afficher l'état de la connexion Wi-Fi de l'imprimante à partir du panneau de commande de l'imprimante.

1. Sur l'écran d'accueil du panneau de commande, appuyez sur **Menu**.
2. Recherchez **Utilitaires** et appuyez sur **Paramètres**.

3. Appuyez sur **Réseau** puis sur **Wi-Fi**.
4. Appuyez sur **Afficher les détails**.

Connexion à réseau Ethernet

Vous pouvez connecter votre imprimante à un réseau Ethernet.

 **REMARQUE :** La connexion Wi-Fi est automatiquement désactivée lorsque vous branchez le câble Ethernet.

1. Connectez votre ordinateur au routeur.
2. Connectez votre imprimante et votre routeur à l'aide d'un câble Ethernet.
3. Ouvrez le logiciel HP sur votre ordinateur.
Si vous y êtes invité, créez un compte HP ou connectez-vous à un compte HP et enregistrez l'imprimante.
4. Dans le logiciel HP, ajoutez l'imprimante, puis suivez les instructions à l'écran pour ajouter ou connecter l'imprimante.

Connexion à l'aide d'un câble USB

Vous pouvez connecter votre imprimante à l'aide d'un câble USB.

 **REMARQUE :** Pour configurer l'imprimante pour la première fois et pour utiliser toutes les fonctionnalités disponibles, procédez à la configuration à l'aide du logiciel HP et d'une connexion Internet. Après la configuration, vous pouvez imprimer à l'aide d'un câble USB si nécessaire.

1. Connectez l'imprimante et l'ordinateur à l'aide d'un câble USB.
2. Ouvrez le logiciel HP sur votre ordinateur.
Si vous y êtes invité, créez un compte HP ou connectez-vous à un compte HP et enregistrez l'imprimante.
3. Dans le logiciel HP, ajoutez l'imprimante, puis suivez les instructions à l'écran pour ajouter ou connecter l'imprimante.

Changer de type de connexion

Si votre imprimante est déjà connectée, vous pouvez passer d'une connexion par port USB à une connexion par Wi-Fi ou du Wi-Fi au port USB.

USB vers Wi-Fi

Débranchez le câble USB de l'imprimante et connectez l'imprimante à votre réseau.

Reportez-vous à la section [Connexion à un réseau Wi-Fi à la page 7](#).

Wi-Fi vers USB

Passez d'une connexion par Wi-Fi à une connexion par USB.

1. Connectez l'imprimante et l'ordinateur à l'aide d'un câble USB.

2. Ouvrez le logiciel HP sur votre ordinateur.

Si vous y êtes invité, créez un compte HP ou connectez-vous à un compte HP et enregistrez l'imprimante.

3. Dans le logiciel HP, ajoutez l'imprimante, puis suivez les instructions à l'écran pour ajouter ou connecter l'imprimante.

3 Chargement de supports

Apprenez à charger du papier et à modifier les paramètres.

Avant de commencer



REMARQUE :

- Pour protéger l'imprimante et éviter les problèmes d'impression, assurez-vous de sélectionner les paramètres de papier appropriés dans le logiciel HP avant d'imprimer.
 - Pour connaître la capacité du bac et consulter la liste des formats de papier pris en charge, consultez la page www.support.hp.com. Sélectionnez votre pays/région et votre langue, recherchez votre imprimante, cliquez sur **Informations produit**, puis vérifiez les spécifications produit de votre imprimante.
 - Ne chargez pas de papier pendant que l'imprimante est en cours d'impression.
 - Retirez le papier avant de charger un type ou un format de papier différent.
 - Lorsque vous chargez le bac, n'aérez pas le papier.
 - Utilisez du papier non froissé, plié ou endommagé.
 - Utilisez un seul format de papier. Par exemple, ne placez pas du papier de format A5 sur du papier de format A4.
 - Faites une pile de papier bien homogène et réglez les guides papier de manière à ce que le papier n'aïlle pas de travers lors de l'impression.
-

Chargement du papier dans le bac feuille à feuille (bac 1)

Ce bac peut contenir 1 feuille de papier, utilisez-le pour imprimer des documents d'une seule page, des documents nécessitant plusieurs types de papier ou des enveloppes.

1. Déplacez vers l'extérieur les guides de largeur du papier dans le bac d'alimentation prioritaire feuille à feuille.

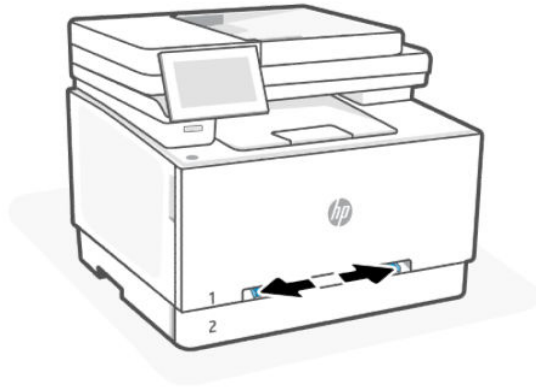

2. Placez le bord supérieur de la feuille dans la fente, puis réglez les guides latéraux de sorte qu'ils touchent légèrement la feuille, mais sans la plier.

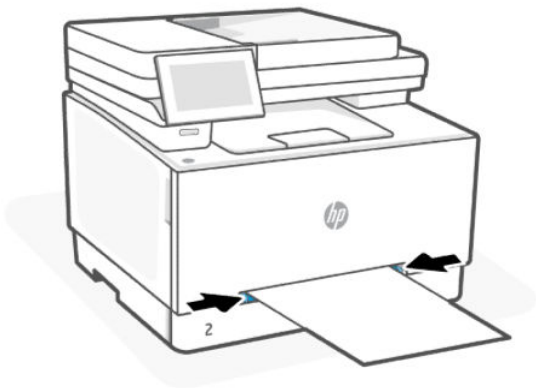

3. Insérez la feuille dans la fente et tenez-la. L'imprimante insère partiellement la feuille dans le circuit papier.

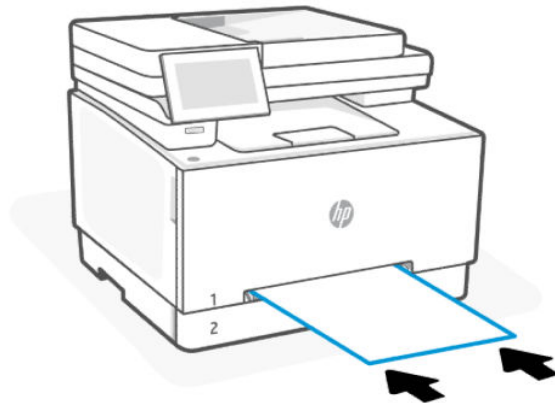

 **REMARQUE :** En fonction du format de papier, vous devrez peut-être tenir la feuille des deux mains jusqu'à ce qu'elle soit introduite dans l'imprimante.

4. Sur l'ordinateur, commencez le processus d'impression à partir du logiciel. Assurez-vous que le pilote est configuré pour le type et le format du papier qui est imprimé à partir du bac d'alimentation prioritaire feuille à feuille.

Chargement de papier à en-tête ou de formulaires pré-imprimés dans le bac 1

Procédez comme suit impression en mode portrait.

- **Impression recto :** Chargez le papier face vers le haut, en introduisant le bord supérieur en premier.

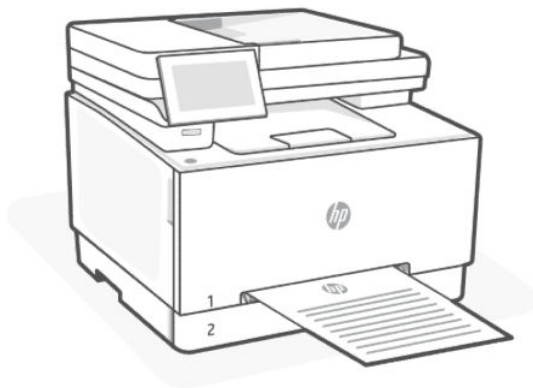

- **Impression recto verso :** Chargez le papier face vers le bas, en introduisant le bord supérieur en premier.

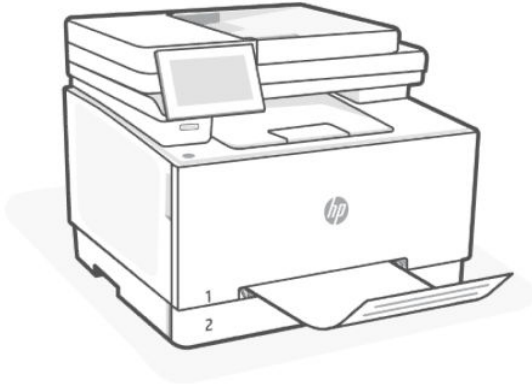

- **Impression recto ou recto verso :** Chargez le papier préperforé avec les trous vers le côté gauche de l'imprimante.

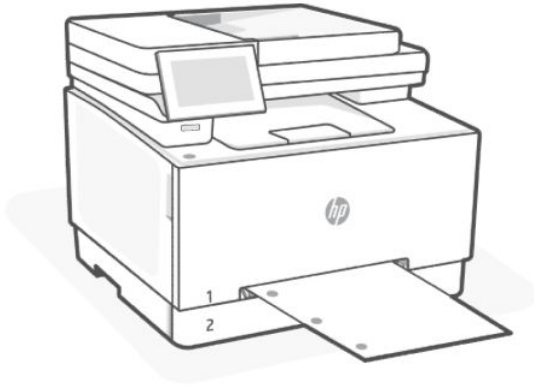

Chargement du papier dans le bac 2

Ce bac peut contenir jusqu'à 250 feuilles de papier de 75 g/m2().

1. Ouvrez le bac.



REMARQUE : N'ouvrez pas ce bac lorsqu'il est en cours d'utilisation.

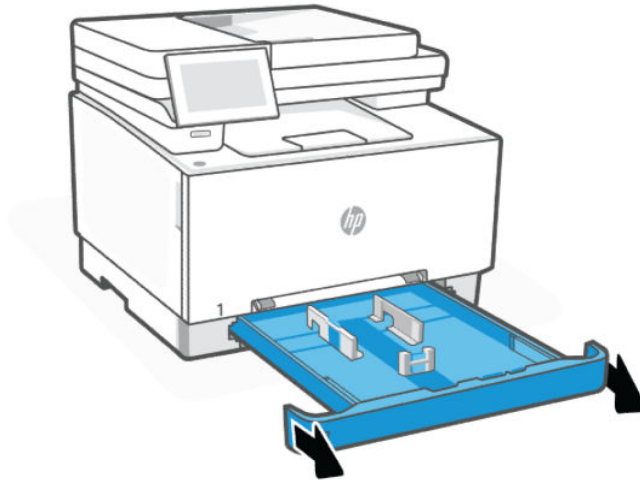

2. Réglez le guide du papier en appuyant sur le loquet de réglage et en faisant glisser les guides jusqu'au format du papier utilisé.

 **REMARQUE :** Pour charger le papier au format Légal, étendez l'avant du bac en appuyant sur le taquet bleu et en tirant l'avant du bac vers vous. Lorsque vous chargez du papier au format Légal, le bac 2 s'étend d'environ 57,5 mm à l'avant de l'imprimante.

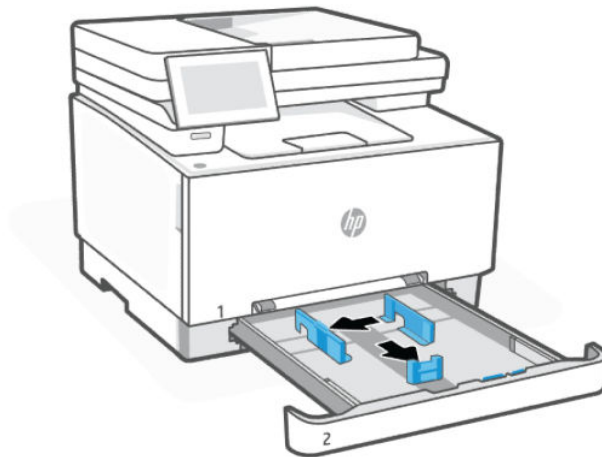

3. Chargez le papier dans le bac.

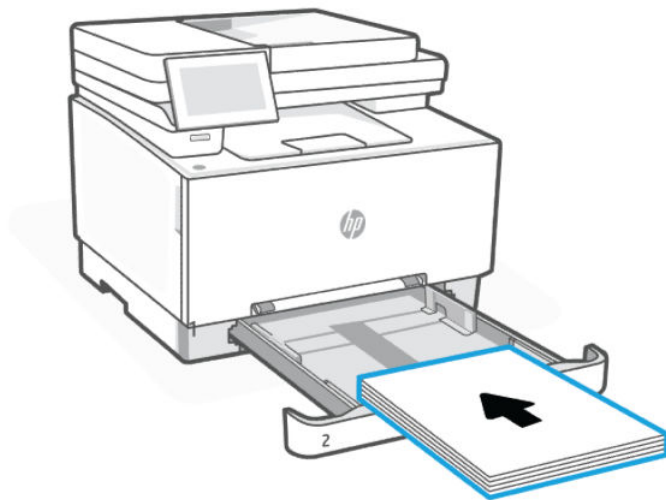

4. Réglez les guides pour qu'ils touchent légèrement la pile de papier sans la plier.



REMARQUE :

- Ne réglez pas les guides papier fermement contre la pile de papier.
- Pour éviter les bourrages, réglez les guides papier au bon format et ne surchargez pas le bac.

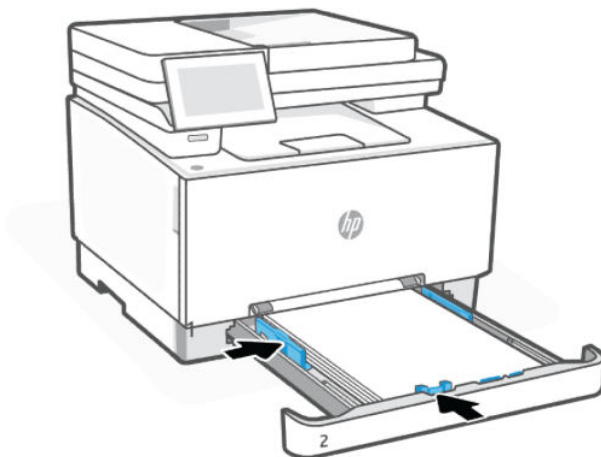

5. Fermez le bac.

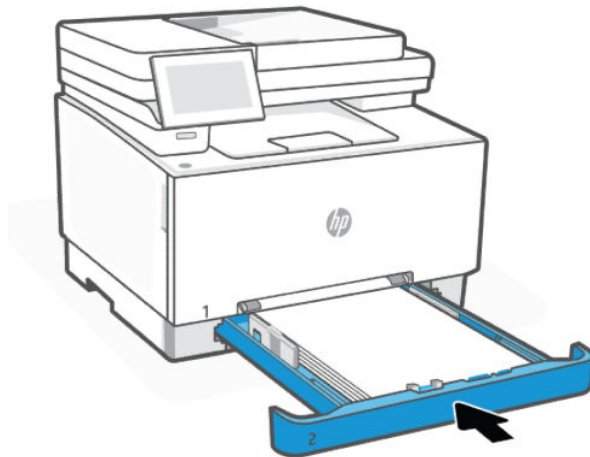

Chargement de papier à en-tête ou de formulaires pré-imprimés dans le bac 2

Le bac 2 peut être utilisé pour imprimer en mode portrait ou paysage sur du papier à en-tête ou des formulaires pré-imprimés.

Impression en mode portrait

Procédez comme suit impression en mode portrait.

- **Impression recto** : placez le papier face vers le haut, avec le bord supérieur vers l'arrière du bac.



- **Impression recto verso** : placez le papier face vers le bas, avec le bord supérieur vers l'arrière du bac.

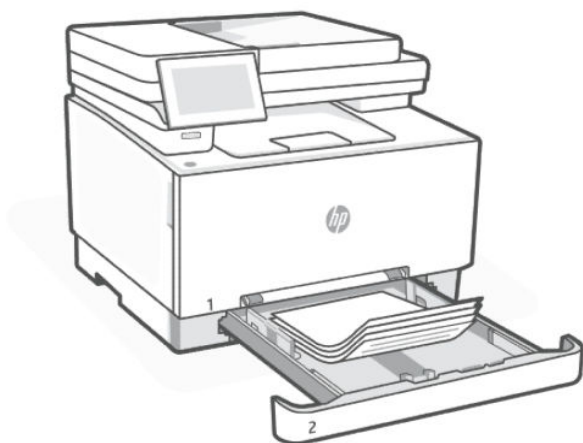

- **Impression recto ou recto verso** : Chargez le papier préperforé face vers le haut, avec les trous vers le côté gauche du bac.

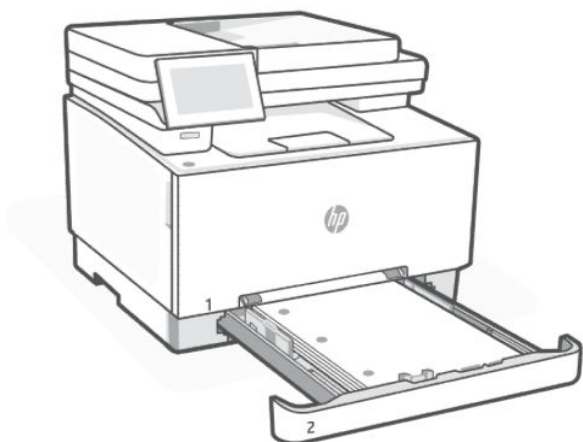

Impression en mode paysage

Procédez comme suit imprimer en mode paysage.

- **Impression recto** : placez le papier face vers le haut, avec le bord supérieur vers l'arrière du bac.

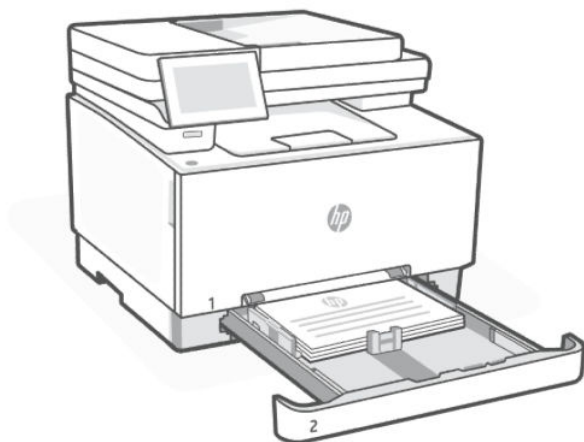

- **Impression recto verso** : placez le papier face vers le bas, avec le bord supérieur vers l'arrière du bac.

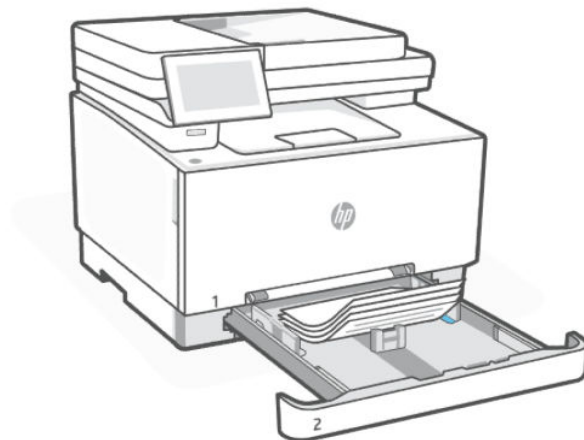

- **Impression recto ou recto verso** : Chargez le papier préperforé face vers le haut avec les trous vers l'avant du bac.

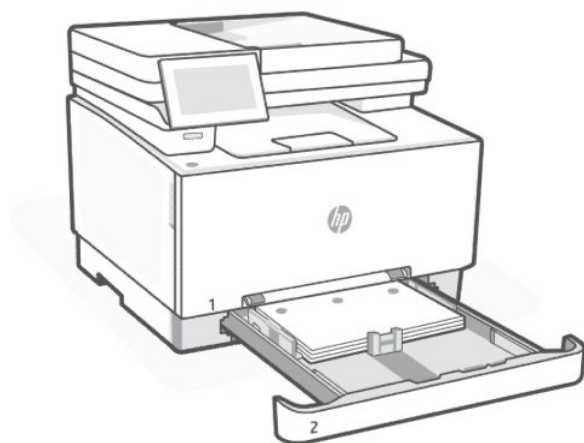

Chargement et impression d'enveloppes

Chargez les enveloppes dans l'un des deux bacs à papier disponibles. Assurez-vous que les enveloppes sont chargées face vers le haut, avec le côté où se trouvera le timbre en premier.

Charger les enveloppes dans un bac

Chargez les enveloppes dans l'un des deux bacs à papier disponibles. Assurez-vous que les enveloppes sont chargées face vers le haut, avec le côté où se trouvera le timbre en premier.

- **Bac 1 :** Chargez une enveloppe dans le bac d'alimentation à feuille unique. Réglez les guides de papier jusqu'à ce qu'ils viennent en contact avec le bord de l'enveloppe.

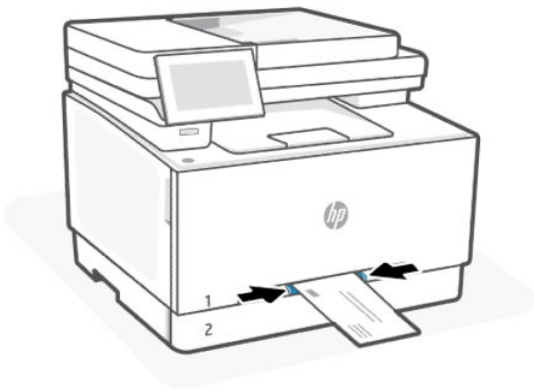

- **Bac 2 :** Sortez le bac 2 et chargez jusqu'à dix enveloppes. Réglez les guide-papier jusqu'à ce qu'ils touchent les bords des enveloppes, puis repoussez le bac.

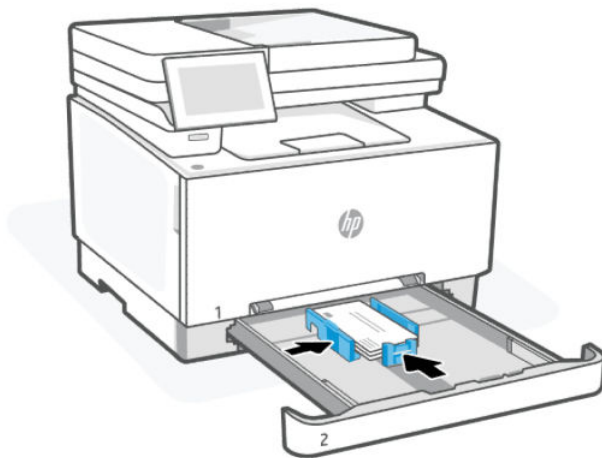

Impression d'enveloppes

Sélectionnez les paramètres appropriés dans le pilote d'impression avant de transmettre la tâche d'impression à l'imprimante.

1. Sélectionnez l'option **Imprimer** sur le logiciel à partir duquel vous voulez imprimer.

2. Sélectionnez l'imprimante dans la liste d'imprimantes, puis cliquez sur le bouton **Propriétés** ou **Préférences** pour ouvrir le pilote d'impression.
3. Cliquez sur l'onglet **Papier/Qualité**.
4. Dans la liste déroulante Format de papier, sélectionnez le format de vos enveloppes.
5. Dans la liste déroulante Type de papier, sélectionnez **Enveloppe**.
6. Dans la liste déroulante Source de papier, sélectionnez **Bac 1** ou **Alimentation manuelle** (bac 2).
7. Cliquez sur le bouton **OK** pour fermer la boîte de dialogue **Document Properties (Propriétés du document)**.
8. Dans la boîte de dialogue **Imprimer**, cliquez sur le bouton **Imprimer** pour lancer la tâche d'impression.

Chargement et impression d'étiquettes

Chargez les étiquettes dans l'imprimante et imprimez-les en utilisant les paramètres d'impression appropriés.

Chargement d'étiquettes dans un bac

Chargez les étiquettes dans l'un des deux bacs à papier disponibles. Assurez-vous que les étiquettes sont chargées face vers le haut, avec le bord supérieur en premier.

- **Bac 1** : Chargez une étiquette dans le bac d'alimentation à feuille unique. Réglez les guides de papier jusqu'à ce qu'ils viennent en contact avec le bord de l'étiquette.

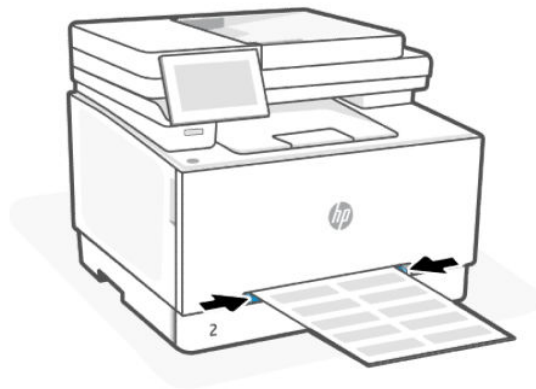

- **Bac 2** : Sortez le bac 2 et chargez jusqu'à cinquante feuilles d'étiquettes. Réglez les guide-papier jusqu'à ce qu'ils touchent les bords des étiquettes, puis repoussez le bac.

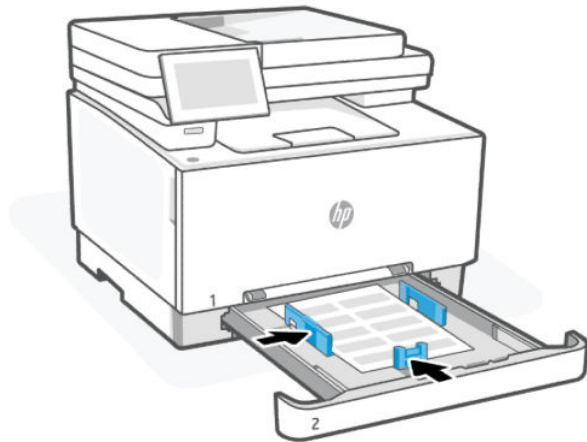

Imprimer des étiquettes

Sélectionnez les paramètres appropriés dans le pilote d'impression avant de transmettre la tâche d'impression à l'imprimante.

1. Sélectionnez l'option **Imprimer** sur le logiciel à partir duquel vous voulez imprimer.
2. Sélectionnez l'imprimante dans la liste d'imprimantes, puis cliquez sur le bouton **Propriétés** ou **Préférences** pour ouvrir le pilote d'impression.
3. Cliquez sur l'onglet **Papier/Qualité**.
4. Dans la liste déroulante Format de papier, sélectionnez le format correspondant aux étiquettes.
5. Dans la liste déroulante Type de papier, sélectionnez **Étiquette**.
6. Dans la liste déroulante Source de papier, sélectionnez **Bac 1** ou **Alimentation manuelle** (bac 2).
7. Cliquez sur le bouton **OK** pour fermer la boîte de dialogue **Document Properties (Propriétés du document)**.
8. Dans la boîte de dialogue **Imprimer**, cliquez sur le bouton **Imprimer** pour lancer la tâche d'impression.

Chargement d'un original sur la vitre du scanner

Copiez ou numérisez un original en le plaçant sur la vitre du scanner.



REMARQUE : Cette fonction peut ne pas s'exécuter correctement si la vitre et le capot du scanner ne sont pas propres.

1. Soulevez le capot du scanner.

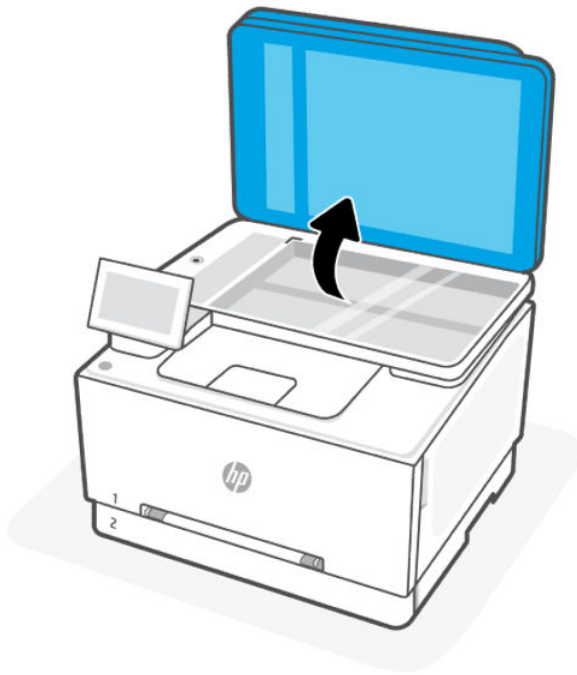

2. Chargez votre original face vers le bas et alignez-le avec la marque située sur l'angle supérieur gauche de la vitre.

 **CONSEIL :** Des guides sont gravés sur le bord de la vitre du scanner pour vous aider à positionner correctement votre original.

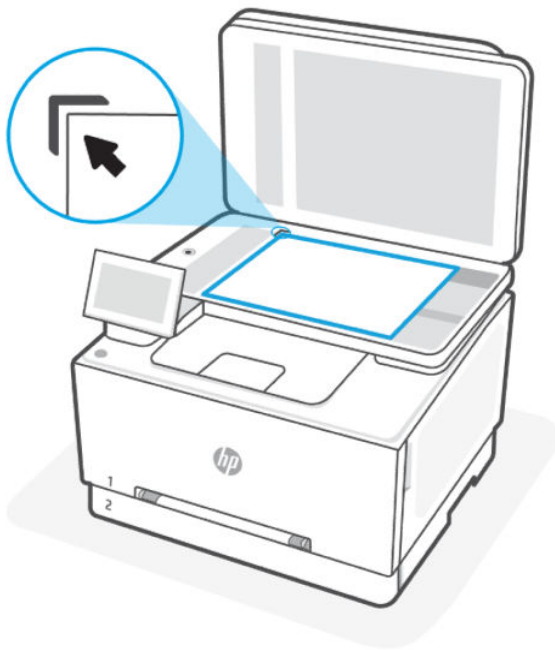

3. Fermez le capot.

Chargement d'un original dans le bac d'alimentation automatique

Vous pouvez copier ou numériser un document en le plaçant dans le bac d'alimentation automatique.

⚠ ATTENTION : Ne chargez pas de photos dans le bac d'alimentation ; elles pourraient être endommagées. Utilisez uniquement du papier compatible avec le chargeur automatique.

📝 REMARQUE : Certaines fonctions, telles que la fonction de copie **Page entière**, ne fonctionnent pas quand vous numérisez à partir du chargeur de documents. Pour que ces fonctions marchent, placez votre original sur la vitre du scanner.

1. Ouvrez l'extension du bac de sortie.



2. Chargez votre original, face imprimée orientée vers le haut, dans le bac d'alimentation.

Faites glisser le papier dans le chargeur de documents jusqu'à ce qu'un signal sonore retentisse ou qu'un message s'affiche sur l'écran indiquant que le périphérique a détecté les pages que vous avez chargées.



3. Ajustez les guides de largeur jusqu'à ce qu'ils entrent en contact avec le bord de la pile de papier.

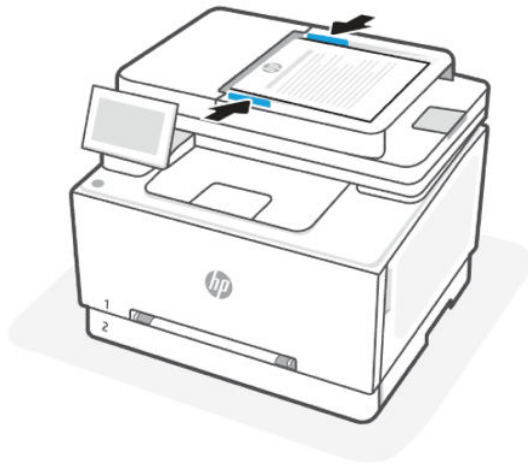

Modification des paramètres de papier par défaut

L'imprimante peut détecter automatiquement si du papier est chargé dans le bac d'entrée et détecter si le papier chargé est de grande, petite ou moyenne largeur. Vous pouvez modifier le format de papier grand, moyen ou petit par défaut détecté par l'imprimante.

1. Sur la page d'accueil du panneau de commande, faites défiler l'écran vers la droite et appuyez sur **Bacs**.
2. Sélectionnez le bac et appuyez sur **Modifier** pour effectuer les modifications souhaitées.
3. Appuyez sur **Terminé**.

4 Configuration de votre imprimante

Apprenez à configurer votre imprimante à l'aide du panneau de commande et du serveur Embedded Web Server (EWS).

Configuration à l'aide du serveur Embedded Web Server (EWS)

Le serveur EWS est la page d'accueil de l'imprimante accessible via un navigateur web. Utilisez le serveur EWS pour gérer les fonctions et les paramètres de l'imprimante à partir de votre ordinateur ou de votre périphérique mobile.

- Visualisez les informations sur l'état de l'imprimante.
- Vérifiez les informations et l'état des consommables d'impression.
- Affichez et modifiez les paramètres du réseau et de l'imprimante.

Choses à noter lorsque vous accédez au serveur EWS.

- Si le navigateur web affiche un message signalant que le site web n'est pas fiable, sélectionnez l'option Continuer. L'accès au site web n'endommage pas votre périphérique.
- Selon la façon dont l'imprimante est connectée, certaines fonctions dans le serveur EWS peuvent ne pas être disponibles.
- Pour votre sécurité, certains paramètres du serveur EWS sont protégés par un mot de passe.

Si le mot de passe vous est demandé, entrez le code PIN par défaut de l'imprimante sur l'étiquette située à l'intérieur de la porte d'accès à l'imprimante. Si vous avez modifié le mot de passe, saisissez votre nouveau mot de passe.

- Le serveur EWS n'est pas accessible au-delà du pare-feu réseau.

Utilisez le serveur EWS pour afficher ou modifier les paramètres de configuration IP et définir manuellement une adresse IPv4, un masque de sous-réseau et une passerelle par défaut.

Ouvrir le serveur Embedded web server (EWS)

Ouvrez un navigateur Web et saisissez l'adresse IP ou le nom d'hôte de l'imprimante.

- Pour une imprimante utilisant une connexion Wi-Fi Direct, utilisez l'adresse IP suivante : 192.168.223.1
- Pour une imprimante utilisant une connexion **Wi-Fi**, appuyez sur **Centre d'état** sur le panneau de commande de l'imprimante pour afficher l'adresse IP.

Vous pouvez également vous rendre sur l'écran d'accueil du panneau de commande, et appuyez sur **Menu**, recherchez **Utilitaires** et appuyez sur **Paramètres, Réseau, Wi-Fi/Ethernet**, puis sur **Afficher les détails**.

Si le mot de passe vous est demandé, entrez le code PIN par défaut de l'imprimante sur l'étiquette située à l'intérieur de la porte d'accès à l'imprimante. Si vous avez modifié le mot de passe, saisissez votre nouveau mot de passe.

 **REMARQUE :** Vous pouvez également ouvrir le serveur EWS à l'aide du HP software.

Visualisation ou modification des paramètres réseau

Lors du dépannage ou de la configuration de votre imprimante, il peut être nécessaire d'afficher ou de modifier ses paramètres réseau.

1. Ouvrez le serveur EWS.
2. Dans le menu de gauche, cliquez sur **Réseau** :
 - Pour afficher les informations réseau, cliquez sur **Aperçu réseau**.
 - Pour modifier les paramètres réseau, cliquez sur **Paramètres réseau**.

Modification manuelle des paramètres IPv4 et IPv6 TCP/IP

Il peut être nécessaire de configurer manuellement une adresse IP de l'imprimante lorsque celle-ci n'est pas détectée sur le réseau.

1. Ouvrez le serveur EWS.
2. Dans le menu de gauche, cliquez sur Cliquez sur l'onglet **Réseau**, puis sur l'onglet **Paramètres réseaux**.
3. Cliquez sur **Paramètres IP**.
4. Sur la page **Paramètres IP**, cliquez sur le menu déroulant **Protocoles**, puis sélectionnez l'une des options suivantes :
 - **IPv4 uniquement**
 - **IPv6 uniquement**
 - **IPv4 et IPv6**

Définition ou modification du mot de passe système

Attribuez un mot de passe administrateur à l'aide du serveur embedded web server (EWS) afin d'empêcher les utilisateurs non autorisés de modifier les paramètres de l'imprimante.

1. Ouvrez le serveur EWS.
2. Dans le menu de gauche, cliquez sur **Sécurité**, puis cliquez sur **Paramètres de mot de passe**.
3. Sur la page **Mot de passe du compte Administrateur**, saisissez le mot de passe dans le champ **Nouveau mot de passe***.
4. Dans le champ **Confirm Password (Confirmer le mot de passe)**, saisissez de nouveau le mot de passe.
5. Cliquez sur **Appliquer**.

 **REMARQUE :** Notez le mot de passe et conservez-le en lieu sûr.

Modification des paramètres de conservation de l'énergie

L'imprimante comporte plusieurs fonctionnalités permettant de préserver l'énergie et les fournitures.

Mise à jour de l'imprimante

HP fournit périodiquement des mises à jour du firmware afin d'améliorer la fonctionnalité du produit et de résoudre les problèmes. Par défaut, si l'imprimante est connectée à Internet, celle-ci recherche automatiquement des mises à jour à des intervalles réguliers.

Mise à jour de l'imprimante à partir du panneau de commande

Vous pouvez mettre à jour manuellement le micrologiciel de votre imprimante à l'aide du panneau de commande.

1. Sur l'écran d'accueil du panneau de commande, appuyez sur **Menu**.
2. Recherchez **Utilitaires** et appuyez sur **Paramètres**.
3. Appuyez sur **Mise à jour du micrologiciel**, sur **Suivant**, puis sélectionnez l'une des options souhaitées :
 - **Mise à jour automatique (recommandé)** : L'imprimante recherche et installe automatiquement les nouvelles mises à jour du micrologiciel.
 - **Notification** : L'imprimante vérifie automatiquement si de nouvelles mises à jour de micrologiciel sont disponibles et affiche une notification sur le panneau de commande lorsqu'une mise à jour est disponible.
 - **Ne pas vérifier** : L'imprimante ne recherche pas automatiquement de mises à jour.

Mise à jour de l'imprimante à l'aide du serveur Embedded web server (EWS)

Vous pouvez mettre à jour le micrologiciel de votre imprimante à l'aide du serveur EWS.

1. Ouvrez le serveur EWS.

Reportez-vous à la section [Ouvrir le serveur Embedded web server \(EWS\) à la page 26](#).

Si le mot de passe vous est demandé, entrez le code PIN par défaut de l'imprimante sur l'étiquette située à l'intérieur de la porte d'accès à l'imprimante. Si vous avez modifié le mot de passe, saisissez votre nouveau mot de passe.

2. Dans le menu de gauche, cliquez sur **Général**, puis cliquez sur **Mise à jour du micrologiciel**.
3. Sur la page **Informations sur le micrologiciel**, cliquez sur **Vérifier l'existence de mises à jour**.

Si une mise à jour de l'imprimante est disponible, l'imprimante installe la mise à jour, puis redémarre.



REMARQUE : Si le système vous invite à configurer les paramètres de proxy, suivez les instructions à l'écran pour configurer un serveur proxy. Si vous ne disposez pas des détails, contactez l'administrateur réseau ou la personne responsable de la configuration du réseau sans fil.

HP Web Jetadmin

HP Web Jetadmin est un outil primé leader sur le marché qui permet de gérer efficacement une grande variété de produits HP en réseau, notamment des imprimantes, des imprimantes multifonction et des télécopieurs. Cette solution unique vous permet d'installer, de surveiller, d'entretenir, de dépanner et de sécuriser à distance votre environnement d'impression et d'imagerie, ce qui améliore finalement la productivité de votre entreprise en vous aidant à gagner du temps, à contrôler les coûts et à protéger votre investissement.

Des mises à niveau de HP Web Jetadmin sont régulièrement proposées pour pouvoir prendre en charge les fonctions spécifiques du produit. Pour plus d'informations, consultez www.hp.com/go/webjetadmin.

5 Imprimer

Apprenez à imprimer à partir de votre ordinateur ou de votre appareil mobile.

Installez le HP software sur un smartphone, un ordinateur portable, un ordinateur de bureau ou tout autre périphérique pour imprimer, numériser et gérer votre imprimante.

Impression à partir d'un ordinateur sous Windows

Vous pouvez imprimer à partir du menu Fichier de la plupart des applications.

Assurez-vous d'avoir installé le HP software. Reportez-vous à la section [Utilisation du logiciel HP à la page 5](#).

1. Ouvrez le document que vous souhaitez imprimer.
2. Dans le menu **Fichier** de votre programme logiciel, sélectionnez l'option **Impression**.



REMARQUE : Assurez-vous que votre imprimante est sélectionnée dans la liste des imprimantes disponibles.

3. Cliquez sur le bouton qui ouvre la boîte de dialogue **Propriétés**.

Selon l'application logicielle utilisée, ce bouton peut être libellé **Propriétés**, **Options**, **Configuration**, ou **Préférences**.

4. Modifiez les paramètres d'impression, puis cliquez sur **OK**.
5. Cliquez sur **Imprimer** ou sur **OK** pour imprimer.

Impression depuis un ordinateur Mac

Utilisez la commande Imprimer à partir d'un fichier ouvert.

1. Si vous imprimez pour la première fois, procédez comme suit.
 - a. Ouvrez **Préférences Système** et sélectionnez **Imprimantes et Scanners**.
 - b. Cliquez sur le bouton/icône **Ajouter +**, sélectionnez l'imprimante dans la liste des imprimantes, puis cliquez sur **Ajouter**.

2. Ouvrez le document que vous souhaitez imprimer et utilisez la commande **Imprimer**.

Assurez-vous que votre imprimante est sélectionnée dans la liste des imprimantes disponibles.

3. Modifiez certains paramètres d'impression, si nécessaire.
4. Cliquez sur **Imprimer** pour imprimer.

Impression depuis des appareils mobiles

Vous pouvez imprimer des documents et des photos à partir de vos appareils mobiles avec le Logiciel HP, AirPrint ou le HP Print Service Plugin.

- **Logiciel HP**: Consultez le site hp.com/mobileprinting pour plus d'informations sur l'impression mobile.
- **iOS**: Sur les appareils qui utilisent iOS 4.2 ou une version ultérieure, AirPrint est préinstallé.
- **Android**: téléchargez et activez le HP Print Service Plugin (pris en charge par la plupart des appareils Android) à partir de Google Play Store et activez-le sur votre appareil.

Imprimer via Wi-Fi Direct

La fonction Wi-Fi Direct vous permet de connecter directement votre ordinateur ou votre périphérique mobile à une imprimante et d'imprimer sans fil sans vous connecter à un réseau sans fil existant.



REMARQUE :

- Il est possible de connecter jusqu'à 5 ordinateurs et périphériques mobiles à l'imprimante via une connexion Wi-Fi Direct.
- Assurez-vous d'activer la fonction Wi-Fi Direct sur l'imprimante avant d'imprimer à partir de votre périphérique. Vous pouvez activer la fonction Wi-Fi Direct depuis le panneau de commande de l'imprimante ou du serveur embedded web server (EWS).

1. Sur l'écran d'accueil du panneau de commande, appuyez sur **Menu**.
2. Recherchez **Utilitaires** et appuyez sur **Paramètres**.
3. Appuyez sur **Réseau** puis sur Wi-Fi Direct.
4. Appuyez sur le bouton à bascule à côté de Wi-Fi Direct pour l'activer.

Consultez le site hp.com/go/wifidirectprinting pour en savoir plus sur l'utilisation du Wi-Fi Direct et pour obtenir des informations de dépannage.

Utiliser l'impression directe par clé USB

Cette imprimante dispose de la fonction d'impression USB autonome qui permet d'imprimer facilement des fichiers sans avoir à passer par un ordinateur. L'imprimante accepte les clés USB standard via le port USB. Il prend en charge les types de fichiers suivants :

- .pdf
- .png
- .prn et .PRN
- .cht et .CHT
- .pxl
- .pcl et .PCL
- .ps et .PS

- .doc et .docx
- .ppt et .pptx

Accès aux fichiers USB depuis l'imprimante

Suivez ces étapes pour accéder aux fichiers USB sur l'imprimante.

1. Insérez la clé USB dans le port USB autonome situé à l'avant de l'imprimante.
2. Le menu de la **clé USB** s'ouvre avec les options suivantes :
 - Imprimer des documents
 - Afficher et imprimer des photos
 - Numériser vers une unité USB



REMARQUE : Pour plus d'informations, reportez-vous à la section [Numérisation vers un périphérique USB depuis l'imprimante à la page 40](#).

Imprimer des documents

Procédez comme suit pour imprimer des documents.

1. Pour imprimer un document, sélectionnez **Imprimer des documents**.
2. Sélectionnez le nom du document que vous voulez imprimer. Si le document est stocké dans un dossier, sélectionnez d'abord le dossier, puis le document à imprimer.
3. Lorsque l'écran d'informations s'affiche, vous pouvez régler les paramètres suivants :
 - Nombre d'exemplaires
 - Format du papier
 - Type de papier
 - Largeur page
 - Collation (Assemblage)
 - Couleur sortie (modèles couleur uniquement)
4. Sélectionnez **Imprimer** pour imprimer le document.
5. Récupérez la tâche imprimée dans le bac de sortie, puis retirez la clé USB.

Afficher et imprimer des photos

Suivez ces étapes pour afficher et imprimer des photos.

1. Pour imprimer des photos, sélectionnez **Afficher et imprimer des photos**.
2. Sélectionnez l'image de prévisualisation de chaque photo à imprimer, puis sélectionnez **Terminé**.
3. Lorsque l'écran d'informations s'affiche, vous pouvez régler les paramètres suivants :
 - Format image

- Format du papier
 - Type de papier
 - Nombre d'exemplaires
 - Couleur sortie (imprimantes couleur uniquement)
 - + clair/foncé
4. Sélectionnez **Imprimer** pour imprimer les photos.
 5. Récupérez la tâche imprimée dans le bac de sortie, puis retirez la clé USB.

Conseils pour réussir les impressions

Pour réussir votre impression, vérifiez que les paramètres de l'imprimante sont appropriés, que la quantité de toner est suffisante dans les cartouches HP et que le papier est correctement chargé dans les bacs.

Vous pouvez contrôler les paramètres de l'imprimante dans le HP software, le serveur embedded web server (EWS), et vos applications logicielles.

Conseils pour les cartouches de toner

Ci-dessous figurent des conseils pour des impressions réussies :

- Si la qualité d'impression est inacceptable, consultez la section [Dépannage des problèmes de qualité d'impression à la page 120](#).
- Utilisez des cartouches de toner HP authentiques.

Les cartouches de toner HP authentiques ont été conçues et testées avec les imprimantes et papiers HP pour vous aider à obtenir facilement des résultats remarquables, jour après jour.



REMARQUE :

- HP ne peut garantir la qualité ni la fiabilité des consommables de marque autre que HP. Les services ou réparations du produit requis suite à l'utilisation d'une encre de marque autre que HP ne sont pas couverts par la garantie.
 - Pour savoir si vous avez acheté des cartouches HP authentiques, visitez la page hp.com/go/anticounterfeit pour plus d'informations.
-
- Vérifiez que la cartouche de toner est correctement installée.
Pour plus d'informations, consultez la section [Remise en place d'une cartouche de toner à la page 95](#).
 - Vérifiez les niveaux de toner estimés pour vous assurer qu'il y a suffisamment de toner.
Pour plus d'informations, consultez la section [Consommables et accessoires à la page 92](#).

Conseils de chargement du papier

Ci-dessous figurent des conseils relatifs au chargement du papier pour des impressions réussies :

- Assurez-vous que le papier est chargé correctement dans le bac principal, et définissez le format et le type de support approprié. Lors du chargement du papier dans le bac principal, vous serez invité à définir la taille et le type de support sur le panneau de commande.

Reportez-vous à la section [Chargement de supports à la page 11](#).

- Chargez une pile de papier (et non une seule page). Tout le papier contenu dans la pile doit être de format et de type identiques afin d'éviter tout risque de bourrage.
- Chargez le papier avec la face à imprimer orientée vers le bas.
- Assurez-vous que le papier chargé dans le bac principal repose à plat et que les bords ne sont pas cornés ou déchirés.
- Ajustez les guides de largeur du bac principal pour qu'ils se calent contre le papier chargé. Assurez-vous que les guides ne courbent pas le papier chargé dans le bac.

6 Copie, numérisation et télécopie mobile

Découvrez comment utiliser les fonctionnalités de copie, de numérisation et de fax mobile.

Copier

Réalisez des copies avec l'imprimante, apprenez à copier un document recto verso et à localiser des tâches de copie supplémentaires sur le Web.

 **IMPORTANT :** Si vous souhaitez réaliser plusieurs copies recto verso, la capacité recommandée pour le chargeur automatique de documents est de 25 feuilles.

Pour plus d'informations :

L'assistance HP tout inclus de l'imprimante comprend les éléments suivants :

Les informations suivantes sont correctes au moment de la publication. Pour obtenir des informations à jour, consultez la page www.support.hp.com.

- Installation et configuration
- Utilisation
- Résolution des problèmes
- Téléchargement des mises à jour de logiciels et de micrologiciels
- Inscription au forum d'assistance
- Recherche d'informations réglementaires et de garantie

Copie à partir de l'imprimante

Utilisez le panneau de commande de l'imprimante pour copier un document ou une carte d'identité à partir de l'imprimante.

1. Chargez le papier dans le bac d'entrée.
Reportez-vous à la section [Chargement de supports à la page 11](#).
2. Sur l'écran d'accueil du panneau de commande, appuyez sur **Copier**.
3. Appuyez sur **Copie de document** ou **Copie de carte d'identité**.
4. Définissez le nombre de copies ou modifiez les paramètres de copie par défaut.

 **REMARQUE :** Par défaut, l'imprimante est réglée pour effectuer des copies en couleur. Appuyez sur **Enregistrer** pour enregistrer les paramètres actuels comme paramètres par défaut.

5. Pour copier un document, Chargez votre original, face vers le bas sur la vitre du scanner ou face vers le haut dans le chargeur de documents. Appuyez sur **Copier**.

Pour copier une carte d'identité, chargez votre carte d'identité originale sur la vitre du scanner, appuyez sur **Copier**, puis suivez les instructions qui apparaissent à l'écran pour charger votre carte d'identité ou effectuer la copie sur la vitre du scanner.

Copie ou numérisation à partir d'un périphérique mobile

Si votre périphérique mobile est équipé d'un appareil photo, vous pouvez utiliser le HP software pour copier ou numériser un document ou une photo imprimés.

 **CONSEIL :** Vous pouvez utiliser le HP software pour modifier, enregistrer, imprimer ou partager l'image copiée ou numérisée.

1. Ouvrez le HP software sur votre périphérique mobile.
2. Appuyez sur l'icône **Plus** **+** ou sur l'option **Ajouter une imprimante**.
3. Appuyez sur **Copier**, **Numérisation avec appareil photo** ou **Numérisation avec imprimante**.
4. Placez un document ou une photo devant l'appareil photo, sélectionnez une option de taille pour faciliter l'identification de la taille de l'original, puis appuyez sur le bouton rond en bas de l'écran pour prendre une photo.

 **CONSEIL :** Pour des résultats optimaux, réglez la position de l'appareil photo pour placer l'original à l'intérieur du cadre fourni dans l'écran de prévisualisation.

5. Spécifiez d'autres paramètres, et suivez les instructions à l'écran pour effectuer une copie ou une numérisation.

Tâches de copie supplémentaires

Repérez les informations sur le Web pour effectuer les tâches de copie courantes.

Visitez le site www.support.hp.com.

Vous trouverez des instructions sur les tâches de copie, telles que :

- Copie ou numérisation des pages de livres ou autres documents reliés
- Copie de documents de formats différents
- Copie ou numérisation d'un document au format Livret

Numériser

Vous pouvez numériser et partager vos documents vers des adresses e-mail, des dossiers réseau, un ordinateur ou des sites Microsoft SharePoint.

Numérisation et partage de fichiers depuis l'imprimante

Pour configurer et utiliser ces fonctions, l'imprimante doit être connectée au même réseau. Pour plus d'informations, suivez les instructions qui s'affichent sur le panneau de commande de l'imprimante.

1. Chargez votre original, face vers le bas sur la vitre du scanner ou face vers le haut dans le chargeur de documents.

Consultez la section [Chargement d'un original sur la vitre du scanner à la page 22](#) ou [Chargement d'un original dans le bac d'alimentation automatique à la page 24](#).
2. Sur l'Écran d'accueil du panneau de commande, appuyez sur **Numériser**, puis sélectionnez l'option souhaitée.
3. Suivez les instructions qui apparaissent à l'écran pour terminer la numérisation.

Configuration de la fonction Numériser vers la messagerie via le serveur Embedded Web Server (EWS)

Configurez les paramètres de numérisation vers la messagerie via le serveur Embedded Web Server (EWS).

 **REMARQUE :** Assurez-vous que l'imprimante est connectée au même réseau que l'ordinateur.

1. Sur le panneau de commande de l'imprimante, faites glisser vers le bas le centre d'état depuis le centre supérieur pour afficher l'adresse IP de l'imprimante.
2. Sur un ordinateur ou un périphérique mobile, ouvrez un navigateur Web et saisissez l'adresse IP de l'imprimante dans la barre d'adresse.

Reportez-vous à la section [Ouvrir le serveur Embedded web server \(EWS\) à la page 26](#).

3. Développez l'onglet **Général** dans le volet de gauche, accédez à **Serveurs de messagerie**, puis cliquez sur l'icône **Plus**.
 - Si vous ou votre entreprise utilisez un serveur de messagerie pour les courriers électroniques, sélectionnez **serveur SMTP**.
 - Si vous ou votre entreprise utilisez plusieurs serveurs de messagerie pour les courriers électroniques, sélectionnez **Profil de courrier électronique défini par l'utilisateur**.
4. Saisissez votre **nom d'affichage** et l'**adresse électronique**.
5. Saisissez les informations du serveur SMTP pour les courriers sortants. Pour obtenir les informations du serveur SMTP, contactez votre fournisseur de services de messagerie ou votre administrateur système.
 - Nom du serveur SMTP : adresse du serveur du fournisseur de services de messagerie.
 - Numéro du port SMTP : valeur du port pour le serveur de messagerie.
 - Taille maximum du courrier électronique : la plupart des fournisseurs de services de messagerie ou clients limitent la taille des pièces jointes aux courriers électroniques, généralement de 10 Mo à 50 Mo pour les comptes gratuits.
6. Activer la fonction **Toujours utiliser la connexion sécurisée (SSL/TLS)** pour des raisons de sécurité.

 **REMARQUE :** N'activez pas les certificats de validation si aucun certificat n'a été importé dans l'imprimante.

7. Si le serveur SMTP ou un profil de courrier électronique défini par l'utilisateur requiert une authentification pour l'envoi d'un courrier électronique, sélectionnez **Authentification requise par le serveur**.

8. Pour les services de courrier électronique qui nécessitent une vérification en 2 étapes pour l'authentification, saisissez le **nom d'utilisateur** (votre adresse électronique) et le **mot de passe** (votre mot de passe de l'application Gmail/Hotmail/Outlook). Ce mot de passe est celui que vous avez généré pour votre compte de messagerie électronique.
9. Pour demander la saisie d'un code PIN sur le panneau de commande de l'imprimante avant qu'une imprimante puisse envoyer un document numérisé, activez l'option **Utiliser le code PIN de sécurité**.
10. Saisissez, puis confirmez votre code PIN.

Ce code PIN doit être saisi sur le panneau de commande chaque fois que le profil est utilisé pour envoyer un document numérisé par courrier électronique.

11. Cliquez sur **Appliquer** pour terminer la configuration.

Testez le serveur de messagerie correspondant au nouveau profil de courrier électronique que vous avez créé. Cochez la case correspondant au nouveau profil de courrier électronique, cliquez sur l'icône **Test**, puis cliquez sur **Tester**. Vous recevrez un courrier électronique si le test est réussi.

Configuration des options de tâche par défaut (facultatif)

Configurez les options de tâche par défaut pour les tâches de numérisation vers la messagerie électronique à l'aide du serveur Embedded Web Server (EWS).

1. Sur la page d'accueil du serveur EWS, cliquez sur Numériser dans le volet de navigation de gauche, puis sur **Numériser vers la messagerie**.
2. Sélectionnez les options que vous souhaitez définir comme paramètres par défaut.
3. Pour enregistrer les paramètres, cliquez sur **Appliquer**.

Configuration des listes de contacts (facultatif)

Ajouter des contacts au carnet d'adresses pour les tâches de numérisation vers la messagerie électronique à l'aide du serveur Embedded Web Server (EWS).

1. Sur la page d'accueil du serveur EWS, cliquez sur **Contacts** dans le volet de navigation de gauche.
2. Sélectionnez l'option de carnet d'adresses appropriée pour ajouter des contacts dans la liste déroulante **Sélectionner un carnet d'adresses**.
3. Utilisez l'une des options suivantes pour configurer une liste de contacts :
 - Vous pouvez ajouter des contacts un par un à la liste de contacts. Cliquez sur **Ajouter un contact** ou **Ajouter un groupe** pour ajouter des contacts à la liste.
 - Un serveur du répertoire réseau (LDAP) peut être configuré pour rechercher des utilisateurs au sein d'une entreprise. Cliquez sur l'onglet **Carnets d'adresses** situé en haut de la page Contacts pour configurer le protocole LDAP.
 - Vous pouvez également utiliser la page **Carnets d'adresses** pour configurer plusieurs listes de contacts. Sous **Gérer les carnets d'adresses**, cliquez sur l'icône **Plus** pour ajouter des carnets d'adresses personnalisés supplémentaires.

Configuration des réglages rapides (facultatif)

Configurez les réglages rapides à l'aide du serveur Embedded Web Server (EWS).

Les réglages rapides sont des raccourcis facultatifs auxquels vous pouvez accéder sur l'écran d'accueil de l'imprimante. Ils permettent d'enregistrer les paramètres de numérisation pour les tâches que vous exécutez fréquemment.

1. Sur la page d'accueil du serveur EWS, cliquez sur **Réglages rapides** dans le volet de navigation de gauche.
2. Sur la page Réglages rapides, cliquez sur l'icône **Plus**.
3. Dans la liste déroulante Type de réglage rapide, sélectionnez **E-mail** pour le réglage rapide, puis cliquez sur **Suivant**.
4. Suivez les instructions pour modifier les paramètres des réglages rapides.

Configuration d'une numérisation vers un dossier réseau à l'aide du serveur Embedded Web Server (EWS)

Configurez le dossier de numérisation du réseau sur le serveur Embedded Web Server (EWS).



REMARQUE : Assurez-vous que l'imprimante est connectée au même réseau que l'ordinateur.

1. Sur le panneau de commande de l'imprimante, faites glisser vers le bas le centre d'état depuis le centre supérieur pour afficher l'adresse IP de l'imprimante.
2. Sur un ordinateur ou un périphérique mobile, ouvrez un navigateur Web et saisissez l'adresse IP de l'imprimante dans la barre d'adresse.

Reportez-vous à la section [Ouvrir le serveur Embedded web server \(EWS\) à la page 26](#).

3. Développez l'onglet **Réglages rapides** dans le volet de gauche, puis cliquez sur l'icône **Plus**.
4. Cliquez sur la liste déroulante, sélectionnez **Dossier réseau** comme Type de réglage rapide, puis cliquez sur **Suivant**.
5. Saisissez un nom à afficher sur le panneau de commande dans le champ **Nom du réglage rapide**.
6. Saisissez une **Description** et choisissez une **option de démarrage de réglage rapide** (facultatif).
7. Dans le Chemin du dossier réseau, entrez le chemin que vous avez créé précédemment.
8. Sous **Méthode de connexion**, sélectionnez **Utiliser les informations de connexion suivantes**.
9. Saisissez votre **nom d'utilisateur** et le **mot de passe**.
10. Cliquez sur **Vérifier l'accès** pour confirmer que les informations d'identification sont correctes.

Vous recevrez un message si votre vérification d'accès est réussie.

11. Activez l'option **Utiliser le code PIN de sécurité** pour demander qu'un code PIN soit saisi sur le panneau de commande de l'imprimante avant d'envoyer une numérisation.
12. Saisissez, puis confirmez votre code PIN.

Ce code PIN doit être saisi sur le panneau de commande chaque fois que le profil est utilisé pour envoyer un document numérisé par courrier électronique.

13. Cliquez sur **Suivant**.

14. Sélectionnez vos paramètres par défaut pour les numérisations futures, puis cliquez sur **Suivant**.

 **REMARQUE :** Pour modifier les paramètres de numérisation par défaut ultérieurement, accédez à **Numérisation** et cliquez sur **Numériser vers le dossier réseau** dans le volet de gauche. Modifiez vos paramètres, puis cliquez sur **Appliquer**.

Numérisation vers un périphérique USB depuis l'imprimante

Pour numériser un fichier directement vers un périphérique USB, utilisez le panneau de commande de l'imprimante.

 **REMARQUE :** Vous pouvez également utiliser le serveur Embedded web server (EWS) pour numériser vers un périphérique USB.

1. Insérez le périphérique USB dans le port USB de l'imprimante.
2. Chargez votre original, face vers le bas sur la vitre du scanner ou face vers le haut dans le chargeur de documents.

Consultez la section [Chargement d'un original sur la vitre du scanner à la page 22](#) ou [Chargement d'un original dans le bac d'alimentation automatique à la page 24](#).

3. Sur l'écran d'accueil du panneau de commande, appuyez sur **Numériser**.
4. Appuyez sur **Numérisation vers USB**, puis sélectionnez l'emplacement sur le périphérique USB sur lequel vous souhaitez enregistrer le fichier numérisé.
5. Appuyez sur le champ **Nom du fichier** et saisissez le nom du fichier.
6. Appuyez pour définir d'autres options de fichier telles que **Côtés originaux**, **Type de fichier**, **Résolution** et **Mode couleur** dans chaque liste déroulante.
7. Appuyez sur **Options** pour modifier les paramètres.
8. Appuyez sur **Aperçu** si vous souhaitez afficher un aperçu de la photo ou du document numérisé, puis sur **Envoyer** pour numériser le document et l'enregistrer sur le périphérique USB.

Configuration de la numérisation vers SharePoint

Configurez les paramètres de numérisation vers SharePoint via le serveur Embedded Web Server (EWS).

 **REMARQUE :** Assurez-vous que l'imprimante est connectée au même réseau que l'ordinateur.

1. Sur le panneau de commande de l'imprimante, faites glisser vers le bas le centre d'état depuis le centre supérieur pour afficher l'adresse IP de l'imprimante.
2. Sur un ordinateur ou un périphérique mobile, ouvrez un navigateur Web et saisissez l'adresse IP de l'imprimante dans la barre d'adresse.

Reportez-vous à la section [Ouvrir le serveur Embedded web server \(EWS\) à la page 26](#).

3. Sur un ordinateur ou un périphérique mobile, ouvrez un navigateur Web et saisissez l'adresse IP de l'imprimante dans la barre d'adresse. Pour plus d'informations sur l'accès au serveur EWS, accédez à [Utiliser le serveur Embedded Web Server \(EWS\) de l'imprimante HP](#).
4. Développez l'onglet **Réglages rapides** dans le volet de gauche, puis cliquez sur l'icône **Plus**.

5. Cliquez sur le menu déroulant, sélectionnez **SharePoint** comme Type de réglage rapide, puis cliquez sur **Suivant**.
6. Dans le champ Chemin SharePoint, saisissez le chemin SharePoint.
7. Sous **Méthode de connexion**, sélectionnez **Utiliser les informations de connexion suivantes**.
8. Saisissez votre **domaine Windows**, votre **nom d'utilisateur** et votre **mot de passe**.
9. Cliquez sur **Vérifier l'accès** pour confirmer que les informations d'identification sont correctes.
Vous recevrez un message si votre vérification d'accès est réussie.
10. Pour restreindre la numérisation vers SharePoint, vous pouvez ajouter un code PIN qui devra être saisi lors de la sélection du dossier SharePoint pendant le processus de configuration de la numérisation. Lorsqu'un code PIN est créé, il doit être saisi sur le panneau de commande de l'imprimante chaque fois que le profil est utilisé pour envoyer un document numérisé vers SharePoint.
11. Cliquez sur **Suivant**.
12. Sélectionnez vos paramètres par défaut pour les numérisations futures, puis cliquez sur **Suivant**.

 **REMARQUE :** Pour modifier les paramètres de numérisation par défaut ultérieurement, accédez à **Numérisation** et cliquez sur **Numérisation vers SharePoint** dans le volet de gauche. Modifiez vos paramètres, puis cliquez sur **Appliquer**.

Numérisation vers un ordinateur à partir du panneau de commande (Windows)

Numérisez directement depuis le panneau de commande de l'imprimante vers un ordinateur Windows. L'installation du logiciel HP Universal Scan est requise pour activer la fonction de numérisation vers un ordinateur.

 **REMARQUE :** Pour numériser vers un ordinateur macOS, utilisez HP Smart [hpsmart.com](https://www.hp.com/go/hpsmart).

Installation du logiciel HP Universal Scan

Installez le logiciel HP Universal Scan pour activer la fonction de numérisation vers l'ordinateur.

1. Sur votre ordinateur Windows, rendez-vous sur [hp.com/support](https://www.hp.com/support) et téléchargez le pilote.

 **REMARQUE :** Téléchargez et installez le pilote complet pour bénéficier de tous les avantages de la numérisation. Téléchargez le pilote de base si vous souhaitez réduire la taille du fichier sans utiliser de fonctions avancées supplémentaires, telles que la reconnaissance optique de caractères (OCR).

2. Une fois téléchargé, ouvrez le pilote et suivez les instructions pour installer le logiciel et connecter votre imprimante.

Activer la numérisation vers l'ordinateur

Activez la fonction Numériser vers un ordinateur sous Windows pour activer la numérisation vers votre ordinateur à partir du panneau de commande de l'imprimante.

 **REMARQUE :** Vérifiez que l'imprimante est connectée au même réseau que votre appareil.

1. Sur l'ordinateur, ouvrez **l'Assistant HP Scan**.

2. Sélectionnez l'imprimante, puis cliquez sur **OK**.
3. Dans la nouvelle fenêtre, cliquez sur **Gérer la numérisation vers un ordinateur**.
4. Cliquez sur **Activer**.

Modification des paramètres de numérisation par défaut sous Windows (facultatif)

Modifiez les paramètres de numérisation par défaut du panneau de commande sous Windows à l'aide de HP Scan.

1. Sur votre ordinateur, ouvrez **HP Scan** et sélectionnez le raccourci de numérisation que vous souhaitez modifier, tel que Numériser au format **PDF** ou Numériser au format **JPEG**.
2. Modifiez les paramètres de numérisation souhaités, puis cliquez sur l'icône **Enregistrer**.

Numérisation à l'aide de la numérisation Web

La numérisation Web est une fonction du serveur embedded web server (EWS) qui permet de numériser des photos et des documents entre votre imprimante et votre ordinateur en utilisant un navigateur Web.

Cette fonction est disponible même si vous n'avez pas installé le logiciel d'impression sur votre ordinateur.



REMARQUE : Par défaut, la numérisation Web est désactivée. Vous pouvez l'activer depuis l'EWS.

Si vous ne parvenez pas à ouvrir la numérisation Web dans le serveur EWS, il se peut que le logiciel ait été désactivé par votre administrateur réseau. Pour plus d'informations, contactez votre administrateur réseau ou la personne qui a installé votre réseau.

Activation de la numérisation Web

Vous devez activer la numérisation Web avant de numériser à partir de n'importe quel navigateur.

1. Ouvrez le serveur embedded web server (EWS).
2. Dans le menu de gauche, cliquez sur **Réseau**, puis cliquez sur **Paramètres avancés**.
3. Sur la page **Paramètres avancés**, cliquez sur **Numérisation à distance**, puis cliquez sur le bouton à bascule situé à côté de **WS-Scan** pour activer la numérisation Web.

Si la numérisation Web n'est pas activée, cliquez sur **Réseau** et **Paramètres avancés** dans le menu de gauche, cliquez sur **Services Web (Microsoft)** dans la page Paramètres avancés, puis cliquez sur le bouton à bascule situé à côté de **WS-Scan** pour activer la numérisation Web.

Numérisation à l'aide de la numérisation Web

La numérisation Web propose des options de numérisation de base. Pour utiliser d'autres options ou fonctions de numérisation, numérisez à l'aide du HP software.

1. Chargez votre original, face vers le bas sur la vitre du scanner ou face vers le haut dans le chargeur de documents.
2. Ouvrez le serveur embedded web server (EWS).
3. Dans le menu de gauche, cliquez sur **Numériser**.
4. Cliquez sur **Numérisation Web**, modifiez les paramètres, puis cliquez sur **Démarrer la numérisation**.

Conseils pour réussir vos copies et numérisations

Suivez les conseils ci-après pour réussir vos copies et vos numérisations :

- Maintenez la vitre et la partie interne du couvercle à l'état propre. Le scanner interprète tout ce qu'il détecte sur la vitre comme faisant partie de l'image.
- Chargez votre original face imprimée vers le bas sur la vitre du scanner et alignez-le avec la marque située sur l'angle supérieur gauche de la vitre.
- Pour réaliser une copie de grande taille d'un petit original, numérisez l'original dans l'ordinateur, redimensionnez l'image dans le logiciel de numérisation, puis imprimez une copie de l'image agrandie.
- Pour ajuster la taille de la numérisation, le type de résultat, la résolution ou le type de fichier, etc., démarrez la numérisation avec le HP software.
- Pour éviter que le texte numérisé ne soit incorrect ou incomplet, assurez-vous que la luminosité est correctement réglée dans le logiciel.
- Si vous souhaitez numériser un document avec plusieurs pages dans un seul fichier plutôt que plusieurs fichiers, commencez la numérisation avec le HP software plutôt que de sélectionner **Numériser** dans le panneau de commande. Ou utilisez le bac d'alimentation pour effectuer la numérisation.
- Lorsque vous numérisez à partir d'un appareil photo de téléphone mobile, assurez-vous de disposer d'un espace suffisamment éclairé pour que l'original présente un contraste satisfaisant avec la surface sur laquelle il se trouve.

Tâches de numérisation supplémentaires

Localisez les informations sur le Web pour effectuer des tâches standard de numérisation.

Visitez la page hp.com/support.

Vous trouverez des instructions pour l'exécution de tâches de numérisation, telles que :

- Comment numériser une photo ou un document
- Comment numériser un document en tant que texte modifiable (OCR)
- Comment numériser plusieurs pages dans un seul fichier

Télécopie mobile

Utilisez cette fonctionnalité sur le HP software pour numériser et télécopier rapidement plusieurs pages depuis votre appareil mobile ou votre ordinateur.

 **REMARQUE :** Assurez-vous que votre périphérique mobile ou votre ordinateur est connecté à un réseau.

1. Ouvrez le HP software sur votre périphérique mobile ou votre ordinateur.

Si vous y êtes invité, créez un compte HP ou connectez-vous à un compte HP et enregistrez l'imprimante.

2. Sélectionnez la vignette **Télécopie mobile**.

S'il manque cette vignette, appuyez ou cliquez sur **Personnaliser les vignettes** pour l'ajouter à votre écran d'accueil.



REMARQUE : Si vous ne trouvez pas cette fonction dans le HP software, elle n'est peut-être pas disponible dans votre pays/région.

3. Renseignez les informations nécessaires et activez une page de garde, le cas échéant.
4. Joignez un fichier existant à télécopier ou numérisez un nouveau fichier à l'aide de votre imprimante ou de votre périphérique mobile.
5. Vérifiez les détails et envoyez la télécopie lorsque vous êtes prêt.

7 Télécopie

Configurez les fonctionnalités de télécopie, puis envoyez et recevez des télécopies à l'aide de l'imprimante. Cette section n'est applicable que si l'imprimante dispose du port Fax.

Vous pouvez utiliser l'imprimante pour envoyer et recevoir des fax. Vous pouvez planifier l'envoi ultérieur de fax dans les 24 heures et définir des numéros de votre carnet d'adresses pour adresser rapidement et aisément des fax vers des numéros utilisés fréquemment. Sur le panneau de commande de l'imprimante, vous pouvez également définir un certain nombre d'options de télécopie, telles que la résolution et la luminosité des télécopies que vous envoyez.

REMARQUE :

- Avant de commencer à utiliser la fonction de télécopie, assurez-vous d'avoir correctement configuré cette fonction sur l'imprimante. Vous pouvez vérifier si le télécopieur est correctement configuré en effectuant un test à partir du panneau de configuration de l'imprimante.

Reportez-vous à la section [Rapport de test de télécopie à la page 134](#).

- Vous pouvez envoyer une télécopie sécurisée à l'aide du HP software et de votre périphérique mobile ou ordinateur depuis n'importe où et à n'importe quel moment. Utilisez le HP software pour numériser et télécopier rapidement plusieurs pages en même temps depuis votre appareil mobile ou votre ordinateur.

Reportez-vous à la section [Utilisation du logiciel HP à la page 5](#).

Envoi d'une télécopie

Vous pouvez envoyer une télécopie de plusieurs manières, selon votre situation ou vos besoins.

Envoi d'une télécopie standard

Vous pouvez envoyer une télécopie sur une seule page ou plusieurs pages à partir du panneau de commande.

REMARQUE :

- Envoyez une télécopie d'une seule page en plaçant l'original sur la vitre. Envoyez plusieurs télécopies en utilisant le chargeur de documents.
- Si vous avez besoin d'une confirmation imprimée de l'envoi de vos télécopies, activez la notification de télécopie.

Reportez-vous à la section [Configuration de la confirmation du numéro de télécopie à la page 55](#).

1. Chargez votre original, face vers le bas sur la vitre du scanner ou face vers le haut dans le chargeur de documents.
2. Sur l'écran d'accueil du panneau de commande, faites défiler l'écran vers la droite, puis appuyez sur **Télécopie**.

3. Pour entrer le numéro de télécopieur, procédez de l'une des manières suivantes :
 - Appuyez sur **Entrer le numéro de télécopieur**, puis saisissez le numéro de télécopieur.
 - Appuyez sur l'icône **Carnet d'adresses** en regard du champ **Entrer le numéro de télécopieur** pour ouvrir le carnet d'adresses.
4. Appuyez sur **Sélectionner** pour confirmer.
5. Appuyez sur **Envoyer** pour envoyer la télécopie.

 **CONSEIL :** Si le destinataire vous informe que la qualité de la télécopie envoyée n'est pas satisfaisante, essayez de modifier la résolution ou le contraste sur votre télécopieur.

Envoi d'une télécopie standard à partir de l'ordinateur (Windows)

Vous pouvez envoyer un document en télécopie directement depuis votre ordinateur sans avoir à l'imprimer d'abord.

Pour utiliser cette fonction, assurez-vous d'avoir installé le HP software sur votre ordinateur, que l'imprimante est connectée à une ligne téléphonique active, et que la fonction de télécopieur est configurée et fonctionne correctement.

1. Ouvrez le document sur l'ordinateur à partir duquel vous souhaitez envoyer la télécopie.
2. Dans le menu **Fichier** de votre logiciel, cliquez sur **Imprimer**.
3. Dans la liste des noms, sélectionnez l'imprimante dont le nom comporte le mot "**fax**".
4. Pour modifier les paramètres, cliquez sur le bouton qui ouvre la boîte de dialogue **Propriétés**.

Selon l'application logicielle utilisée, ce bouton peut être libellé **Propriétés**, **Options**, **Configuration d'imprimante**, **Imprimante** ou **Préférences**.

5. Après avoir modifié les paramètres souhaités, cliquez sur **OK**.
6. Cliquez sur **Imprimer** ou sur **OK**.
7. Entrez le numéro du télécopieur et d'autres informations pour le destinataire, modifiez les autres paramètres de la télécopie, puis cliquez sur **Envoyer une télécopie**. L'imprimante commence à composer le numéro de télécopieur, puis envoie le document.

Envoi d'une télécopie depuis un téléphone

Vous pouvez envoyer une télécopie depuis votre poste de téléphone. Cela vous permet de parler au destinataire avant d'envoyer la télécopie.

1. Chargez votre original, face vers le bas sur la vitre du scanner ou face vers le haut dans le chargeur de documents.
2. Composez le numéro à l'aide du clavier du téléphone connecté à l'imprimante.

Si le destinataire répond au téléphone, dites-lui qu'il devrait recevoir la télécopie sur son télécopieur après quelques tonalités. Si un télécopieur prend en charge l'appel, vous entendrez la tonalité du télécopieur de destination.

3. Lorsque vous êtes prêt à envoyer, appuyez sur **Envoi de télécopie**, puis suivez les instructions à l'écran.

La ligne téléphonique est coupée durant la transmission de la télécopie. Si vous parlez plus tard au destinataire, restez en ligne jusqu'à la fin de la transmission de la télécopie. Si vous avez fini de parler avec le destinataire, vous pouvez raccrocher le combiné dès le début de la transmission de la télécopie.

Programmer l'envoi d'une télécopie à partir du panneau de commande

Vous pouvez programmer l'envoi différé de télécopies.

1. Chargez votre original, face vers le bas sur la vitre du scanner ou face vers le haut dans le chargeur de documents.
2. Sur l'écran d'accueil du panneau de commande, faites défiler l'écran vers la droite, puis appuyez sur **Télécopie**.
3. Appuyez sur **Options**, faites défiler la liste jusqu'à **Options d'envoi**, puis appuyez sur **Programmer une télécopie**.
4. Définissez l'heure d'envoi de la télécopie, puis appuyez sur **Terminé**.
5. Pour entrer le numéro de télécopieur, procédez de l'une des manières suivantes :
 - Appuyez sur **Entrer le numéro de télécopieur**, puis saisissez le numéro de télécopieur.
 - Appuyez sur l'icône **Carnet d'adresses** en regard du champ **Entrer le numéro de télécopieur** pour ouvrir le carnet d'adresses.
6. Appuyez sur **Envoyer**.

Suivez les instructions qui s'affichent à l'écran.

Envoyer une télécopie en utilisant la mémoire de l'imprimante

Vous pouvez numériser une télécopie noir et blanc, la stocker en mémoire et l'envoyer à partir de cette mémoire. Cette fonction est utile si le numéro de télécopieur que vous tentez d'appeler est occupé ou temporairement indisponible. L'imprimante numérise les originaux, les place en mémoire et les envoie lorsqu'elle peut se connecter au télécopieur destinataire. Une fois que l'imprimante a numérisé les pages et les a placées en mémoire, vous pouvez retirer les originaux du bac d'alimentation ou de la vitre du scanner.



REMARQUE :

- Seules des télécopies en noir et blanc peuvent être envoyées à partir de la mémoire.
- Vous pouvez numériser plusieurs pages depuis la vitre du scanner vers la mémoire de l'imprimante, puis les télécopier. Vous pouvez utiliser cette fonction pour télécopier plusieurs pages d'un livre ou d'un magazine, lorsque cela n'est pas possible dans le chargeur automatique de documents.

-
1. Assurez-vous que la **Méthode Numériser et télécopier** est activée.
 - a. Sur l'écran d'accueil du panneau de commande, appuyez sur **Menu**.

- b. Recherchez **Utilitaires** et appuyez sur **Paramètres**.
 - c. Appuyez sur **Paramètres de télécopie**, puis appuyez sur **Envoi de télécopie**.
 - d. Appuyez sur le bouton à bascule à côté de **Méthode Numériser et télécopier** pour activer ou désactiver la fonction.
2. Chargez votre original, face vers le bas sur la vitre du scanner ou face vers le haut dans le chargeur de documents.
3. Sur l'écran d'accueil du panneau de commande, faites défiler l'écran vers la droite, puis appuyez sur **Télécopie**.
4. Pour entrer le numéro de télécopieur, procédez de l'une des manières suivantes :
 - Appuyez sur **Entrer le numéro de télécopieur**, puis saisissez le numéro de télécopieur.
 - Appuyez sur l'icône **Carnet d'adresses** en regard du champ **Entrer le numéro de télécopieur** pour ouvrir le carnet d'adresses.
5. Appuyez sur **Envoyer**.

L'imprimante numérise les originaux, les place en mémoire, puis envoie la télécopie lorsque le télécopieur destinataire est disponible.

Envoi d'une télécopie à plusieurs destinataires en utilisant un groupe de contacts du carnet d'adresses

Vous pouvez envoyer une télécopie à plusieurs destinataires en créant un contact dans votre carnet d'adresses composé de deux destinataires ou plus.

1. Chargez votre original, face vers le bas sur la vitre du scanner ou face vers le haut dans le chargeur de documents.
2. Sur l'écran d'accueil du panneau de commande, faites défiler l'écran vers la droite, puis appuyez sur **Télécopie**.
3. Appuyez sur **Entrer le numéro de télécopieur**, puis saisissez le numéro de télécopieur.
4. Appuyez sur **Répertoire**, sur **Local**, puis sur le bouton **Entrer** après avoir entré chaque numéro de télécopieur. Une fois tous les numéros de télécopieur saisis, appuyez sur **Terminé**.
5. Appuyez sur **Groupe** pour sélectionner le groupe de votre carnet d'adresses, puis sélectionnez **Sélectionner**.
6. Touchez le nom du groupe destinataire.
7. Appuyez sur **Envoyer**.

L'imprimante envoie le document à tous les numéros du groupe sélectionné.

 **CONSEIL :** Si le destinataire vous informe que la qualité de la télécopie envoyée n'est pas satisfaisante, essayez de modifier la résolution ou le contraste sur votre télécopieur.

Réception d'une télécopie

Vous pouvez recevoir des télécopies automatiquement ou manuellement. Si vous désactivez l'option **Réponse automatique**, vous recevrez les fax manuellement. Si vous activez l'option **Réponse automatique** (paramètre par défaut), l'imprimante répond automatiquement aux appels entrants et reçoit les télécopies après le nombre de sonneries spécifié par le paramètre **Sonn. avant rép.** (Le réglage **Sonn. avant rép.** par défaut est de deux sonneries).

Si vous recevez une télécopie au format Légal ou de format supérieur alors que l'imprimante n'est pas configurée pour utiliser du papier de ce format, l'imprimante réduit la télécopie de manière à ce que ses dimensions conviennent au papier chargé. Si vous avez désactivé la fonction **Réduction automatique**, l'imprimante imprime la télécopie sur deux pages.



REMARQUE : Si vous copiez un document lors de l'arrivée d'une télécopie, celle-ci est stockée dans la mémoire de l'imprimante jusqu'à ce que la copie soit terminée.

Réception d'une télécopie en mode manuel

Lorsque vous êtes au téléphone, votre interlocuteur peut en même temps vous envoyer une télécopie. Vous pouvez décrocher le combiné pour parler ou écouter les tonalités de télécopie.

- Vous pouvez recevoir des fax manuellement depuis un téléphone directement connecté au port Fax situé à l'arrière du produit.
 - Si vous avez besoin d'une confirmation imprimée de l'envoi de vos télécopies, activez l'option **Notification de télécopie** (Réception de télécopie).
1. Vérifiez que l'imprimante est sous tension et que du papier est chargé dans le bac d'alimentation.
 2. Retirez les originaux du bac d'alimentation des documents.
 3. Sur l'écran d'accueil du panneau de commande, appuyez sur **Menu**.
 4. Recherchez **Utilitaires** et appuyez sur **Paramètres**.
 5. Appuyez sur **Paramètres de télécopie**, puis sur **Réception de télécopie**.
 6. Pour répondre à un appel entrant avant la mise en marche de l'imprimante, configurez le paramètre **Sonn. avant rép.** sur un nombre supérieur.

Ou

Désactivez le paramètre **Réponse automatique** pour que l'imprimante ne réponde pas automatiquement aux appels entrants.

7. Si vous êtes au téléphone avec l'expéditeur, demandez-lui d'appuyer sur la touche **Envoi de télécopie** du télécopieur.
8. Procédez comme suit lorsque vous entendez des tonalités de télécopie à partir d'un télécopieur en cours d'envoi.
 - a. Sur l'écran d'accueil du panneau de commande de l'imprimante, appuyez sur **Recevoir maintenant** pour recevoir la télécopie.
 - b. Quand l'imprimante commence à recevoir la télécopie, vous pouvez raccrocher ou rester en ligne. La ligne téléphonique est silencieuse durant la transmission de la télécopie.

Réimpression des télécopies en mémoire depuis le panneau de commande

Vous pouvez réimprimer jusqu'à 100 télécopies les plus récemment imprimées, si elles sont toujours en mémoire. Par exemple, vous pouvez avoir besoin de réimprimer vos télécopies si vous avez égaré la copie de vos dernières impressions.



REMARQUE : Une fois la mémoire saturée, l'imprimante ne peut plus recevoir de nouvelles télécopies tant que vous n'avez pas imprimé ou supprimé des télécopies contenues dans la mémoire. Il se peut également que vous vouliez supprimer les télécopies en mémoire à des fins de sécurité ou de confidentialité.

1. Assurez-vous d'avoir chargé le papier dans le bac d'entrée.
Reportez-vous à la section [Chargement de supports à la page 11](#).
2. Sur le panneau de commande de l'imprimante, appuyez sur **Imprimer**.
3. Appuyez sur **Stockage de travaux, Télécopies stockées et Imprimer**.
Les télécopies sont imprimées dans l'ordre inverse de la réception, c'est-à-dire, les plus récentes en premier, etc.
4. Sélectionnez une télécopie, puis appuyez sur **Imprimer**.

Blocage des numéros de télécopieur indésirables

Vous pouvez bloquer des numéros de télécopieur spécifiques afin que l'imprimante ne reçoive pas de télécopies à partir de ces numéros. Lors de la réception d'un appel de télécopie entrant, l'imprimante compare le numéro à la liste des numéros de télécopies bloqués pour déterminer si l'appel doit être bloqué. Si le numéro figure sur la liste des numéros de télécopie bloqués, vous ne recevrez pas la télécopie (le nombre maximum de numéros de télécopieur que vous pouvez bloquer varie selon le modèle).

Vous pouvez bloquer des numéros de télécopieur en les ajoutant à la liste des numéros de télécopieurs bloqués, les débloquent en les supprimant de cette même liste, et imprimer la liste des numéros de télécopieur bloqués.

Ajouter un numéro à la liste des numéros de télécopieur bloqués

Procédez comme suit pour bloquer et ajouter un numéro à la liste des numéros de télécopieur bloqués depuis le panneau de commande.

1. Sur l'écran d'accueil du panneau de commande, appuyez sur **Menu**.
2. Recherchez **Utilitaires** et appuyez sur **Paramètres**.
3. Appuyez sur **Paramètres de télécopie, Réception de télécopie et Numéros de télécopieur bloqués**.
4. Sélectionnez le numéro à ajouter, puis appuyez sur **Ajouter**.
5. Appuyez sur **OK**.

Suivez les instructions affichées à l'écran.

Suppression de numéros de la liste des numéros de télécopieur bloqués

Procédez comme suit pour supprimer les numéros de la liste des numéros de télécopieur bloqués à l'aide du panneau de commande.

1. Sur l'écran d'accueil du panneau de commande, appuyez sur **Menu**.
2. Recherchez **Utilitaires** et appuyez sur **Paramètres**.
3. Appuyez sur **Paramètres de télécopie, Réception de télécopie et Numéros de télécopieur bloqués**.
4. Sélectionnez le numéro à supprimer, puis appuyez sur **Supprimer**.
5. Appuyez sur **OK**.

Suivez les instructions affichées à l'écran.

Impression d'un rapport des télécopies bloquées

Procédez comme suit pour imprimer un rapport des télécopies bloquées depuis le panneau de commande.

1. Sur l'écran d'accueil du panneau de commande, appuyez sur **Menu**.
2. Recherchez **Utilitaires** et appuyez sur **Outils**.
3. Appuyez sur **Rapports, Rapports de télécopie et Rapport des télécopies bloquées**.
4. Appuyez sur **Imprimer** pour lancer l'impression.

Créer des contacts dans le carnet d'adresses

Vous pouvez enregistrer des numéros de télécopieurs fréquemment utilisés en tant que contacts dans votre carnet d'adresses. Cela vous permet de composer rapidement ces numéros à partir du panneau de commande de l'imprimante.



CONSEIL : Outre la création et la gestion des contacts du carnet d'adresses à partir du panneau de commande de l'imprimante, vous pouvez également utiliser les outils disponibles sur votre ordinateur, tels que le HP software et le serveur embedded web server (EWS).

Reportez-vous à la section [Utilisation du logiciel HP à la page 5](#).

Créer un contact pour votre carnet d'adresses

Vous pouvez enregistrer des numéros de télécopieur dans votre carnet d'adresses.

1. Sur l'écran d'accueil du panneau de commande, appuyez sur **Menu**.
2. Recherchez **Utilitaires** et appuyez sur **Contacts**.
3. Appuyez sur **Ajouter un contact**.
4. Appuyez sur **Nom d'affichage*** pour saisir manuellement votre nom d'affichage personnel ou de votre société, puis appuyez sur **OK**.
5. Appuyez sur **Entrer l'adresse** pour saisir manuellement votre adresse e-mail personnelle ou de votre société, puis appuyez sur **OK**.

- Appuyez sur **Numéro de télécopieur** pour entrer manuellement le numéro de télécopieur, puis appuyez sur **OK**.



REMARQUE : Veillez à inclure des espaces ou d'autres chiffres, tels qu'un code de zone, un code d'accès pour les numéros externes à un système PBX (habituellement 9 ou 0) ou un préfixe longue distance.

- Appuyez sur **Enregistrer**.

Modifier des contacts dans le carnet d'adresses

Vous pouvez modifier les contacts de votre carnet d'adresses.

- Sur l'écran d'accueil du panneau de commande, appuyez sur **Menu**.
- Recherchez **Utilitaires** et appuyez sur **Contacts**.
- Appuyez sur **Contact** pour modifier les détails du contact que vous souhaitez modifier.
- Appuyez sur **Modifier** pour modifier le nom d'affichage*, l'adresse e-mail ou le numéro de télécopieur.



REMARQUE : Veillez à inclure des espaces ou d'autres chiffres, tels qu'un code de zone, un code d'accès pour les numéros externes à un système PBX (habituellement 9 ou 0) ou un préfixe longue distance.

- Appuyez sur **Enregistrer**.

Créer et modifier un groupe de contacts dans le carnet d'adresses

Vous pouvez enregistrer des groupes de numéros de télécopieur comme contacts dans votre carnet d'adresses.

Configuration d'un groupe de contacts

Vous pouvez configurer des groupes de contacts.



REMARQUE : Avant de pouvoir créer un groupe de contacts, vous devez avoir déjà créé au moins un contact dans votre carnet d'adresses.

Reportez-vous à la section [Créer un contact pour votre carnet d'adresses à la page 51](#).

- Sur l'écran d'accueil du panneau de commande, appuyez sur **Menu**.
- Recherchez **Utilitaires** et appuyez sur **Contacts**.
- Appuyez sur **Ajouter un groupe** pour saisir manuellement le nom de votre groupe personnel ou de votre société, puis appuyez sur **OK**.
- Appuyez sur **Nom du groupe*** pour entrer manuellement un nom de groupe à l'aide du clavier, puis appuyez sur **OK**.
- Appuyez sur **Membres**, sélectionnez les contacts que vous souhaitez inclure dans ce groupe, puis appuyez sur **Ajouter**.
- Appuyez sur **Enregistrer**.

Modifier un groupe de contacts dans le carnet d'adresses

Vous pouvez modifier un groupe de contacts dans le carnet d'adresses.

1. Sur l'écran d'accueil du panneau de commande, appuyez sur **Menu**.
2. Recherchez **Utilitaires** et appuyez sur **Contacts**.
3. Appuyez sur **Groupe** pour modifier les détails d'un groupe de contacts.
4. Appuyez sur **Modifier** pour modifier le nom du groupe manuellement et sélectionnez les membres du groupe.
5. Appuyez sur **Enregistrer**.



REMARQUE: Si vous voulez supprimer un contact du groupe, touchez-le pour le désélectionner.

Supprimer des contacts dans le carnet d'adresses

Vous pouvez supprimer des contacts du carnet d'adresses.

1. Sur l'écran d'accueil du panneau de commande, appuyez sur **Menu**.
2. Recherchez **Utilitaires** et appuyez sur **Contacts**.
3. Sélectionnez le nom du contact du carnet d'adresses à supprimer.
4. Appuyez sur **Modifier**, puis sur **Supprimer**.
5. Appuyez sur **Supprimer** pour confirmer.

Supprimer un groupe de contacts dans le carnet d'adresses

Vous pouvez supprimer un groupe de contacts du carnet d'adresses.

1. Sur l'écran d'accueil du panneau de commande, appuyez sur **Menu**.
2. Recherchez **Utilitaires** et appuyez sur **Contacts**.
3. Appuyez sur le nom du groupe de contacts que vous souhaitez supprimer.
4. Appuyez sur **Modifier**, puis sur **Supprimer**.
5. Appuyez sur **Supprimer** pour confirmer.

Modification des paramètres de télécopie

Procédez comme suit pour modifier les paramètres initiaux ou pour configurer d'autres options de télécopie.

Configurer les paramètres de composition de télécopie

Vous pouvez configurer les paramètres de composition de télécopie à l'aide du panneau de commande. Si l'imprimante n'a pas pu envoyer une télécopie (le télécopieur de destination ne répondait pas ou était occupé), elle tente de rappeler le numéro en fonction des options de rappel.

Toutes les options de rappel fonctionnent uniquement lorsque vous envoyez des télécopies à partir de la mémoire avec la fonction **Numériser et télécopier** activée.

- **Rappeler en cas d'erreur** : Rappel automatique lorsqu'un problème de communication se produit avec le télécopieur de destination.
- **Rappeler si abs. de réponse** : Rappel automatique si le télécopieur de destination ne répond pas.
- **Rappeler si occupé** : Rappel automatique si la ligne est occupée.
- **Interv. de recompos.** : Rappel en fonction de l'intervalle de temps défini.
- **Vitesse d'envoi de télécopie** : Définition de la vitesse de télécopie pour communiquer entre votre imprimante et d'autres télécopieurs lors de l'envoi de télécopies.
- **Mode de numérotation à impulsions** : Activation du mode de numérotation par impulsions. Le réglage par défaut d'origine est le mode à Tonalités. Ne modifiez pas ce réglage à moins que votre ligne téléphonique ne puisse pas utiliser la numérotation par tonalité.
- **Préfixe de numérotation** : Veillez à inclure des espaces ou d'autres chiffres, tels qu'un code de zone, un code d'accès pour les numéros externes à un système PBX (habituellement 9 ou 0) ou un préfixe longue distance.
- **Détecter la tonalité de numérotation** : Numérotation dès qu'une tonalité est détectée.

Procédez comme suit pour définir les options de composition de télécopie.

1. Sur l'écran d'accueil du panneau de commande, appuyez sur **Menu**.
2. Recherchez **Utilitaires** et appuyez sur **Paramètres**.
3. Appuyez sur **Paramètres de télécopie**, puis appuyez sur **Envoi de télécopie**.
4. Appuyez sur **Numérotation de télécopie**, puis faites glisser vers le haut ou vers le bas pour sélectionner l'une des options suivantes.
 - **Rappeler en cas d'erreur**
 - **Rappeler si abs. de réponse**
 - **Rappeler si occupé**
 - **Interv. de recompos.**
 - **Vitesse d'envoi de télécopie**
 - **Mode de numérotation à impulsions**
 - **Préfixe de numérotation**
 - **Détecter la tonalité de numérotation**

Activation de la méthode de numérisation et de télécopie

Vous pouvez définir la méthode de numérisation et de télécopie à l'aide du panneau de commande. Cette fonction est utile si le numéro de télécopieur que vous tentez d'appeler est occupé ou temporairement indisponible. L'imprimante numérise les originaux, les place en mémoire et les envoie lorsqu'elle peut se connecter au télécopieur destinataire. Une fois que l'imprimante a numérisé les pages et les a placées en mémoire, vous pouvez retirer les originaux du bac d'alimentation ou de la vitre du scanner.

1. Sur l'écran d'accueil du panneau de commande, appuyez sur **Menu**.

2. Recherchez **Utilitaires** et appuyez sur **Paramètres**.
3. Appuyez sur **Paramètres de télécopie**, puis appuyez sur **Envoi de télécopie**.
4. Appuyez sur le bouton à bascule à côté de **Méthode Numériser et télécopier** pour activer ou désactiver la fonction.

Configuration de la confirmation du numéro de télécopie

Permet de saisir à nouveau le numéro de télécopie pour le confirmer.

1. Sur l'écran d'accueil du panneau de commande, appuyez sur **Menu**.
2. Recherchez **Utilitaires** et appuyez sur **Paramètres**.
3. Appuyez sur **Paramètres de télécopie**, puis sur **Envoi de télécopie**.
4. Appuyez sur le bouton à bascule à côté de **Confirmation de numéro de télécopie** pour activer ou désactiver ce mode.

Réglage des paramètres du mode de correction d'erreurs (ECM)

Vous pouvez activer ou désactiver les paramètres ECM depuis le panneau de commande. ECM permet d'éviter une perte de données due à de mauvaises connexions téléphoniques grâce à la détection d'erreurs de transmission, suivie automatiquement par une demande de retransmission des parties erronées. Les frais téléphoniques ne sont pas affectés et peuvent même être réduits sur des lignes téléphoniques de bonne qualité. Sur des lignes téléphoniques de mauvaise qualité, ECM augmente la durée de transmission et, par conséquent, les frais de téléphone, mais il améliore nettement la fiabilité des données envoyées. Le paramètre par défaut est **Allumé**. Ne désactivez ECM que si le coût des communications augmente considérablement et que vous pouvez accepter une moindre qualité pour un coût réduit.

Si le mode ECM est désactivé, la qualité et la vitesse de transmission des télécopies envoyées et reçues sont affectées et la vitesse est automatiquement définie sur **Moyenne**.

Vous pouvez modifier les paramètres ECM à partir des paramètres d'envoi de télécopie ou de réception de télécopie depuis le panneau de commande.

1. Sur l'écran d'accueil du panneau de commande, appuyez sur **Menu**.
2. Recherchez **Utilitaires** et appuyez sur **Paramètres**.
3. Appuyez sur **Paramètres de télécopie**, puis appuyez sur **Envoi de télécopie**.

Ou

Appuyez sur **Paramètres de télécopie**, puis appuyez sur **Réception de télécopie**.

4. Appuyez sur le bouton à bascule à côté de **Mode de correction d'erreurs** pour l'activer ou le désactiver.

Définition de l'entête de télécopie de superposition

Vous pouvez configurer les paramètres d'en-tête de télécopie de superposition depuis le panneau de commande. L'en-tête de télécopie de superposition imprime votre nom et votre numéro de télécopieur en haut de chaque télécopie que vous envoyez. HP vous recommande de configurer l'en-tête de

télécopie à l'aide du HP software. Vous pouvez également configurer l'en-tête de télécopie à partir du panneau de commande de l'imprimante, comme décrit ici.



REMARQUE : Dans certains pays/certaines régions, l'en-tête de télécopie est une obligation légale.

1. Sur l'écran d'accueil du panneau de commande, appuyez sur **Menu**.
2. Recherchez **Utilitaires** et appuyez sur **Paramètres**.
3. Appuyez sur **Paramètres de télécopie**, puis sur **Configuration du télécopieur**.
4. Sur l'écran **Configuration de la télécopie de base**, appuyez sur **Pays/Région*** et faites défiler l'écran pour sélectionner le pays/la région.
5. Appuyez sur **Nom de l'en-tête de télécopie*** pour entrer manuellement le nom de votre en-tête de télécopie personnel ou de votre société à l'aide du clavier, puis appuyez sur **OK**.
6. Appuyez sur **Numéro de télécopieur** pour saisir manuellement votre numéro de télécopieur à l'aide du clavier, puis appuyez sur **OK**.



REMARQUE : L'en-tête de télécopie imprime votre nom et votre numéro de télécopieur en haut de chaque télécopie que vous envoyez.

7. Appuyez sur **Suivant**, puis suivez les instructions qui apparaissent à l'écran.
8. Appuyez sur **OK**.

Configuration du code de facturation

Vous pouvez configurer l'impression du code de facturation à l'aide du panneau de commande. La fonction de code de facturation demande à l'utilisateur d'entrer un code de facturation pour chaque télécopie envoyée ; le code de facturation est ensuite attribué à chaque page de la télécopie.

Dans le cas d'une télécopie sans groupe défini ou à composition groupée, le nombre du code de facturation augmente à chaque télécopie envoyée avec succès à chaque destination. Par défaut, le paramètre de code de facturation est désactivé.

1. Sur l'écran d'accueil du panneau de commande, appuyez sur **Menu**.
2. Recherchez **Utilitaires** et appuyez sur **Paramètres**.
3. Appuyez sur **Paramètres de télécopie**, puis sur **Envoi de télécopie**.
4. Sur l'écran **Paramètres d'envoi de télécopie**, appuyez sur le bouton bascule à côté de **Code de facturation** pour activer ou désactiver cette fonction.

Configuration des paramètres des notifications de télécopie (envoi et réception)

Vous pouvez configurer l'impression d'une notification sur l'imprimante lorsque des télécopies sont envoyées ou reçues à l'aide du panneau de commande.

1. Sur l'écran d'accueil du panneau de commande, appuyez sur **Menu**.
2. Recherchez **Utilitaires** et appuyez sur **Paramètres**.
3. Appuyez sur **Paramètres de télécopie**, **Envoi de télécopie** et **Paramètres d'envoi de télécopie**.

Ou

Appuyez sur **Paramètres de télécopie**, **Réception de télécopie** et **Paramètres de réception de télécopie**.

4. Sur l'écran **Paramètres d'envoi de télécopie** ou **Paramètres de réception de télécopie**, appuyez à côté de **Notifications de télécopie** pour définir l'option souhaitée.
 - Ne pas afficher de notification
 - Envoyer une notification en fin de tâche
 - Envoyer une notification uniquement en cas d'échec de la tâche

Configuration des paramètres d'impression des télécopies

Vous pouvez configurer les paramètres d'impression de télécopie à l'aide du panneau de commande. En fonction de vos préférences et de vos exigences de sécurité, vous pouvez configurer l'imprimante de manière à stocker et imprimer toutes les télécopies reçues et envoyées via le panneau de commande.

1. Procédez comme suit pour modifier les paramètres de stockage et d'impression.
 1. Sur l'écran d'accueil du panneau de commande, appuyez sur **Menu**.
 2. Recherchez **Utilitaires** et appuyez sur **Paramètres**.
 3. Appuyez sur **Paramètres de télécopie**, puis sur **Réception de télécopie**.
 4. Sur l'écran **Paramètres de réception de télécopie**, appuyez sur **Stocker et imprimer** à côté de **Impression de télécopie**.
 5. Appuyez sur l'une des options suivantes :

Tableau 7-1 Stocker et imprimer

Paramètres	Description
Stocker et imprimer	L'imprimante stocke en mémoire toutes les télécopies reçues. Vous pouvez ainsi réimprimer jusqu'à 100 des dernières télécopies stockées dans la mémoire. Il s'agit du paramètre par défaut. REMARQUE : Lorsque la mémoire de l'imprimante est presque pleine, elle remplace les données existantes. Si la mémoire est pleine de fax non imprimés, l'imprimante cesse de répondre aux appels de fax entrants.
Toujours imprimer	Si l'option Toujours imprimer est sélectionnée, l'imprimante imprime les télécopies reçues sans les stocker en mémoire.

Définition du mode de réponse (réponse automatique)

Vous pouvez configurer le mode de réponse automatique à l'aide du panneau de commande. Le mode de réponse détermine si l'imprimante répond aux appels entrants.

- Activez le paramètre **Réponse automatique** si vous souhaitez que l'imprimante réponde **automatiquement** aux fax.
 - Désactivez le paramètre **Réponse automatique** si vous souhaitez recevoir des fax **manuellement**. Vous devez être disponible pour répondre en personne à l'appel de télécopie entrant, sinon l'imprimante ne recevra pas de télécopies.
1. Sur l'écran d'accueil du panneau de commande, appuyez sur **Menu**.
 2. Recherchez **Utilitaires** et appuyez sur **Paramètres**.

3. Appuyez sur **Paramètres de télécopie**, puis appuyez sur l'option **Réception de télécopie**.
4. Appuyez sur le bouton bascule à côté de **Réponse automatique** pour activer ou désactiver ce mode.

Configuration du nombre de sonneries

Vous pouvez définir le nombre de sonneries avant de répondre à l'aide du panneau de commande. Si vous activez le paramètre **Réponse automatique**, vous pouvez spécifier le nombre de sonneries avant la réponse automatique aux appels entrants.

Le paramètre **Sonn. avant rép.** est important si un répondeur est installé sur la même ligne téléphonique que l'imprimante, car le répondeur doit décrocher le téléphone avant celle-ci. Il convient par exemple de régler le répondeur sur un petit nombre de sonneries et l'imprimante sur le nombre maximal de sonneries.

Par exemple, réglez le répondeur sur un petit nombre de sonneries et l'imprimante sur le nombre maximal de sonneries. Avec cette configuration, le répondeur prend l'appel et l'imprimante surveille la ligne. Si l'imprimante détecte qu'il s'agit d'une télécopie, elle la reçoit. S'il s'agit d'une communication vocale, le répondeur enregistre le message.

1. Sur l'écran d'accueil du panneau de commande, appuyez sur **Menu**.
2. Recherchez **Utilitaires** et appuyez sur **Paramètres**.
3. Appuyez sur **Paramètres de télécopie**, puis sur **Réception de télécopie**.
4. Touchez pour définir le nombre de sonneries.

Configuration du volume de la sonnerie du télécopieur

Vous pouvez modifier le volume des sonneries du télécopieur.

1. Sur l'écran d'accueil du panneau de commande, appuyez sur **Menu**.
2. Recherchez **Utilitaires** et appuyez sur **Paramètres**.
3. Appuyez sur **Paramètres de télécopie**, **Réception de télécopie** et **Volume de sonnerie**.
4. Appuyez pour définir **Fort**, **Désactivé** ou **Activé**.

Configuration du type de sonnerie pour appliquer une sonnerie différenciée

Vous pouvez modifier le type de sonnerie pour appliquer une sonnerie différenciée. De nombreux opérateurs de téléphonie proposent une fonction de sonnerie distincte permettant d'avoir plusieurs numéros de téléphone sur une même ligne téléphonique. Lorsque vous vous abonnez à ce service, chaque numéro est associé à une sonnerie différente. Vous pouvez configurer l'imprimante pour qu'elle réponde à une sonnerie prédéfinie.

Si vous connectez l'imprimante à une ligne dotée d'une sonnerie distincte, demandez à votre opérateur téléphonique de définir une sonnerie pour les appels vocaux et une autre pour les télécopies. HP vous recommande de demander une double ou triple sonnerie pour les télécopies. Lorsque l'imprimante détecte la sonnerie indiquée, elle prend l'appel et reçoit la télécopie.



CONSEIL : Vous pouvez également utiliser la fonction de détection du modèle de sonnerie du panneau de commande de l'imprimante pour définir une sonnerie différenciée. Grâce à cette fonction, l'imprimante reconnaît et enregistre le type de sonnerie d'un appel entrant en fonction de l'appel et

détermine automatiquement la sonnerie particulière attribuée par votre opérateur téléphonique aux appels de télécopieur.

Si vous ne disposez pas du service de sonnerie distincte, conservez l'option par défaut **Toutes les sonneries standard**.

1. Vérifiez que l'imprimante est configurée pour répondre automatiquement à la réception de télécopies.

Reportez-vous à la section [Définition du mode de réponse \(réponse automatique\) à la page 57](#).

2. Sur l'écran d'accueil du panneau de commande, appuyez sur **Menu**.
3. Recherchez **Utilitaires** et appuyez sur **Paramètres**.
4. Appuyez sur **Paramètres de télécopie**, puis sur **Réception de télécopie**.
5. Faites défiler vers le bas, puis appuyez sur **Sonnerie différenciée**.
6. Appuyez sur l'une des options suivantes :
 - Une sonnerie
 - Deux sonneries
 - Trois sonneries
 - Deux ou trois sonneries
 - Toutes les sonneries standard
 - Enregistrement du type de sonnerie



REMARQUE : Si vous utilisez un autocommutateur privé (PBX) comportant des modèles de sonnerie différents pour les appels internes et externes, vous devez appeler le numéro de télécopie depuis un numéro externe.

Configuration de l'impression recto verso pour les télécopies

Vous pouvez définir l'impression recto verso pour imprimer les télécopies entrantes sur les deux côtés du papier.

1. Sur l'écran d'accueil du panneau de commande, appuyez sur **Menu**.
2. Recherchez **Utilitaires** et appuyez sur **Paramètres**.
3. Appuyez sur **Paramètres de télécopie**, puis sur **Réception de télécopie**.
4. Faites défiler et appuyez sur le bouton bascule à côté de **Impression recto verso pour les télécopies** pour activer ou désactiver cette fonction.

Configuration des paramètres du tampon des télécopies reçues

Vous pouvez définir les paramètres du tampon des télécopies reçues à l'aide du panneau de commande. Vous pouvez tamponner les télécopies entrantes avec vos propres informations d'en-tête pour confirmer la date et l'heure auxquelles la télécopie a été reçue. Cette fonctionnalité est désactivée par défaut.

1. Sur l'écran d'accueil du panneau de commande, appuyez sur **Menu**.

2. Recherchez **Utilitaires** et appuyez sur **Paramètres**.
3. Appuyez sur **Paramètres de télécopie**, puis sur **Réception de télécopie**.
4. Faites défiler et appuyez sur le bouton bascule à côté de **Tampon des télécopies reçues** pour activer ou désactiver cette fonction.

Configuration des paramètres Ajuster à la page

Vous pouvez définir les paramètres d'ajustement à la page à l'aide du panneau de commande.

Le paramètre **Ajuster à la page** détermine le comportement de l'imprimante lorsqu'elle reçoit une télécopie trop grande pour le format de papier chargé. Ce paramètre est activé par défaut ; l'image de la télécopie entrante est donc réduite de façon à tenir sur une page, si possible. Si cette fonction est désactivée, les informations qui ne tiennent pas sur la première page sont imprimées sur une deuxième page. La fonction **Ajuster à la page** est utile lorsque vous recevez une télécopie de format supérieur au format A4/Lettre et que le bac d'entrée contient du papier de ce format.

1. Sur l'écran d'accueil du panneau de commande, appuyez sur **Menu**.
2. Recherchez **Utilitaires** et appuyez sur **Paramètres**.
3. Appuyez sur **Paramètres de télécopie**, puis sur **Réception de télécopie**.
4. Faites défiler et appuyez sur le bouton à bascule à côté de **Ajuster à la page** pour activer ou désactiver cette fonction.

Ajouter un numéro à la liste des numéros de télécopieur bloqués

Procédez comme suit pour bloquer et ajouter un numéro à la liste des numéros de télécopieur bloqués depuis le panneau de commande.

1. Sur l'écran d'accueil du panneau de commande, appuyez sur **Menu**.
2. Recherchez **Utilitaires** et appuyez sur **Paramètres**.
3. Appuyez sur **Paramètres de télécopie**, **Réception de télécopie** et **Numéros de télécopieur bloqués**.
4. Sélectionnez le numéro à ajouter, puis appuyez sur **Ajouter**.
5. Appuyez sur **OK**.

Suivez les instructions affichées à l'écran.

Configuration des paramètres de vitesse de télécopie (envoi ou réception)

Si vous utilisez un des appareils suivants, il est peut-être nécessaire de réduire la vitesse de transmission :

- Un service de téléphonie Internet
- Un autocommutateur privé (PBX)
- Télécopie sur VoIP (Voice over Internet Protocol)
- Un service de réseau numérique à intégration de services (ISDN).

Si vous rencontrez des problèmes lors de l'envoi et de la réception des télécopies, réduisez la **Vitesse**. Le tableau ci-dessous indique les paramètres de vitesse de télécopie disponibles.

Tableau 7-2 Configuration de la vitesse d'envoi et de réception

Paramètre vitesse de télécopie	Vitesse de télécopie
Rapide	v.34 (33600 bits/s)
Moyenne	v.17 (14400 bits/s)
Lente	v.29 (9600 bits/s)

1. Sur l'écran d'accueil du panneau de commande, appuyez sur **Menu**.
2. Recherchez **Utilitaires** et appuyez sur **Paramètres**.
3. Appuyez sur **Paramètres de télécopie**, **Envoi de télécopie**, **Numérotation de télécopie** et **Vitesse d'envoi de télécopie**.

Ou

Appuyez sur **Paramètres de télécopie**, **Réception de télécopie**, **Numérotation de télécopie** et **Vitesse de réception de télécopie**.

4. Appuyez sur l'une des options suivantes pour définir la vitesse d'envoi ou de réception des télécopies.
 - **Lente (9 600 bps)**
 - **Moyenne (14 400 bps)**
 - **Rapide (33 600 bps)**

Configuration du type de numérotation

Utilisez cette procédure pour configurer le mode de numérotation par tonalités ou impulsions. Le réglage par défaut d'origine est le mode à **Tonalités**. Ne modifiez pas ce réglage à moins que votre ligne téléphonique ne puisse pas utiliser la numérotation par tonalité.



REMARQUE : L'option de numérotation par impulsions n'est pas disponible dans certain(e)s pays/régions.

1. Sur l'écran d'accueil du panneau de commande, appuyez sur **Menu**.
2. Recherchez **Utilitaires** et appuyez sur **Paramètres**.
3. Appuyez sur **Paramètres de télécopie**, **Envoi de télécopie** et **Numérotation de télécopie**.
4. Depuis les options **Numérotation de télécopie**, appuyez sur le bouton bascule à côté de **Mode de numérotation par impulsions** pour activer ou désactiver cette fonction.

Configuration de la retransmission de télécopie

Vous pouvez configurer l'imprimante de sorte qu'elle retransmette vos télécopies vers un autre numéro de télécopieur à l'aide du panneau de commande. Toutes les télécopies sont transférées en noir et blanc, quel que le mode d'envoi initial.

HP vous recommande de vérifier que le numéro vers lequel vous effectuez un transfert est une ligne de télécopie valide. Envoyez une télécopie de test pour vérifier que le télécopieur peut recevoir les télécopies que vous retransmettez.

1. Sur l'écran d'accueil du panneau de commande, appuyez sur **Menu**.
2. Recherchez **Utilitaires** et appuyez sur **Paramètres**.
3. Appuyez sur **Paramètres de télécopie**, puis sur **Retransmission de télécopie**.
4. Procédez de l'une des manières suivantes pour activer la retransmission de télécopie :
 - Appuyez sur le bouton à bascule à côté de **Retransmission de télécopie** pour transférer la télécopie.
 - Appuyez sur le bouton à bascule à côté de **Retransmission de télécopie + Imprimer** pour imprimer et transférer la télécopie.
 - Appuyez sur **Entrer un numéro de télécopieur** pour saisir manuellement le numéro du télécopieur destinataire des télécopies transférées.



REMARQUE :

- Si l'alimentation de l'imprimante est coupée lors de la configuration de la retransmission de télécopie, celle-ci est conservée, de même que le numéro de téléphone. Une fois l'alimentation rétablie sur l'imprimante, la retransmission de fax est toujours **Allumé**.
- Vous pouvez annuler la retransmission de fax en sélectionnant **Désactivé** dans le menu **Retransmission de télécopie**.

Configuration de l'archivage de télécopies

Vous pouvez utiliser l'archivage de télécopies pour enregistrer directement les télécopies reçues sur votre ordinateur. Cela vous permet d'économiser du papier et de l'encre.

Les télécopies reçues sont enregistrées au format TIFF (Tagged Image File Format) ou PDF.



REMARQUE : La fonction de télécopie vers PC ne permet de recevoir que des télécopies en noir et blanc. Les télécopies en couleur seront imprimées.

Configuration requise pour l'archivage des télécopies

Vous trouverez ci-après les conditions requises pour l'archivage des télécopies.

- Le dossier de destination de l'ordinateur doit être accessible en permanence. Les télécopies ne seront pas sauvegardées si l'ordinateur est en veille ou veille prolongée.
- Le papier doit être chargé dans le bac d'entrée pour imprimer les télécopies reçues archivées.

Reportez-vous à la section [Chargement de supports à la page 11](#).

Configuration ou modification des paramètres d'archivage de télécopies

Vous pouvez configurer ou modifier les paramètres d'archivage des télécopies à l'aide du serveur embedded web server (EWS).

1. Ouvrez le serveur EWS.

Reportez-vous à la section [Utilisation du logiciel HP à la page 5](#).

2. À partir du menu à gauche, cliquez sur **Télécopie**, puis sur **Archivage et retransmission de télécopie**.

3. Cliquez sur l'onglet **Archivage**, puis sélectionnez les paramètres souhaités dans le menu déroulant **Archivage de télécopies**.
 - Ne pas archiver (imprimer uniquement)
 - Archiver et imprimer
 - Archiver uniquement

Désactivation de l'archivage de télécopies

Vous pouvez désactiver l'archivage des télécopies via le serveur embedded web server (EWS).

1. Ouvrez le serveur EWS.
Reportez-vous à la section [Utilisation du logiciel HP à la page 5](#).
2. À partir du menu à gauche, cliquez sur **Télécopie**, puis sur **Archivage et retransmission de télécopie**.
3. Cliquez sur l'onglet **Archivage**, puis sélectionnez **Ne pas archiver (impression seulement)** dans le menu déroulant **Archivage de télécopies**.

Services de télécopie et de téléphonie numérique

De nombreux opérateurs de téléphonie proposent à leurs clients des services de téléphonie numérique, tels que les suivants :

- DSL : service DSL (Digital Subscriber Line) de votre opérateur téléphonique. (Dans certains pays/régions, DSL est également appelé ADSL).
- PBX : Un autocommutateur privé (PBX).
- RNIS : système de réseau numérique à intégration de services (RNIS, ou ISDN).
- VoIP : service de téléphonie économique qui permet d'envoyer et de recevoir des télécopies avec votre imprimante en utilisant Internet. Cette méthode est appelée Télécopie sur VoIP (Voice over Internet Protocol).

Reportez-vous à la section [Télécopie sur Voice over Internet Protocol à la page 63](#).

Les imprimantes HP sont spécialement conçues pour fonctionner avec les services de téléphonie analogique traditionnels. En environnement de téléphonie numérique (ADSL/DSL, PBX ou RNIS), vous devrez peut-être utiliser des filtres ou des convertisseurs numérique/analogique lors de la configuration de l'imprimante pour la télécopie.





REMARQUE : HP ne garantit pas que l'imprimante sera compatible avec toutes les lignes ou fournisseurs, dans tous les environnements numériques, ou avec tous les convertisseurs numérique-analogique. Il est toujours recommandé de discuter directement avec l'opérateur de téléphonie pour connaître les options de configuration correctes en fonction des services de ligne fournis.

Télécopie sur Voice over Internet Protocol

Vous pourrez éventuellement vous abonner à un service de téléphonie économique qui vous permet d'envoyer et recevoir des télécopies avec votre imprimante en utilisant Internet. Cette méthode est appelée Télécopie sur VoIP (Voice over Internet Protocol).

Les indications suivantes vous serviront probablement si vous utilisez un service VoIP :

- Composez un code d'accès spécial avec le numéro de télécopie.
- Munissez-vous d'un convertisseur IP qui se connecte à Internet et fournit des ports téléphoniques analogiques pour la connexion télécopieur.

 **REMARQUE :** Vous ne pouvez envoyer et recevoir des télécopies qu'en connectant un câble téléphonique au port marqué  au dos de l'imprimante. Cela signifie que vous devez établir votre connexion à Internet via un convertisseur (qui fournit des prises téléphoniques analogiques standard pour les connexions de télécopieur) ou votre opérateur téléphonique.

 **CONSEIL :** La prise en charge de systèmes téléphoniques transmettant des télécopies standard via un protocole Internet est souvent limitée. Si vous rencontrez des difficultés lors de l'envoi et de la réception de télécopies, essayez d'utiliser une vitesse de transmission moins élevée ou de désactiver le mode de correction d'erreurs (ECM). Cependant, si vous désactivez le mode de correction des erreurs, vous ne pourrez pas envoyer ni recevoir de télécopies en couleur.

Si vous avez des questions sur la télécopie par Internet, contactez votre service d'assistance aux services de télécopie par Internet ou votre fournisseur de services local pour obtenir de l'aide.

Rapports de télécopie

Vous pouvez imprimer manuellement les rapports de télécopie selon vos besoins afin d'obtenir les informations sur les appels de télécopie que vous envoyez et recevez.

Par défaut, l'imprimante n'imprime pas de rapport de notification. Vous devez d'abord activer **Notifications d'envoi de télécopie** ou **Notifications de réception de télécopie** pour envoyer ou recevoir une notification indiquant si une télécopie a bien été envoyée ou reçue.

Reportez-vous à la section [Configuration des paramètres des notifications de télécopie \(envoi et réception\) à la page 56](#).

 **REMARQUE :**

- Les alertes et indicateurs de toner fournissent des estimations à des fins de planification uniquement. Lorsqu'une alerte relative à un faible niveau d'encre s'affiche, prévoyez une cartouche de rechange pour éviter des retards d'impression possibles. Le remplacement des cartouches n'est pas nécessaire tant que la qualité d'impression n'est pas jugée inacceptable.
- Vérifiez que les cartouches sont en bon état et correctement installées.

Reportez-vous à la section [Consommables, accessoires et pièces à la page 92](#).

Impression de rapports de confirmation de télécopie

Vous pouvez imprimer un rapport de confirmation, soit en cas d'envoi d'une télécopie ou lorsqu'une télécopie est envoyée ou reçue. Le paramètre par défaut est **Activé (Envoi de télécopie)**. Lorsque la fonction est désactivée, un message de confirmation s'affiche un bref instant sur le panneau de commande après l'envoi ou la réception de chaque télécopie.

Configuration de la confirmation du numéro de télécopie

Permet de saisir à nouveau le numéro de télécopie pour le confirmer.

1. Sur l'écran d'accueil du panneau de commande, appuyez sur **Menu**.
2. Recherchez **Utilitaires** et appuyez sur **Paramètres**.

3. Appuyez sur **Paramètres de télécopie**, puis sur **Envoi de télécopie**.
4. Appuyez sur le bouton à bascule à côté de **Confirmation de numéro de télécopie** pour activer ou désactiver ce mode.

Inclure une image de la télécopie sur le rapport

Vous pouvez inclure une image de la télécopie sur le rapport.

1. Sur l'écran d'accueil du panneau de commande, faites défiler l'écran vers la droite, puis appuyez sur **Télécopie**.
2. Appuyez sur **Options**.
3. Faites défiler et appuyez sur le bouton bascule à côté de **Inclure la page de couverture** pour activer ou désactiver cette fonction.

Impression des rapports ou des journaux de télécopie

Vous pouvez imprimer des rapports ou un journal des télécopies qui ont été envoyées et reçues par l'imprimante.

1. Sur l'écran d'accueil du panneau de commande, appuyez sur **Menu**.
2. Recherchez **Utilitaires** et appuyez sur **Outils**.
3. Touchez **Rapports**, puis touchez **Rapports de télécopie**.
4. Appuyez sur au moins l'une des options suivantes :
 - Rapport codes de facturation
 - Rapport des télécopies bloquées
 - Rapport de suivi de télécopie
 - Journal d'activité de télécopie
 - Rapport des appels de télécopie
5. Appuyez sur **Imprimer** pour lancer l'impression.

Effacer le relevé/la mémoire de télécopies

En effaçant le relevé de télécopies, vous supprimez les enregistrements des appels de télécopie.

1. Sur l'écran d'accueil du panneau de commande, appuyez sur **Menu**.
2. Recherchez **Utilitaires** et appuyez sur **Outils**.
3. Appuyez sur **Dépannage**, puis appuyez sur **Télécopie**.
4. Sur l'écran **Télécopie**, appuyez sur **Effacer le relevé/la mémoire de télécopies**.
5. Appuyez sur **Effacer**.

Rapport codes de facturation

Vous pouvez imprimer une liste de tous les codes de facturation des télécopies ainsi que le nombre total de télécopies facturées pour chaque code.

1. Sur l'écran d'accueil du panneau de commande, appuyez sur **Menu**.
2. Recherchez **Utilitaires** et appuyez sur **Outils**.
3. Appuyez sur **Rapports, Rapports de télécopie** et **Rapport des codes de facturation**.
4. Appuyez sur **Imprimer** pour lancer l'impression.

Rapport des ID de l'appelant

Vous pouvez imprimer la liste des numéros de télécopieur accompagnés de l'identité de l'appelant.

1. Sur l'écran d'accueil du panneau de commande, appuyez sur **Menu**.
2. Recherchez **Utilitaires** et appuyez sur **Outils**.
3. Appuyez sur **Rapports, Rapports de télécopie** et **Rapport des ID de l'appelant**.
4. Appuyez sur **Imprimer** pour lancer l'impression.

Rapport des télécopies bloquées

Vous pouvez imprimer la liste des numéros de télécopieur bloqués.

1. Sur l'écran d'accueil du panneau de commande, appuyez sur **Menu**.
2. Recherchez **Utilitaires** et appuyez sur **Outils**.
3. Appuyez sur **Rapports, Rapports de télécopie** et **Rapport des télécopies bloquées**.
4. Appuyez sur **Imprimer** pour lancer l'impression.

Rapport de suivi de télécopie

Un rapport de suivi de télécopie fournit des informations qui peuvent vous aider à résoudre des problèmes de transmission de télécopie.

1. Sur l'écran d'accueil du panneau de commande, appuyez sur **Menu**.
2. Recherchez **Utilitaires** et appuyez sur **Outils**.
3. Appuyez sur **Rapports, Rapports de télécopie** et **Rapport de suivi de télécopie**.
4. Appuyez sur **Imprimer** pour lancer l'impression.

Journal d'activité de télécopie

Vous pouvez vérifier les derniers enregistrements d'appels de télécopie dans le journal d'activité de télécopie.

1. Sur l'écran d'accueil du panneau de commande, appuyez sur **Menu**.
2. Recherchez **Utilitaires** et appuyez sur **Outils**.
3. Appuyez sur **Rapports, Rapports de télécopie** et **Journal d'activité de télécopie**.
4. Appuyez sur **Imprimer** pour lancer l'impression.

Rapport des appels de télécopie

Vous pouvez imprimer le rapport du dernier appel de télécopie pour connaître l'état de l'appel.

1. Sur l'écran d'accueil du panneau de commande, appuyez sur **Menu**.
2. Recherchez **Utilitaires** et appuyez sur **Outils**.
3. Appuyez sur **Rapports, Rapports de télécopie** et **Rapport des appels de télécopie**.
4. Appuyez sur **Imprimer** pour lancer l'impression.

Configuration du télécopieur supplémentaire

Après avoir effectué toutes les opérations indiquées dans le Guide de configuration, suivez les instructions de cette section pour procéder à la configuration de votre télécopieur. Conservez votre Guide de mise en route en vue de son utilisation ultérieure.

Dans cette section, vous apprendrez à configurer l'imprimante pour que la télécopie fonctionne correctement avec l'équipement et les services dont vous disposez peut-être déjà sur la même ligne téléphonique.



CONSEIL : Vous pouvez aussi utiliser l'assistant de configuration du télécopieur (Windows) pour configurer rapidement certains paramètres de télécopie importants tels que le mode de réponse et les informations d'en-tête de la télécopie. Vous pouvez accéder à ces outils via le HP software. Après avoir exécuté ces outils, suivez les procédures décrites dans cette section pour terminer la configuration de votre télécopieur.

Configuration de la télécopie (systèmes téléphoniques parallèles)

Avant de configurer l'imprimante pour la télécopie, indiquez le système téléphonique utilisé dans votre pays/région. Les instructions relatives à la configuration de la télécopie diffèrent selon que vous disposez d'un système téléphonique en parallèle ou en série :

- Si votre pays/région ne figure pas dans le tableau, vous disposez probablement d'un système téléphonique en série. Dans un système téléphonique en série, le type de connecteur présent sur vos équipements téléphoniques partagés (modems, téléphones et répondeurs) ne permet pas une connexion physique au port Fax  à l'arrière de l'imprimante. Tous les équipements doivent par conséquent être reliés à la prise téléphonique murale.



REMARQUE : Vous devrez peut-être connecter le cordon téléphonique à l'adaptateur que vous utilisez dans votre pays/région.

- Si votre pays/région se trouve dans le tableau, vous disposez probablement d'un système téléphonique en parallèle. Dans ce cas, vous pouvez connecter l'équipement téléphonique partagé à la ligne téléphonique via le port Fax  à l'arrière de l'imprimante.



REMARQUE : Si vous disposez d'un système téléphonique en parallèle, HP recommande de connecter le cordon téléphonique à 2 fils à la prise téléphonique murale.

Tableau 7-3 Pays/régions dotés d'un système téléphonique de type parallèle

Pays	Pays	Pays	Pays
Argentine	Australie	Brésil	Canada

Tableau 7-3 Pays/régions dotés d'un système téléphonique de type parallèle (suite)

Pays	Pays	Pays	Pays
Chili	Chine	Colombie	Grèce
Inde	Indonésie	Irlande	Japon
Coréen	Amérique latine	Malaisie	Mexique
Philippines	Pologne	Portugal	Russie
Arabie saoudite	Singapour	Espagne	Taiwan
Thaïlande	États-Unis	Venezuela	Vietnam

Si vous n'êtes pas certain du type de système téléphonique dont vous disposez (série ou parallèle), contactez votre opérateur téléphonique.

Sélection de la configuration de télécopieur appropriée pour le domicile ou le bureau



Pour réussir à envoyer des télécopies, vous devez savoir quels types d'équipements et de services (le cas échéant) partagent la même ligne téléphonique avec l'imprimante. Cette information est importante car vous devrez peut-être connecter certains de vos équipements de bureau existants directement à l'imprimante, et vous devrez peut-être également modifier certains paramètres de télécopie avant de pouvoir envoyer des télécopies.

1. Déterminez si votre système téléphonique est de type série ou parallèle.

Reportez-vous à la section [Configuration de la télécopie \(systèmes téléphoniques parallèles\) à la page 67](#).

- a. Système téléphonique en série.
 - b. Système téléphonique de type parallèle : passez à l'étape 2.
2. Sélectionnez la combinaison d'équipements et de services partageant votre ligne de télécopie.
 - **DSL** : Vous utilisez un service ADSL fourni par votre opérateur téléphonique. (ADSL est également appelé DSL dans certain(e)s pays/régions.)
 - **PBX** : système téléphonique d'auto-commutateur privé (PBX).
 - **RNIS** : système de réseau numérique à intégration de services (RNIS, ou ISDN).
 - **Service de sonnerie distincte** : Un service de sonnerie différenciée via votre opérateur de téléphone fournit plusieurs numéros de téléphone avec différents modèles de sonnerie.
 - **Appels vocaux** : Les appels vocaux sont reçus au même numéro de téléphone que celui que vous utilisez pour les appels de télécopie sur l'imprimante.
 - **Modem de l'ordinateur** : Un modem bas débit d'ordinateur utilise la même ligne téléphonique que l'imprimante. Si vous répondez Oui à l'une des questions suivantes, vous utilisez un modem bas débit d'ordinateur :
 - Envoyez-vous et recevez-vous des télécopies directement vers et depuis vos applications logicielles via une connexion bas débit ?
 - Envoyez-vous et recevez-vous des e-mails sur votre ordinateur via une connexion bas débit ?

- Accédez-vous à Internet depuis votre ordinateur via une connexion bas débit ?
 - **Répondeur** : Un répondeur téléphonique qui répond aux appels vocaux au même numéro de téléphone que vous utilisez pour les appels de télécopie sur l'imprimante.
 - **Service de messagerie vocale** : Un abonnement à la messagerie vocale via votre opérateur de téléphonie au même numéro que vous utilisez pour les appels de télécopie sur l'imprimante.
3. Dans le tableau suivant, sélectionnez la combinaison d'équipements et de services applicable à votre domicile ou votre bureau. Recherchez ensuite la configuration de télécopie recommandée. Des instructions étape par étape sont fournies pour chaque cas dans les sections suivantes.

 **REMARQUE** : Si la configuration de votre domicile ou de votre bureau n'est pas décrite dans cette section, configurez l'imprimante comme vous le feriez pour un téléphone analogique normal. Branchez l'une des extrémités du cordon téléphonique à la prise téléphonique murale et l'autre extrémité au port marqué  au dos de l'imprimante.

Vous devrez peut-être connecter le cordon téléphonique à l'adaptateur que vous utilisez dans votre pays/région.

Tableau 7-4 Combinaison d'équipements et de services partageant votre ligne de télécopie

Configuration de télécopie recommandée	Combinaisons partageant votre ligne de télécopie
Cas A : Ligne de télécopie distincte (aucun appel vocal reçu) à la page 69	Ligne du télécopieur
Cas B : Configuration de l'imprimante avec un filtre DSL à la page 70	DSL
Cas C : Configuration de l'imprimante avec un système téléphonique PBX ou une ligne RNIS à la page 72	PBX
Cas D : Télécopieur avec service de sonnerie différenciée sur la même ligne à la page 72	Service de sonnerie différenciée
Cas E : Ligne vocale et de télécopie partagée à la page 74	Appels vocaux
Cas F : ligne vocale et de télécopie partagée avec une messagerie vocale à la page 75	Appels vocaux et/ou service de messagerie vocale
Cas G : ligne de télécopie partagée avec un modem d'ordinateur (aucun appel vocal reçu) à la page 76	Modem bas débit d'ordinateur
Cas H : ligne vocale/télécopie partagée avec un modem d'ordinateur à la page 79	Appels vocaux et/ou modem bas débit d'ordinateur
Cas I : ligne vocale et de télécopie partagée avec un répondeur téléphonique à la page 83	Appels vocaux et/ou répondeur téléphonique
Cas J : Ligne vocale/télécopie partagée avec un modem d'ordinateur et un répondeur téléphonique à la page 85	Appels vocaux, modem bas débit d'ordinateur et/ou répondeur téléphonique
Cas K : Ligne vocale et de télécopie partagée avec un modem d'ordinateur et une messagerie vocale à la page 89	Appels vocaux, modem bas débit d'ordinateur et/ou service de messagerie vocale

Cas A : Ligne de télécopie distincte (aucun appel vocal reçu)

Si vous disposez d'une ligne téléphonique distincte sur laquelle vous ne recevez aucun appel vocal et qu'aucun autre équipement n'est connecté sur cette ligne téléphonique, configurez l'imprimante comme décrit dans cette section.





Tableau 7-5 Vue arrière de l'imprimante

Fonction	Description
1	Prise téléphonique murale.
2	Utilisez un cordon téléphonique de 26 AWG minimum pour vous raccorder au port Fax  de l'imprimante. Vous devrez peut-être connecter le cordon téléphonique à l'adaptateur que vous utilisez dans votre pays/région.

Configuration de l'imprimante avec une ligne de télécopie séparée

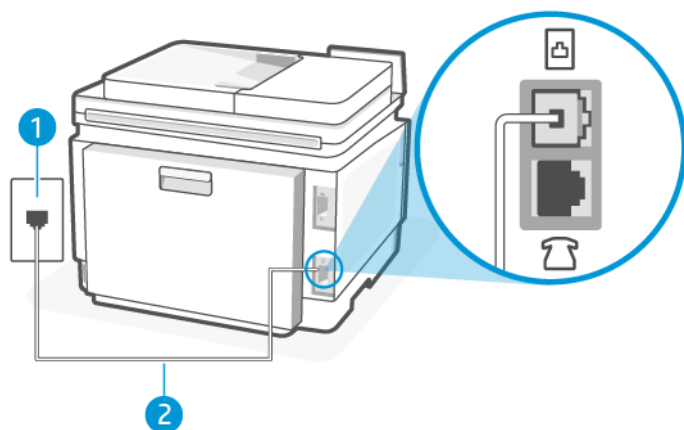
Procédez comme suit pour configurer l'imprimante avec une ligne de télécopie séparée.

1. Branchez l'une des extrémités du cordon téléphonique à la prise téléphonique murale et l'autre extrémité au port Fax  à l'arrière de l'imprimante.



REMARQUE : Vous devrez peut-être connecter le cordon téléphonique à l'adaptateur que vous utilisez dans votre pays/région.

2. Sur l'écran d'accueil du panneau de commande, appuyez sur **Menu**.
3. Recherchez **Utilitaires** et appuyez sur **Paramètres**.
4. Appuyez sur **Réception de télécopie**, puis sur **Paramètres de réception de télécopie**.
5. Appuyez sur le bouton à bascule à côté de **Réponse automatique** pour désactiver ce mode.
6. (Facultatif) Définissez les **Sonneries avant réponse** sur le paramètre le plus bas (deux sonneries).

Lorsque le téléphone sonne, l'imprimante répond automatiquement après le nombre de sonneries que vous avez défini dans le paramètre **Sonn. avant rép.** L'imprimante commence à émettre des tonalités de réception de télécopie vers le télécopieur expéditeur et reçoit la télécopie.

Cas B : Configuration de l'imprimante avec un filtre DSL

Si vous disposez d'un service DSL via votre opérateur téléphonique et que vous ne connectez aucun équipement à l'imprimante, suivez les instructions de cette section pour connecter un filtre DSL entre la

prise téléphonique murale et l'imprimante. Le filtre DSL supprime le signal numérique qui peut interférer avec l'imprimante, afin que l'imprimante puisse communiquer correctement avec la ligne téléphonique. (ADSL est également appelé DSL dans certain(e)s pays/régions.)

 **REMARQUE :** Si vous disposez d'une ligne DSL et que vous ne connectez pas le filtre DSL, vous ne pouvez ni envoyer ni recevoir de télécopies avec l'imprimante.







Tableau 7-6 Vue arrière de l'imprimante

Fonction	Description
1	Prise téléphonique murale.
2	Cordon et filtre DSL (ou ADSL) fournis par votre fournisseur DSL.
3	Utilisez un cordon téléphonique de 26 AWG minimum pour vous raccorder au port Fax  de l'imprimante. Vous devrez peut-être connecter le cordon téléphonique à l'adaptateur que vous utilisez dans votre pays/région.

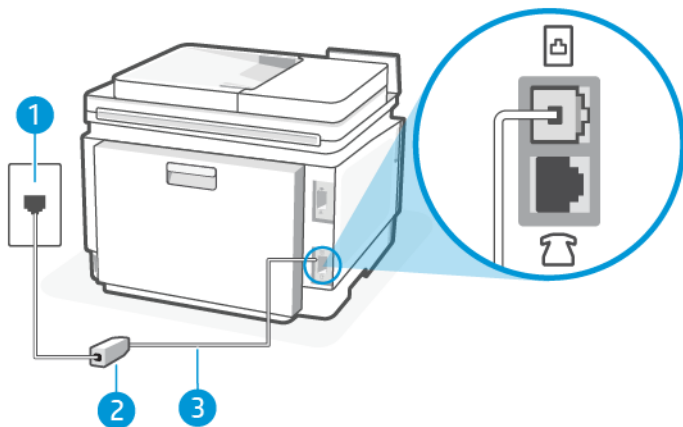
Configuration de l'imprimante avec un filtre DSL

Procédez comme suit pour configurer l'imprimante avec un filtre DSL.

1. Procurez-vous un filtre DSL auprès de votre fournisseur DSL.
2. Branchez l'une des extrémités du cordon téléphonique à la prise téléphonique murale et l'autre extrémité au port Fax  à l'arrière de l'imprimante.

 **REMARQUE :** Vous devrez peut-être connecter le cordon téléphonique à l'adaptateur que vous utilisez dans votre pays/région.

Récupérez des cordons téléphoniques supplémentaires pour cette configuration si nécessaire. Vous trouverez des cordons téléphoniques dans les magasins d'électronique qui vendent des accessoires de téléphonie.

3. Connectez un cordon téléphonique supplémentaire du filtre DSL à la prise téléphonique murale.

Si vous rencontrez des problèmes lors de la configuration de l'imprimante avec des équipements en option, contactez votre fournisseur de services ou revendeur local pour obtenir de l'aide.

Cas C : Configuration de l'imprimante avec un système téléphonique PBX ou une ligne RNIS

Si vous utilisez un système téléphonique PBX ou un convertisseur RNIS/adaptateur de terminal, assurez-vous de procéder comme suit :

- Si vous utilisez un PBX ou un convertisseur RNIS/adaptateur de terminal, connectez l'imprimante au port désigné pour l'utilisation du télécopieur et du téléphone. Assurez-vous également que l'adaptateur de terminal est réglé sur le type de commutateur approprié pour votre pays/région, si possible.

 **REMARQUE :** Certains systèmes RNIS vous permettent de configurer les ports pour des équipements téléphoniques spécifiques. Par exemple, vous avez peut-être attribué un port pour le téléphone et le télécopieur du groupe 3 et un autre port à des fins multiples. Si vous rencontrez des problèmes lorsque vous êtes connecté au port télécopieur/téléphone de votre convertisseur RNIS, essayez d'utiliser le port désigné à des fins multiples ; il peut être étiqueté « multi-combi » ou quelque chose de similaire.

- Si vous utilisez un système téléphonique PBX, désactivez la tonalité d'appel en attente.

 **REMARQUE :** De nombreux systèmes PBX numériques incluent une tonalité d'appel en attente qui est activée par défaut. La tonalité d'appel en attente interfère avec toute transmission de télécopie et vous ne pouvez ni envoyer ni recevoir de télécopies avec l'imprimante. Reportez-vous à la documentation fournie avec votre système téléphonique PBX pour obtenir des instructions sur la façon de désactiver la tonalité d'appel en attente.

- Si vous utilisez un système téléphonique PBX, composez le numéro d'une ligne extérieure avant de composer le numéro de télécopieur.
- Vous devrez peut-être connecter le cordon téléphonique à l'adaptateur que vous utilisez dans votre pays/région.

Si vous rencontrez des problèmes lors de la configuration de l'imprimante avec des équipements en option, contactez votre fournisseur de services ou revendeur local pour obtenir de l'aide.

Cas D : Télécopieur avec service de sonnerie différenciée sur la même ligne

Si vous êtes abonné à un service de sonnerie différenciée (via votre opérateur téléphonique) qui vous permet d'avoir plusieurs numéros de téléphone sur une même ligne téléphonique, chacun avec un modèle de sonnerie différent, configurez l'imprimante comme décrit dans cette section.





Tableau 7-7 Vue arrière de l'imprimante

Fonction	Description
1	Prise téléphonique murale.
2	Utilisez un cordon téléphonique de 26 AWG minimum pour vous raccorder au port Fax  de l'imprimante. Vous devrez peut-être connecter le cordon téléphonique à l'adaptateur que vous utilisez dans votre pays/région.

Configuration de l'imprimante avec un service de sonnerie différenciée

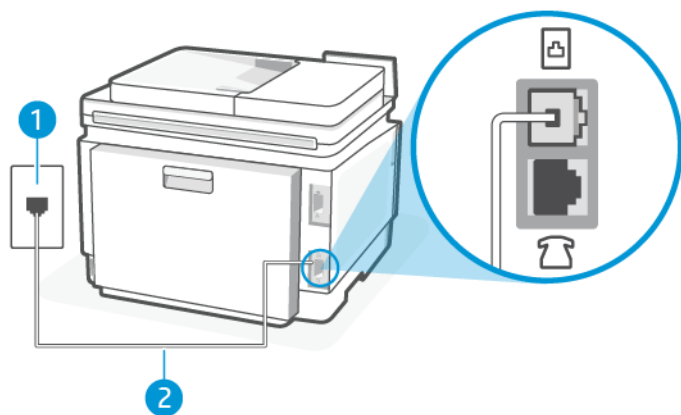
Procédez comme suit configurer l'imprimante avec un service de sonnerie différenciée.

1. Branchez l'une des extrémités du cordon téléphonique à la prise téléphonique murale et l'autre extrémité au port Fax  à l'arrière de l'imprimante.

 **REMARQUE :** Vous devrez peut-être connecter le cordon téléphonique à l'adaptateur que vous utilisez dans votre pays/région.

2. Sur l'écran d'accueil du panneau de commande, appuyez sur **Menu**.
3. Recherchez **Utilitaires** et appuyez sur **Paramètres**.
4. Appuyez sur **Réception de télécopie**, puis appuyez sur **Paramètres de réception de télécopie**.
5. Appuyez sur **Réponse automatique**.
6. (Facultatif) Définissez les **Sonneries avant réponse** sur le paramètre le plus bas (deux sonneries).

 **REMARQUE :** Par défaut, l'imprimante est configurée pour répondre à toutes les sonneries. Si vous ne définissez pas la **Sonnerie différenciée** pour qu'elle corresponde au modèle de sonnerie attribué à votre numéro de télécopieur, l'imprimante peut répondre à la fois aux appels vocaux et aux appels de télécopie ou elle peut ne pas répondre du tout.

 **CONSEIL :** Vous pouvez également utiliser la fonction de détection du modèle de sonnerie du panneau de commande de l'imprimante pour définir une sonnerie différenciée. Grâce à cette fonction, l'imprimante reconnaît et enregistre le type de sonnerie d'un appel entrant en fonction de l'appel et détermine automatiquement la sonnerie particulière attribuée par votre opérateur téléphonique aux appels de télécopieur.

Reportez-vous à la section [Configuration du type de sonnerie pour appliquer une sonnerie différenciée à la page 58](#).

L'imprimante répond automatiquement aux appels entrants ayant le type de sonnerie que vous avez sélectionné (paramètre **Sonnerie différenciée**) après le nombre de sonneries que vous avez sélectionné (paramètre **Sonn. avant rép.**). L'imprimante commence à émettre des tonalités de réception de télécopie vers le télécopieur expéditeur et reçoit la télécopie.

Si vous rencontrez des problèmes lors de la configuration de l'imprimante avec des équipements en option, contactez votre fournisseur de services ou revendeur local pour obtenir de l'aide.

Cas E : Ligne vocale et de télécopie partagée

Si vous recevez à la fois des appels vocaux et des appels de télécopie au même numéro de téléphone et si vous utilisez également un équipement de bureau (ou répondeur) sur cette même ligne téléphonique, configurez votre imprimante comme décrit dans cette rubrique.





Tableau 7-8 Vue arrière de l'imprimante

Fonction	Description
1	Prise téléphonique murale.
2	Utilisez un cordon téléphonique de 26 AWG minimum pour vous raccorder au port Fax  de l'imprimante. Vous devrez peut-être connecter le cordon téléphonique à l'adaptateur que vous utilisez dans votre pays/région.
3	Téléphone (facultatif).

Configuration de l'imprimante avec une ligne vocale/télécopie partagée

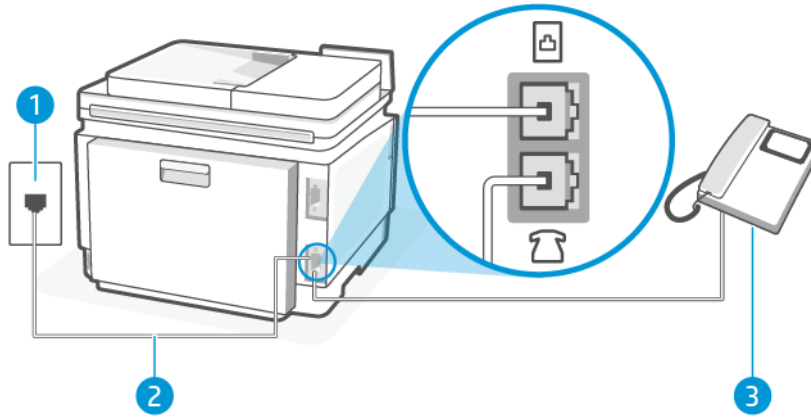
Procédez comme suit configuration de l'imprimante avec une ligne vocale/télécopie partagée.

1. Branchez l'une des extrémités du cordon téléphonique à la prise téléphonique murale et l'autre extrémité au port Fax  à l'arrière de l'imprimante.



REMARQUE : Vous devrez peut-être connecter le cordon téléphonique à l'adaptateur que vous utilisez dans votre pays/région.

2. Procédez de l'une des manières suivantes :
 - Si vous avez un système téléphonique de type parallèle, branchez un téléphone sur le port Fax  à l'arrière de l'imprimante.
 - Si vous disposez d'un système téléphonique de type série, vous pouvez brancher votre téléphone directement par-dessus le câble de l'imprimante qui inclut une prise murale.

3. Vous devez maintenant décider comment vous souhaitez que l'imprimante réponde aux appels, automatiquement ou manuellement :
 - Si vous configurez l'imprimante pour qu'elle réponde **automatiquement**, elle prendra tous les appels entrants et recevra les télécopies. L'imprimante n'est pas en mesure de faire la distinction entre les appels vocaux et les appels de télécopie ; si vous pensez qu'il s'agit d'un appel vocal, vous devrez prendre l'appel avant que l'imprimante ne s'en charge. Pour paramétrer l'imprimante afin qu'elle réponde automatiquement aux appels, activez le paramètre **Réponse automatique**.
 - Si vous configurez l'imprimante pour répondre aux télécopies **manuellement**, vous devez être disponible pour répondre en personne aux appels de télécopie entrants, sinon l'imprimante ne peut pas recevoir de télécopies. Pour paramétrer l'imprimante afin de répondre manuellement aux appels, désactivez le paramètre **Réponse automatique**.

Si vous décrochez le téléphone avant l'imprimante et que vous entendez les tonalités d'émission d'un télécopieur, vous devez répondre manuellement à l'appel de télécopie.

Si vous rencontrez des problèmes lors de la configuration de l'imprimante avec des équipements en option, contactez votre fournisseur de services ou revendeur local pour obtenir de l'aide.

Cas F : ligne vocale et de télécopie partagée avec une messagerie vocale

Si vous recevez à la fois des appels vocaux et des appels de télécopie au même numéro de téléphone, et que vous êtes abonné à un service de messagerie vocale fourni par votre opérateur téléphonique, configurez l'imprimante comme décrit dans cette section.

 **REMARQUE :** Vous ne pouvez pas recevoir de télécopies automatiquement si un service de messagerie vocale est actif sur le même numéro de téléphone que celui utilisé pour les appels de télécopie. Vous devez recevoir les télécopies manuellement, ce qui signifie que vous devez pouvoir répondre personnellement aux appels entrants de télécopie. Si vous préférez recevoir automatiquement des télécopies, contactez votre opérateur téléphonique pour vous abonner à un service de sonnerie distincte ou pour obtenir une ligne téléphonique distincte pour la télécopie.





Tableau 7-9 Vue arrière de l'imprimante

Fonction	Description
1	Prise téléphonique murale.

Tableau 7-9 Vue arrière de l'imprimante (suite)

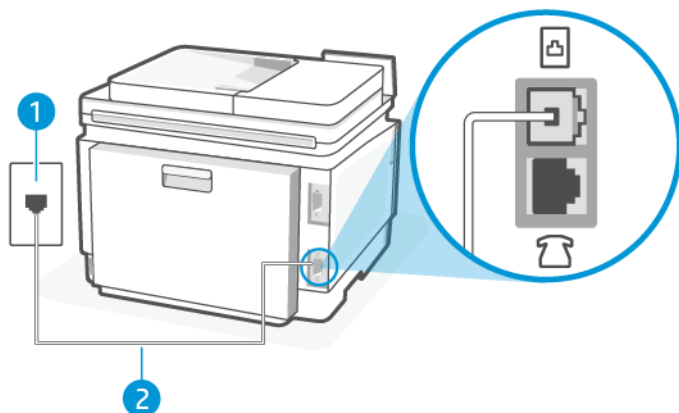
Fonction	Description
2	Utilisez un cordon téléphonique de 26 AWG minimum pour vous raccorder au port Fax  de l'imprimante. Vous devrez peut-être connecter le cordon téléphonique à l'adaptateur que vous utilisez dans votre pays/région.

Configuration de l'imprimante avec la messagerie vocale

Procédez comme suit configurer l'imprimante avec la messagerie vocale.

1. Branchez l'une des extrémités du cordon téléphonique à la prise téléphonique murale et l'autre extrémité au port Fax  à l'arrière de l'imprimante.



REMARQUE : Vous devrez peut-être connecter le cordon téléphonique à l'adaptateur que vous utilisez dans votre pays/région.

2. Sur l'écran d'accueil du panneau de commande, appuyez sur **Menu**.
3. Recherchez **Utilitaires** et appuyez sur **Paramètres**.
4. Appuyez sur **Réception de télécopie**, puis appuyez sur **Paramètres de réception de télécopie**.
5. Désactivez la **Réponse automatique**.

Vous devez être disponible pour répondre en personne aux appels de télécopie entrants, sinon l'imprimante ne peut pas recevoir de télécopies. Vous devez lancer la télécopie manuelle avant que la messagerie vocale ne décroche la ligne.

Si vous rencontrez des problèmes lors de la configuration de l'imprimante avec des équipements en option, contactez votre fournisseur de services ou revendeur local pour obtenir de l'aide.

Cas G : ligne de télécopie partagée avec un modem d'ordinateur (aucun appel vocal reçu)

Si vous disposez d'une ligne de télécopie sur laquelle vous ne recevez aucun appel vocal et que vous avez également un modem d'ordinateur connecté sur cette ligne, configurez l'imprimante comme décrit dans cette section.



REMARQUE : Si vous disposez d'un modem bas débit d'ordinateur, celui-ci partage la ligne téléphonique avec l'imprimante. Vous ne pouvez pas utiliser simultanément votre modem et l'imprimante. Par exemple, vous ne pouvez pas utiliser l'imprimante pour télécopier pendant que vous utilisez le modem de votre ordinateur pour envoyer un courrier électronique ou accéder à Internet.

Configuration de l'imprimante avec un modem bas débit d'ordinateur

Si vous utilisez la même ligne téléphonique pour envoyer des télécopies et pour un modem bas débit d'ordinateur, suivez ces instructions pour configurer l'imprimante.







Tableau 7-10 Vue arrière de l'imprimante

Fonction	Description
1	Prise téléphonique murale.
2	Utilisez un cordon téléphonique de 26 AWG minimum pour vous raccorder au port Fax  de l'imprimante. Vous devrez peut-être connecter le cordon téléphonique à l'adaptateur que vous utilisez dans votre pays/région.
3	Ordinateur avec modem.

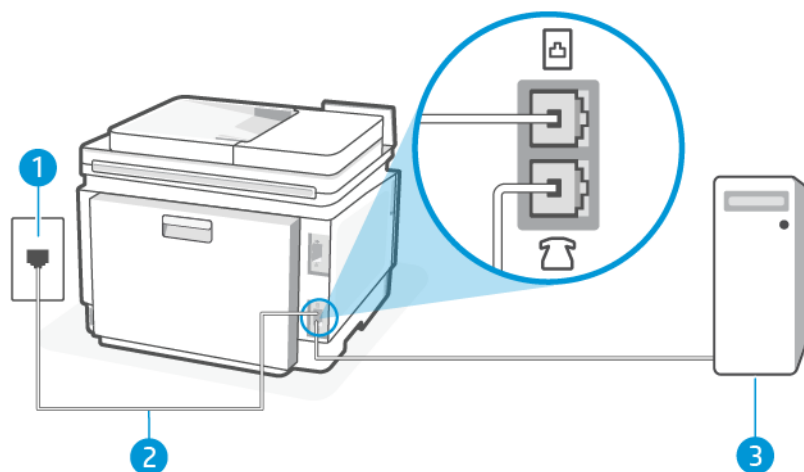
Configuration de l'imprimante avec un modem bas débit d'ordinateur

Procédez comme suit pour configurer l'imprimante avec un modem bas débit d'ordinateur

1. Localisez le cordon téléphonique qui relie l'arrière de votre ordinateur (ou le modem de votre ordinateur) à une prise murale. Débranchez le cordon de la prise téléphonique murale et branchez-le sur le port Fax  à l'arrière de l'imprimante.
2. Branchez l'une des extrémités du cordon téléphonique à la prise téléphonique murale et l'autre extrémité au port Fax  à l'arrière de l'imprimante.

 **REMARQUE :** Vous devrez peut-être connecter le cordon téléphonique à l'adaptateur que vous utilisez dans votre pays/région.

3. Si le logiciel de votre modem est configuré pour recevoir automatiquement des télécopies sur votre ordinateur, désactivez ce paramètre.

 **REMARQUE :** Si vous ne désactivez pas l'option de réception automatique des télécopies dans le logiciel de votre modem, l'imprimante ne pourra pas recevoir de télécopies.

4. Sur l'écran d'accueil du panneau de commande, appuyez sur **Menu**.
5. Recherchez **Utilitaires** et appuyez sur **Paramètres**.
6. Appuyez sur **Réception de télécopie**, puis appuyez sur **Paramètres de réception de télécopie**.

7. Activez la **Réponse automatique**.
8. (Facultatif) Définissez les **Sonneries avant réponse** sur le paramètre le plus bas (deux sonneries).

Lorsque le téléphone sonne, l'imprimante répond automatiquement après le nombre de sonneries que vous avez défini dans le paramètre **Sonn. avant rép.** L'imprimante commence à émettre des tonalités de réception de télécopie vers le télécopieur expéditeur et reçoit la télécopie.

Si vous rencontrez des problèmes lors de la configuration de l'imprimante avec des équipements en option, contactez votre fournisseur de services ou revendeur local pour obtenir de l'aide.

Configurer l'imprimante avec un modem d'ordinateur DSL/ADSL

Si vous possédez une ligne DSL et utilisez cette ligne téléphonique pour envoyer des télécopies, procédez comme suit pour configurer votre télécopieur.





Tableau 7-11 Vue arrière de l'imprimante

Fonction	Description
1	Prise téléphonique murale.
2	Séparateur parallèle.
3	Filtre DSL/ADSL.
	Connectez une extrémité du cordon téléphonique au port Fax  situé à l'arrière de l'imprimante. Branchez l'autre extrémité du cordon sur le filtre ADSL/DSL.
	Vous devrez peut-être connecter le cordon téléphonique à l'adaptateur que vous utilisez dans votre pays/région.
4	Ordinateur.
5	Modem d'ordinateur DSL/ADSL.

 **REMARQUE :** Vous devez vous procurer un séparateur parallèle. Un séparateur parallèle comporte un port RJ-11 à l'avant et deux ports RJ-11 à l'arrière. N'utilisez pas un séparateur téléphonique 2 lignes, un

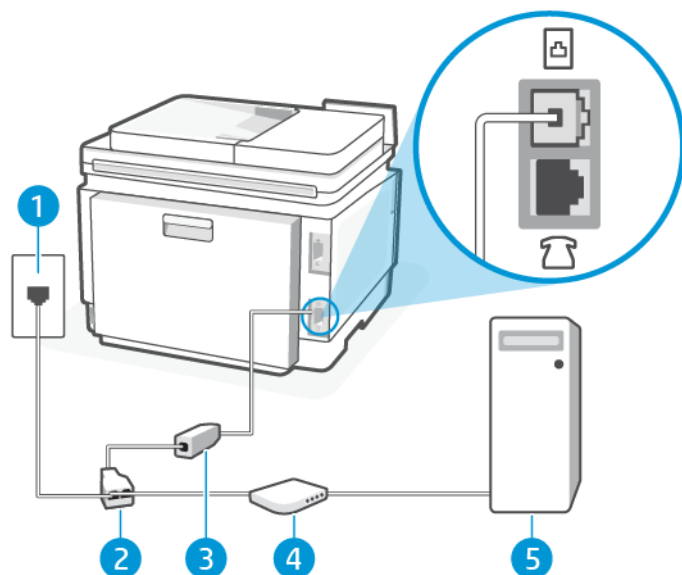
séparateur série ou un séparateur parallèle équipé de deux ports RJ-11 à l'avant et d'une prise à l'arrière.

Figure 7-1 Exemple de séparateur parallèle



Configurer l'imprimante avec un modem d'ordinateur DSL/ADSL

Procédez comme suit configurer l'imprimante avec un modem d'ordinateur DSL/ADSL

1. Procurez-vous un filtre DSL auprès de votre fournisseur DSL.
2. Branchez l'une des extrémités du cordon téléphonique au filtre DSL et l'autre extrémité au port Fax  à l'arrière de l'imprimante.

 **REMARQUE :** Vous devrez peut-être connecter le cordon téléphonique à l'adaptateur que vous utilisez dans votre pays/région.

3. Connectez le filtre DSL au séparateur parallèle.
4. Connectez le modem DSL au séparateur parallèle.
5. Connectez le séparateur parallèle à la prise murale.

Lorsque le téléphone sonne, l'imprimante répond automatiquement après le nombre de sonneries que vous avez défini dans le paramètre **Sonn. avant rép.** L'imprimante commence à émettre des tonalités de réception de télécopie vers le télécopieur expéditeur et reçoit la télécopie.

Si vous rencontrez des problèmes lors de la configuration de l'imprimante avec des équipements en option, contactez votre fournisseur de services ou revendeur local pour obtenir de l'aide.

Cas H : ligne vocale/télécopie partagée avec un modem d'ordinateur

Il existe deux manières différentes de configurer l'imprimante avec votre ordinateur en fonction du nombre de ports téléphoniques sur votre ordinateur. Avant de commencer, vérifiez si votre ordinateur possède un ou deux ports téléphoniques.

Ligne vocale/télécopie partagée avec un modem bas débit d'ordinateur

Si vous utilisez votre ligne téléphonique pour la télécopie et les appels téléphoniques, utilisez ces instructions pour configurer votre télécopieur.

Il existe deux manières différentes de configurer l'imprimante avec votre ordinateur en fonction du nombre de ports téléphoniques sur votre ordinateur. Avant de commencer, vérifiez si votre ordinateur possède un ou deux ports téléphoniques.

 **REMARQUE :** Si votre ordinateur est équipé d'un seul port téléphonique, vous devez acheter un séparateur parallèle (également appelé coupleur). Voir l'illustration. Un séparateur parallèle dispose d'un port RJ-11 à l'avant et de deux ports RJ-11 à l'arrière. N'utilisez pas un séparateur téléphonique 2 lignes, un séparateur série ou un séparateur parallèle équipé de deux ports RJ-11 à l'avant et d'une prise à l'arrière.

Figure 7-2 Exemple de séparateur parallèle







Tableau 7-12 Vue arrière de l'imprimante

Fonction	Description
1	Prise téléphonique murale.
2	Séparateur parallèle.
3	Utilisez un cordon téléphonique de 26 AWG minimum pour vous raccorder au port Fax  de l'imprimante.
4	Ordinateur avec modem.
5	Téléphone.

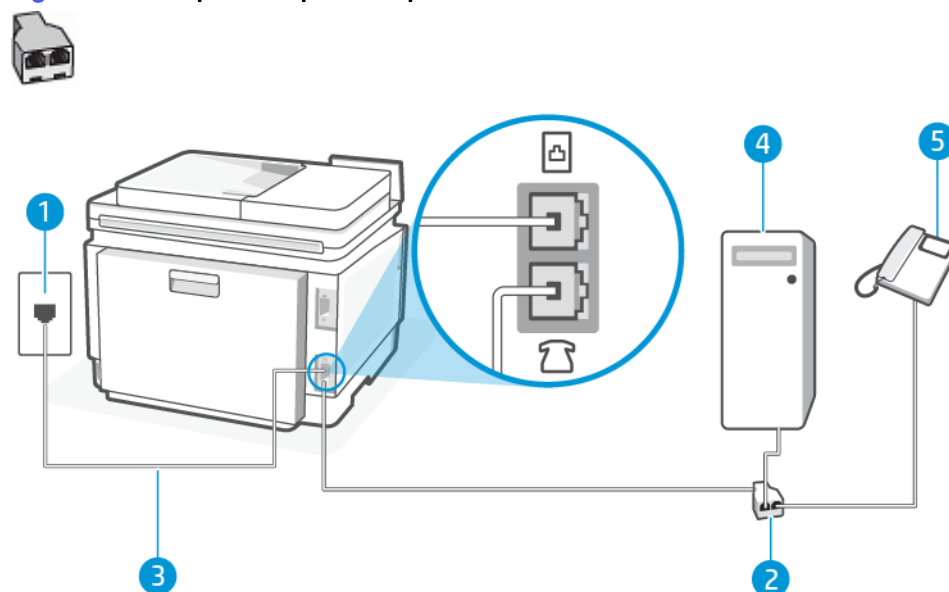
Configuration de l'imprimante sur la même ligne téléphonique qu'un ordinateur avec deux ports téléphoniques

Procédez comme suit configurer l'imprimante sur la même ligne téléphonique qu'un ordinateur avec deux ports téléphoniques.

1. Localisez le cordon téléphonique qui relie l'arrière de votre ordinateur (ou le modem de votre ordinateur) à une prise murale. Débranchez le cordon de la prise téléphonique murale et branchez-le sur le port Fax  à l'arrière de l'imprimante.
2. Connectez un téléphone au port « OUT » (sortie) situé à l'arrière de votre modem.
3. Branchez l'une des extrémités du cordon téléphonique à la prise téléphonique murale et l'autre extrémité au port Fax  à l'arrière de l'imprimante.



REMARQUE : Vous devrez peut-être connecter le cordon téléphonique à l'adaptateur que vous utilisez dans votre pays/région.

4. Si le logiciel de votre modem est configuré pour recevoir automatiquement des télécopies sur votre ordinateur, désactivez ce paramètre.



REMARQUE : Si vous ne désactivez pas l'option de réception automatique des télécopies dans le logiciel de votre modem, l'imprimante ne pourra pas recevoir de télécopies.

5. Vous devez maintenant décider comment vous souhaitez que l'imprimante réponde aux appels, automatiquement ou manuellement :
 - Si vous configurez l'imprimante pour qu'elle réponde **automatiquement**, elle prendra tous les appels entrants et recevra les télécopies. L'imprimante n'est pas en mesure de faire la distinction entre les appels vocaux et les appels de télécopie ; si vous pensez qu'il s'agit d'un appel vocal, vous devrez prendre l'appel avant que l'imprimante ne s'en charge. Pour paramétrer l'imprimante afin qu'elle réponde automatiquement aux appels, activez le paramètre **Réponse automatique**.
 - Si vous configurez l'imprimante pour répondre aux télécopies **manuellement**, vous devez être disponible pour répondre en personne aux appels de télécopie entrants, sinon l'imprimante ne peut pas recevoir de télécopies. Pour paramétrer l'imprimante afin de répondre manuellement aux appels, désactivez le paramètre **Réponse automatique**.

Si vous décrochez le téléphone avant l'imprimante et que vous entendez les tonalités d'émission d'un télécopieur, vous devez répondre manuellement à l'appel de télécopie.

Si vous utilisez la ligne téléphonique pour le répondeur téléphonique, la télécopie et un modem bas débit d'ordinateur, procédez comme suit pour configurer votre télécopieur.

Si vous rencontrez des problèmes lors de la configuration de l'imprimante avec des équipements en option, contactez votre fournisseur de services ou revendeur local pour obtenir de l'aide.

Répondeur/télécopieur partagés avec un modem d'ordinateur DSL/ADSL

Suivez ces instructions si votre ordinateur utilise un modem DSL/ADSL





Tableau 7-13 Vue arrière de l'imprimante

Fonction	Description
1	Prise téléphonique murale.
2	Séparateur parallèle.
3	Filtre DSL/ADSL.
4	Utilisez un cordon téléphonique de 26 AWG minimum pour vous raccorder au port Fax  de l'imprimante. Vous devrez peut-être connecter le cordon téléphonique à l'adaptateur que vous utilisez dans votre pays/région.
5	Modem DSL/ADSL.
6	Ordinateur.
7	Téléphone.

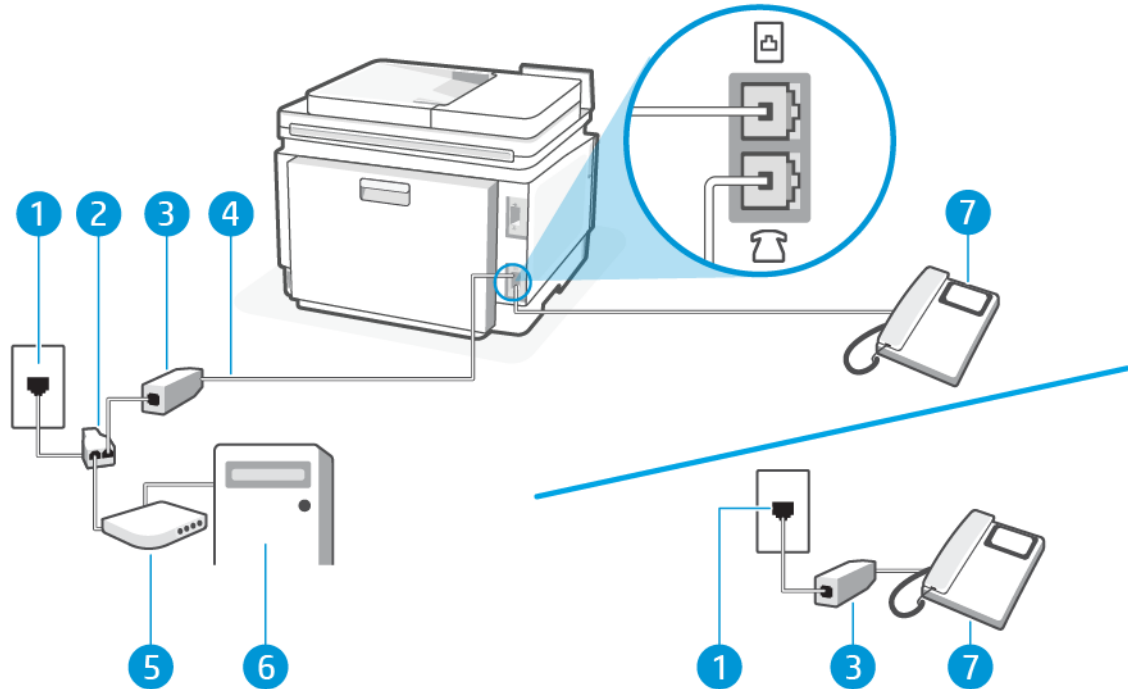

REMARQUE : Vous devez vous procurer un séparateur parallèle. Un séparateur parallèle comporte un port RJ-11 à l'avant et deux ports RJ-11 à l'arrière. N'utilisez pas un séparateur téléphonique 2 lignes, un séparateur série ou un séparateur parallèle équipé de deux ports RJ-11 à l'avant et d'une prise à l'arrière.

Figure 7-3 Exemple de séparateur parallèle



Configurer l'imprimante avec un modem d'ordinateur DSL/ADSL

Procédez comme suit configurer l'imprimante avec un modem d'ordinateur DSL/ADSL

1. Procurez-vous un filtre DSL auprès de votre fournisseur DSL.

 **REMARQUE :** Les téléphones dans d'autres parties de la maison/du bureau partageant le même numéro de téléphone avec le service DSL doivent être connectés à des filtres DSL supplémentaires pour éviter le bruit lors des appels vocaux.

2. Branchez l'une des extrémités du cordon téléphonique à la prise téléphonique murale et l'autre extrémité au port Fax  à l'arrière de l'imprimante.

 **REMARQUE :** Vous devrez peut-être connecter le cordon téléphonique à l'adaptateur que vous utilisez dans votre pays/région.

3. Si vous avez un système téléphonique de type parallèle, branchez un téléphone sur le port Fax  à l'arrière de l'imprimante.
4. Connectez le filtre DSL au séparateur parallèle.
5. Connectez le modem DSL au séparateur parallèle.
6. Connectez le séparateur parallèle à la prise murale.

Lorsque le téléphone sonne, l'imprimante répond automatiquement après le nombre de sonneries que vous avez défini dans le paramètre **Sonn. avant rép.** L'imprimante commence à émettre des tonalités de réception de télécopie vers le télécopieur expéditeur et reçoit la télécopie.

Si vous rencontrez des problèmes lors de la configuration de l'imprimante avec des équipements en option, contactez votre fournisseur de services ou revendeur local pour obtenir de l'aide.

Cas I : ligne vocale et de télécopie partagée avec un répondeur téléphonique

Cette rubrique décrit la ligne vocale et de télécopie partagée avec le répondeur téléphonique.

Si vous recevez à la fois des appels vocaux et des appels de télécopie au même numéro de téléphone et que vous disposez également d'un répondeur qui répond aux appels vocaux à ce numéro de téléphone, configurez l'imprimante comme décrit dans cette rubrique.







Tableau 7-14 Vue arrière de l'imprimante

Fonction	Description
1	Prise téléphonique murale.
2	Utilisez un cordon téléphonique de 26 AWG minimum pour vous raccorder au port Fax  de l'imprimante. Vous devrez peut-être connecter le cordon téléphonique à l'adaptateur que vous utilisez dans votre pays/région.
3	Répondeur.
4	Téléphone (facultatif).

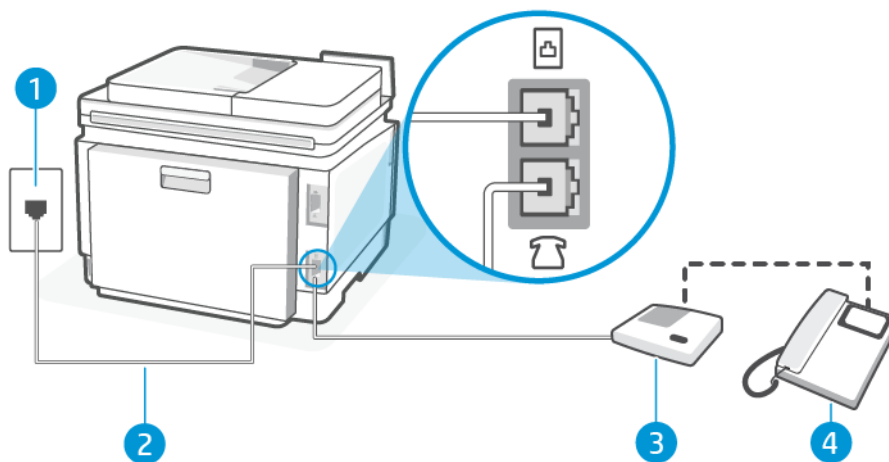
Configuration de l'imprimante avec une ligne vocale et de télécopie partagée et un répondeur

Procédez comme suit configuration de l'imprimante avec une ligne vocale et de télécopie partagée et un répondeur.

1. Débranchez votre répondeur de la prise téléphonique murale et connectez-le au port Télécopie  situé à l'arrière de l'imprimante.

 **REMARQUE :** Si vous ne connectez pas directement votre répondeur à l'imprimante, il se peut que des tonalités propres à un télécopieur en train d'émettre s'enregistrent sur votre répondeur et que vous ne puissiez pas recevoir de télécopies avec l'imprimante.

2. Branchez l'une des extrémités du cordon téléphonique à la prise téléphonique murale et l'autre extrémité au port Fax  à l'arrière de l'imprimante.

 **REMARQUE :** Vous devrez peut-être connecter le cordon téléphonique à l'adaptateur que vous utilisez dans votre pays/région.

3. Si votre répondeur ne possède pas de téléphone intégré, vous souhaitez peut-être, pour plus de commodité, connecter un téléphone à l'arrière de votre répondeur au port « OUT ». Cette opération est facultative.

 **REMARQUE :** Si votre répondeur ne permet pas de connecter un téléphone externe, utilisez un séparateur parallèle (également appelé coupleur) pour connecter le répondeur et le téléphone à l'imprimante. Vous pouvez utiliser des cordons téléphoniques standard pour ces branchements.

4. Sur l'écran d'accueil du panneau de commande, appuyez sur **Menu**.
5. Recherchez **Utilitaires** et appuyez sur **Paramètres**.
6. Appuyez sur **Réception de télécopie**, puis appuyez sur **Paramètres de réception de télécopie**.
7. Activez la **Réponse automatique**.
8. Paramétrez le répondeur pour qu'il se déclenche après seulement quelques sonneries.
9. Modifiez le paramètre **Sonn. avant rép.** de l'imprimante pour définir le nombre maximal de sonneries pris en charge par votre imprimante (Le nombre maximal de sonneries varie en fonction des pays et des régions).

Lorsque le téléphone sonne, votre répondeur répond après le nombre de sonneries choisi et diffuse votre message enregistré. L'imprimante surveille l'appel au cours de cette période en étant à l'écoute

d'éventuelles tonalités de télécopie. Si une tonalité de télécopie entrante est détectée, l'imprimante émet une tonalité de réception de télécopie et reçoit la télécopie. En absence de tonalités de télécopie, l'imprimante arrête la surveillance de la ligne et le répondeur enregistre un message.

Si vous rencontrez des problèmes lors de la configuration de l'imprimante avec des équipements en option, contactez votre fournisseur de services ou revendeur local pour obtenir de l'aide.

Cas J : Ligne vocale/télécopie partagée avec un modem d'ordinateur et un répondeur téléphonique

Si vous recevez à la fois des appels vocaux et des appels de télécopie au même numéro de téléphone et si vous utilisez également un modem et un répondeur connectés à cette ligne téléphonique, configurez votre imprimante comme décrit dans cette rubrique.

REMARQUE : Étant donné que le modem de votre ordinateur partage la ligne téléphonique avec l'imprimante, vous ne pouvez pas utiliser simultanément votre modem et l'imprimante. Par exemple, vous ne pouvez pas utiliser l'imprimante pour télécopier pendant que vous utilisez le modem de votre ordinateur pour envoyer un courrier électronique ou accéder à Internet.

Ligne vocale/télécopie partagée avec un modem bas débit d'ordinateur et un répondeur téléphonique

Il existe deux manières différentes de configurer l'imprimante avec votre ordinateur en fonction du nombre de ports téléphoniques sur votre ordinateur. Avant de commencer, vérifiez si votre ordinateur possède un ou deux ports téléphoniques.

REMARQUE : Si votre ordinateur est équipé d'un seul port téléphonique, vous devez acheter un séparateur parallèle (également appelé coupleur). Voir l'illustration. Un séparateur parallèle dispose d'un port RJ-11 à l'avant et de deux ports RJ-11 à l'arrière. N'utilisez pas un séparateur téléphonique 2 lignes, un séparateur série ou un séparateur parallèle équipé de deux ports RJ-11 à l'avant et d'une prise à l'arrière.

Figure 7-4 Exemple de séparateur parallèle





Tableau 7-15 Vue arrière de l'imprimante

Fonction	Description
1	Prise téléphonique murale.
2	Port téléphonique « IN » de votre ordinateur.
3	Port téléphonique « OUT » de votre ordinateur.
4	Téléphone (facultatif).
5	Répondeur.
6	Ordinateur avec modem.
7	Utilisez un cordon téléphonique de 26 AWG minimum pour vous raccorder au port Fax  de l'imprimante. Vous devrez peut-être connecter le cordon téléphonique à l'adaptateur que vous utilisez dans votre pays/région.

Configurer l'imprimante avec un modem d'ordinateur DSL/ADSL

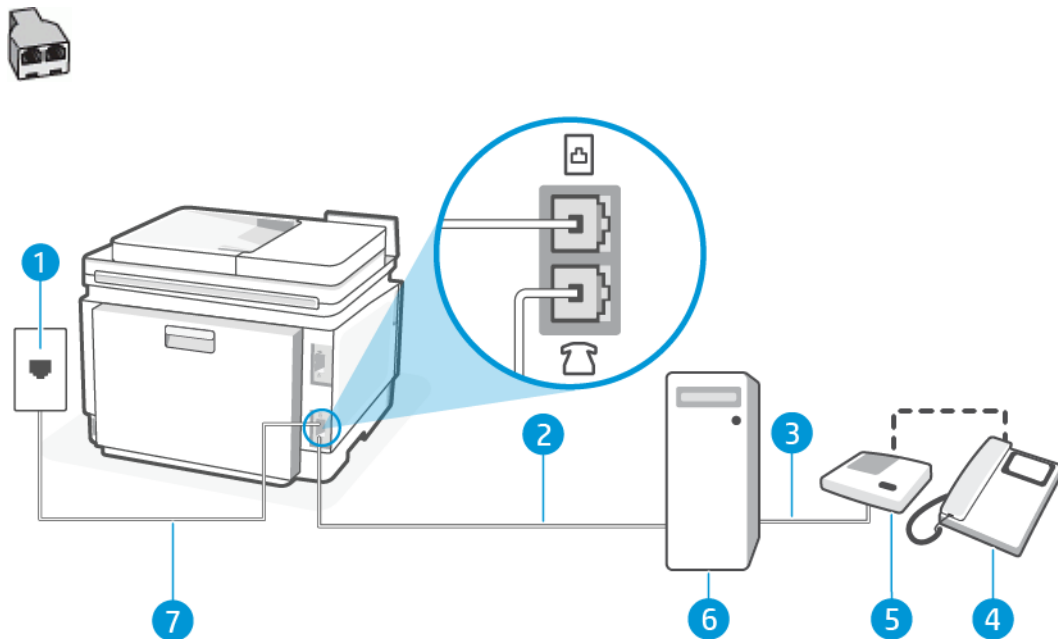
Procédez comme suit configurer l'imprimante avec un modem d'ordinateur DSL/ADSL.

1. Procurez-vous un filtre DSL/ADSL auprès de votre fournisseur DSL/ADSL.



REMARQUE : Les téléphones dans d'autres parties de la maison/du bureau partageant le même numéro de téléphone avec le service DSL/ADSL doivent être connectés à des filtres DSL/ADSL supplémentaires pour éviter le bruit lors des appels vocaux.

2. Branchez l'une des extrémités du cordon téléphonique à la prise téléphonique murale et l'autre extrémité au port Fax  à l'arrière de l'imprimante.



REMARQUE : Vous devrez peut-être connecter le cordon téléphonique à l'adaptateur que vous utilisez dans votre pays/région.

3. Connectez le filtre DSL/ADSL au séparateur.

4. Débranchez votre répondeur de la prise téléphonique murale et connectez-le au port Télécopie  situé à l'arrière de l'imprimante.



REMARQUE : Si vous ne connectez pas directement votre répondeur à l'imprimante, il se peut que des tonalités propres à un télécopieur en train d'émettre s'enregistrent sur votre répondeur et que vous ne puissiez pas recevoir de télécopies avec l'imprimante.

5. Connectez le modem DSL au séparateur parallèle.
6. Connectez le séparateur parallèle à la prise murale.
7. Paramétrez le répondeur pour qu'il se déclenche après seulement quelques sonneries.
8. Configurez le paramètre **Sonn. avant rép.** de l'imprimante pour définir le nombre maximal de sonneries pris en charge par l'imprimante.



REMARQUE : Le nombre maximal de sonneries varie en fonction des pays et des régions

Lorsque le téléphone sonne, votre répondeur répond après le nombre de sonneries choisi et diffuse votre message enregistré. L'imprimante surveille l'appel au cours de cette période en étant à l'écoute d'éventuelles tonalités de télécopie. Si des tonalités de télécopie sont détectées, l'imprimante émet des tonalités de réception de télécopie et reçoit la télécopie. En absence de tonalités de télécopie, l'imprimante arrête la surveillance de la ligne et le répondeur enregistre un message.

Si vous utilisez la même ligne téléphonique pour la voix, la télécopie et un modem ADSL, procédez comme suit pour configurer votre télécopieur.

Si vous rencontrez des problèmes lors de la configuration de l'imprimante avec des équipements en option, contactez votre fournisseur de services ou revendeur local pour obtenir de l'aide.

Ligne vocale/télécopie partagée avec un modem DSL/ADSL d'ordinateur et un répondeur téléphonique



Tableau 7-16 Vue arrière de l'imprimante

Fonction	Description
1	Prise téléphonique murale.
2	Séparateur parallèle.
3	Filtre DSL/ADSL.
4	Utilisez un cordon téléphonique de 26 AWG minimum pour vous raccorder au port Fax  de l'imprimante. Vous devrez peut-être connecter le cordon téléphonique à l'adaptateur que vous utilisez dans votre pays/région.
5	Modem DSL/ADSL.

Tableau 7-16 Vue arrière de l'imprimante (suite)

Fonction	Description
6	Ordinateur.
7	Répondeur.
8	Téléphone (facultatif).

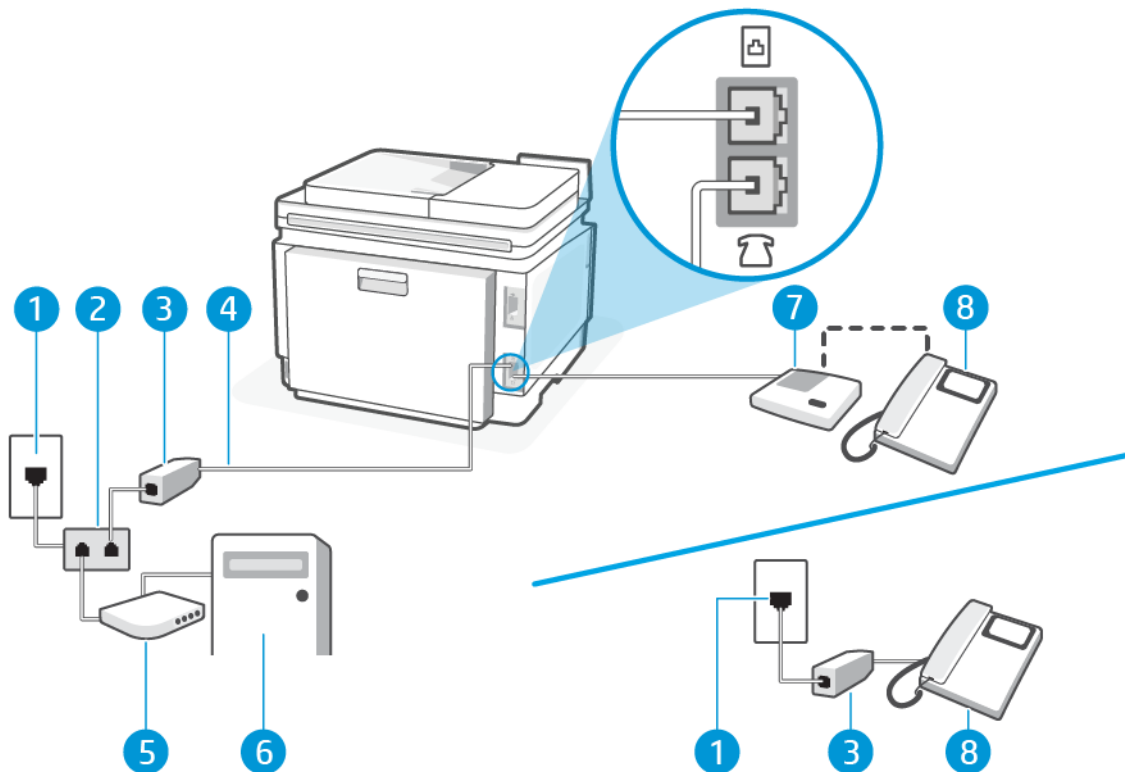
 **REMARQUE :** Vous devez vous procurer un séparateur parallèle. Un séparateur parallèle comporte un port RJ-11 à l'avant et deux ports RJ-11 à l'arrière. N'utilisez pas un séparateur téléphonique 2 lignes, un séparateur série ou un séparateur parallèle équipé de deux ports RJ-11 à l'avant et d'une prise à l'arrière.

Figure 7-5 Exemple de séparateur parallèle



Configurer l'imprimante avec un modem d'ordinateur DSL/ADSL

Procédez comme suit configurer l'imprimante avec un modem d'ordinateur DSL/ADSL.

1. Procurez-vous un filtre DSL/ADSL auprès de votre fournisseur DSL/ADSL.

 **REMARQUE :** Les téléphones dans d'autres parties de la maison/du bureau partageant le même numéro de téléphone avec le service DSL/ADSL doivent être connectés à des filtres DSL/ADSL supplémentaires pour éviter le bruit lors des appels vocaux.

2. Branchez l'une des extrémités du cordon téléphonique à la prise téléphonique murale et l'autre extrémité au port Fax  à l'arrière de l'imprimante.

 **REMARQUE :** Vous devrez peut-être connecter le cordon téléphonique à l'adaptateur que vous utilisez dans votre pays/région.

3. Connectez le filtre DSL/ADSL au séparateur.

4. Débranchez votre répondeur de la prise téléphonique murale et connectez-le au port Télécopie  situé à l'arrière de l'imprimante.

 **REMARQUE :** Si vous ne connectez pas directement votre répondeur à l'imprimante, il se peut que des tonalités propres à un télécopieur en train d'émettre s'enregistrent sur votre répondeur et que vous ne puissiez pas recevoir de télécopies avec l'imprimante.

5. Connectez le modem DSL au séparateur parallèle.
6. Connectez le séparateur parallèle à la prise murale.
7. Paramétrez le répondeur pour qu'il se déclenche après seulement quelques sonneries.
8. Configurez le paramètre **Sonn. avant rép.** de l'imprimante pour définir le nombre maximal de sonneries pris en charge par l'imprimante.

 **REMARQUE :** Le nombre maximal de sonneries varie en fonction des pays et des régions

Lorsque le téléphone sonne, votre répondeur répond après le nombre de sonneries choisi et diffuse votre message enregistré. L'imprimante surveille l'appel au cours de cette période en étant à l'écoute d'éventuelles tonalités de télécopie. Si des tonalités de télécopie sont détectées, l'imprimante émet des tonalités de réception de télécopie et reçoit la télécopie. En absence de tonalités de télécopie, l'imprimante arrête la surveillance de la ligne et le répondeur enregistre un message.

Si vous utilisez la même ligne téléphonique pour la voix, la télécopie et un modem ADSL, procédez comme suit pour configurer votre télécopieur.

Si vous rencontrez des problèmes lors de la configuration de l'imprimante avec des équipements en option, contactez votre fournisseur de services ou revendeur local pour obtenir de l'aide.

Cas K : Ligne vocale et de télécopie partagée avec un modem d'ordinateur et une messagerie vocale

Si vous recevez à la fois des appels vocaux et des appels de télécopie au même numéro de téléphone, que vous utilisez un modem sur la même ligne téléphonique et que vous êtes abonné à un service de messagerie vocale fourni par votre opérateur téléphonique, configurez l'imprimante comme décrit dans cette section.



REMARQUE : Vous ne pouvez pas recevoir de télécopies automatiquement si un service de messagerie vocale est actif sur le même numéro de téléphone que celui utilisé pour les appels de télécopie. Vous devez recevoir les télécopies manuellement, ce qui signifie que vous devez pouvoir répondre personnellement aux appels entrants de télécopie. Si vous préférez recevoir automatiquement des télécopies, contactez votre opérateur téléphonique pour vous abonner à un service de sonnerie distincte ou pour obtenir une ligne téléphonique distincte pour la télécopie.

Étant donné que le modem de votre ordinateur partage la ligne téléphonique avec l'imprimante, vous ne pouvez pas utiliser simultanément votre modem et l'imprimante. Par exemple, vous ne pouvez pas utiliser l'imprimante pour télécopier pendant que vous utilisez le modem bas débit de votre ordinateur pour envoyer un e-mail ou accéder à Internet.

Il existe deux manières différentes de configurer l'imprimante avec votre ordinateur en fonction du nombre de ports téléphoniques sur votre ordinateur. Avant de commencer, vérifiez si votre ordinateur possède un ou deux ports téléphoniques.

- Si votre ordinateur est équipé d'un seul port téléphonique, vous devez acheter un séparateur parallèle (également appelé coupleur). Voir l'illustration. Un séparateur parallèle dispose d'un port RJ-11 à l'avant et de deux ports RJ-11 à l'arrière. N'utilisez pas un séparateur téléphonique 2 lignes, un séparateur série ou un séparateur parallèle équipé de deux ports RJ-11 à l'avant et d'une prise à l'arrière.



- Si votre ordinateur dispose de deux ports téléphoniques, configurez l'imprimante comme suit :







Tableau 7-17 Vue arrière de l'imprimante

Fonction	Description
1	Prise téléphonique murale.
2	Utilisez un cordon téléphonique de 26 AWG minimum pour vous raccorder au port Fax  de l'imprimante. Vous devrez peut-être connecter le cordon téléphonique à l'adaptateur que vous utilisez dans votre pays/région.
3	Ordinateur avec modem.
4	Téléphone.

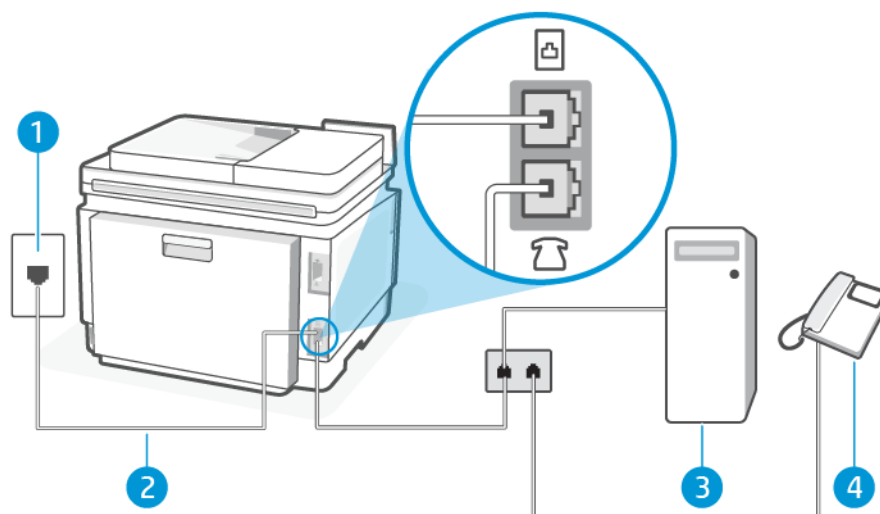
Configuration de l'imprimante sur la même ligne téléphonique qu'un ordinateur avec deux ports téléphoniques

Procédez comme suit configurer l'imprimante sur la même ligne téléphonique qu'un ordinateur avec deux ports téléphoniques.

1. Localisez le cordon téléphonique qui relie l'arrière de votre ordinateur (ou le modem de votre ordinateur) à une prise murale. Débranchez le cordon de la prise téléphonique murale et branchez-le sur le port Fax  à l'arrière de l'imprimante.
2. Connectez un téléphone au port « OUT » (sortie) situé à l'arrière de votre modem.
3. Branchez l'une des extrémités du cordon téléphonique à la prise téléphonique murale et l'autre extrémité au port Fax  à l'arrière de l'imprimante.



REMARQUE : Vous devrez peut-être connecter le cordon téléphonique à l'adaptateur que vous utilisez dans votre pays/région.

4. Si le logiciel de votre modem est configuré pour recevoir automatiquement des télécopies sur votre ordinateur, désactivez ce paramètre.



REMARQUE : Si vous ne désactivez pas l'option de réception automatique des télécopies dans le logiciel de votre modem, l'imprimante ne pourra pas recevoir de télécopies.

5. Appuyez sur **Fax, Configuration** et **Préférences**.
6. Désactivez le paramètre **Réponse automatique**.

Vous devez être disponible pour répondre en personne aux appels de télécopie entrants, sinon l'imprimante ne peut pas recevoir de télécopies.

Si vous rencontrez des problèmes lors de la configuration de l'imprimante avec des équipements en option, contactez votre fournisseur de services ou revendeur local pour obtenir de l'aide.

Exécution du test de télécopieur

Lancez d'abord le rapport de test du télécopieur afin de vérifier s'il y a problème avec votre configuration de télécopieur. Si le test est satisfaisant et que vous avez toujours des problèmes de télécopie, vérifiez que les paramètres du télécopieur indiqués dans le rapport sont corrects.

Reportez-vous à la section [Rapport de test de télécopie à la page 134](#).

Vous pouvez tester la configuration du télécopieur pour vérifier l'état de l'imprimante et vous assurer qu'elle est configurée correctement. N'effectuez ce test qu'après avoir réalisé la configuration du télécopieur sur l'imprimante. Le test effectue les opérations suivantes :

- Test de l'interface matérielle du télécopieur
- Test de détection de ligne téléphonique active
- Test du courant de ligne
- Test de tonalité

Test de la configuration du télécopieur

Procédez comme suit effectuer la configuration à partir du panneau de commande de l'imprimante.



REMARQUE : Avant de lancer le test, vérifiez que les cartouches d'encre sont installées et que du papier plein format est chargé dans le bac d'entrée.

1. Configurez l'imprimante pour télécopier selon vos instructions spécifiques de configuration de domicile ou de bureau.
2. Sur l'écran d'accueil du panneau de commande, appuyez sur **Menu**.
3. Recherchez **Utilitaires** et appuyez sur **Paramètres**.
4. Appuyez sur **Paramètres de télécopie**, puis sur **Configuration**.
5. Sur l'écran **Configuration de la télécopie de base**, Suivez les instructions affichées à l'écran.

8 Consommables, accessoires et pièces

Cette section décrit comment commander des consommables et gérer les accessoires.

Commande de fournitures, d'accessoires et de pièces

Cette rubrique décrit comment commander des consommables, des accessoires et des pièces.

Commande

Tableau 8-1 Commande

Consommables bas	Sites d'assistance
Commander des consommables et du papier	www.hp.com/go/suresupply
Commander des pièces et accessoires HP authentiques	www.hp.com/buy/parts
Commander via les prestataires de service ou d'assistance	Contactez un prestataire de service ou d'assistance agréé HP.

Consommables et accessoires

- R : Cartouche de toner à capacité standard.
- X : Cartouche de toner à haute capacité.

Tableau 8-2 Liste des consommables et accessoires

Nom/numéro de cartouche	Référence	Pays d'utilisation
HP 218A Cartouche de toner noir d'origine LaserJet	W2180A	Amérique du Nord et Asie-Pacifique uniquement
HP 218X Cartouche de toner noir d'origine LaserJet	W2180X	Amérique du Nord et Asie-Pacifique uniquement
HP 218A Cartouche de toner cyan d'origine LaserJet	W2181A	Amérique du Nord et Asie-Pacifique uniquement
HP 218X Cartouche de toner cyan d'origine LaserJet	W2181X	Amérique du Nord et Asie-Pacifique uniquement
HP 218A Cartouche de toner jaune d'origine LaserJet	W2182A	Amérique du Nord et Asie-Pacifique uniquement
HP 218X Cartouche de toner jaune d'origine LaserJet	W2182X	Amérique du Nord et Asie-Pacifique uniquement
HP 218A Cartouche de toner magenta d'origine LaserJet	W2183A	Amérique du Nord et Asie-Pacifique uniquement
HP 218X Cartouche de toner magenta d'origine LaserJet	W2183X	Amérique du Nord et Asie-Pacifique uniquement
HP 219A Cartouche de toner noir d'origine LaserJet	W2190A	Royaume-Uni, Irlande et Europe uniquement*
HP 219X Cartouche de toner noir d'origine LaserJet	W2190X	Royaume-Uni, Irlande et Europe uniquement*
HP 219A Cartouche de toner cyan d'origine LaserJet	W2191A	Royaume-Uni, Irlande et Europe uniquement*
HP 219X Cartouche de toner cyan d'origine LaserJet	W2191X	Royaume-Uni, Irlande et Europe uniquement*
HP 219A Cartouche de toner jaune d'origine LaserJet	W2192A	Royaume-Uni, Irlande et Europe uniquement*

Tableau 8-2 Liste des consommables et accessoires (suite)

Nom/numéro de cartouche	Référence	Pays d'utilisation
HP 219X Cartouche de toner jaune d'origine LaserJet	W2192X	Royaume-Uni, Irlande et Europe uniquement*
HP 219A Cartouche de toner magenta d'origine LaserJet	W2193A	Royaume-Uni, Irlande et Europe uniquement*
HP 219X Cartouche de toner magenta d'origine LaserJet	W2193X	Royaume-Uni, Irlande et Europe uniquement*
HP 222A Cartouche de toner noir d'origine LaserJet	W2220A	Amérique latine, ISE, Asie-Pacifique, Inde et Chine uniquement
HP 222X Cartouche de toner noir d'origine LaserJet	W2220X	Amérique latine, ISE, Asie-Pacifique, Inde et Chine uniquement
HP 222A Cartouche de toner cyan d'origine LaserJet	W2221A	Amérique latine, ISE, Asie-Pacifique, Inde et Chine uniquement
HP 222X Cartouche de toner cyan d'origine LaserJet	W2221X	Amérique latine, ISE, Asie-Pacifique, Inde et Chine uniquement
HP 222A Cartouche de toner jaune d'origine LaserJet	W2222A	Amérique latine, ISE, Asie-Pacifique, Inde et Chine uniquement
HP 222X Cartouche de toner jaune d'origine LaserJet	W2222X	Amérique latine, ISE, Asie-Pacifique, Inde et Chine uniquement
HP 222A Cartouche de toner magenta d'origine LaserJet	W2223A	Amérique latine, ISE, Asie-Pacifique, Inde et Chine uniquement
HP 222X Cartouche de toner magenta d'origine LaserJet	W2223X	Amérique latine, ISE, Asie-Pacifique, Inde et Chine uniquement

*Le produit est conçu selon un principe régional pour les régions et pays répertoriés ci-dessus. Toutefois, aucun des éléments mentionnés dans les présents ne doit être considéré comme une autorisation de HP d'importer des produits dans l'Espace économique européen, en Irlande et au Royaume-Uni depuis n'importe quel pays en dehors de cette région.

Vérification des niveaux de toner estimés

Ci-dessous figurent des conseils pour des impressions réussies :

Vous pouvez également vérifier les niveaux de toner estimés à l'aide du Logiciel HP et du serveur embedded web server (EWS).

1. Sur l'écran d'accueil du panneau de commande, faites défiler l'écran vers la droite, puis appuyez sur **Consommables**.
2. Appuyez sur **Cartouches**.



REMARQUE : Les alertes et indicateurs de toner fournissent des estimations à des fins de planification uniquement. Lorsqu'une alerte relative à un faible niveau d'encre s'affiche, prévoyez une cartouche de rechange pour éviter des retards d'impression possibles. Le remplacement des cartouches n'est pas nécessaire tant que vous n'y êtes pas invité.

Pièces d'auto-dépannage pour les clients

Les pièces remplaçables par l'utilisateur (CSR) sont disponibles pour de nombreuses imprimantes HP LaserJet afin de minimiser les délais de réparation. Pour en savoir plus sur le programme CSR et ses avantages, rendez-vous à l'adresse www.hp.com/go/csr-support et www.hp.com/go/csr-faq.

Vous pouvez commander des pièces de remplacement HP à l'adresse www.hp.com/buy/parts ou auprès des services de maintenance ou d'assistance agréés par HP. Lors de la commande, l'un des éléments suivants sera nécessaire : numéro de pièce, numéro de série (situé à l'arrière de l'imprimante), numéro de produit ou nom de l'imprimante.

- Les pièces portant la mention **Obligatoire** doivent être installées par les clients, sauf si vous souhaitez prendre en charge les frais de réparation effectuée par le personnel de maintenance HP. Pour ces pièces, l'assistance hors magasin et l'assistance en atelier ne sont pas prises en charge au titre de la garantie de l'imprimante HP.
- Les pièces portant la mention **Facultatif** peuvent, à votre demande, être installées gratuitement par le personnel de maintenance HP pendant la période de garantie de l'imprimante.

Tableau 8-3 Pièces d'auto-dépannage pour les clients

Élément	Description	Options de remplacement par le client	Référence
Bac d'alimentation prioritaire feuille à feuille	Bac d'alimentation prioritaire feuille à feuille de remplacement bac 1	Obligatoire	RM2-3080-000
Bac d'alimentation de 250 feuilles	Cassette de remplacement pour le bac 2	Obligatoire	RM2-3072-000

Configuration des paramètres de protection des cartouches et toners HP

Utilisez la stratégie des cartouches et la protection des cartouches HP pour contrôler les cartouches installées dans l'imprimante et les protéger contre le vol.

- **Stratégie des cartouches** : cette fonctionnalité protège l'imprimante contre les contrefaçons de cartouches de toner en permettant uniquement l'utilisation de cartouches authentiques HP dans l'imprimante. L'utilisation de cartouches authentiques HP permet de garantir la meilleure qualité d'impression possible. Lorsqu'une personne installe une cartouche qui n'est pas une cartouche authentique HP, le panneau de commande de l'imprimante affiche un message indiquant que la cartouche n'est pas autorisée et il fournit des informations sur le processus à suivre.
- **Protection des cartouches** : cette fonctionnalité associe définitivement des cartouches de toner à une imprimante spécifique, ou à un parc d'imprimantes, afin qu'elles ne puissent pas être utilisées dans d'autres imprimantes. La protection des cartouches protège votre investissement. Lorsque cette fonctionnalité est activée, si une personne tente de transférer une cartouche protégée de l'imprimante d'origine vers une imprimante non autorisée, cette imprimante n'imprimera pas avec la cartouche protégée. Le panneau de commande de l'imprimante affiche un message indiquant que la cartouche est protégée et il fournit des informations sur le processus à suivre.

⚠ ATTENTION : Après l'activation de la protection des cartouches pour l'imprimante, toutes les cartouches de toner suivantes installées dans l'imprimante sont automatiquement et *définitivement* protégées. Pour empêcher la protection d'une nouvelle cartouche, désactivez la fonctionnalité *avant* d'installer la cartouche neuve.

La désactivation de la fonctionnalité ne désactive pas la protection des cartouches actuellement installées.

Les deux fonctionnalités sont désactivées par défaut. Pour activer ou désactiver ces fonctionnalités, suivez les étapes ci-dessous.

Activation ou désactivation de la fonctionnalité de stratégie des cartouches

La fonctionnalité de Stratégie des cartouches peut être activée ou désactivée avec Embedded Web Server (EWS).

 **REMARQUE :** Pour activer ou désactiver cette fonctionnalité, la saisie d'un mot de passe administrateur peut être requise.

1. Ouvrez le serveur EWS.
2. À partir du menu à gauche, cliquez sur **Consommables**, puis sur **Paramètres des consommables**.
3. Sélectionnez l'option souhaitée sous **Stratégie des cartouches autorisées**.

Remise en place d'une cartouche de toner

Remplacez les cartouches par des cartouches HP authentiques neuves lorsque le niveau des cartouches de toner est trop bas et qu'elles ne produisent plus une qualité d'impression satisfaisante.

 **REMARQUE :** Lorsqu'un toner approche de la fin de sa durée de vie, la redistribution du toner dans la cartouche peut améliorer la qualité d'impression et vous permettre de continuer à imprimer. Pour redistribuer le toner dans la cartouche, retirez le toner de l'imprimante, secouez légèrement la cartouche d'avant en arrière le long de son axe horizontal, puis replacez-la dans l'imprimante.

1. Ouvrez la porte d'accès aux cartouches d'impression.

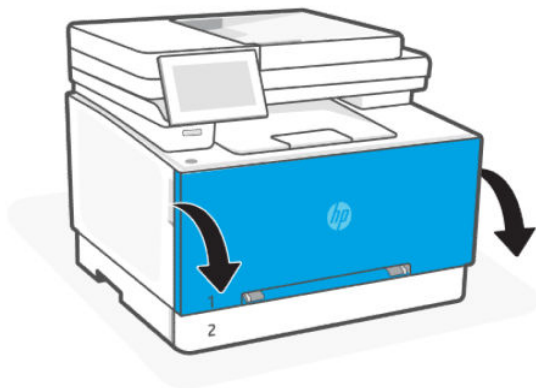

2. Saisissez la poignée bleue du support d'accès au toner, puis sortez le support.

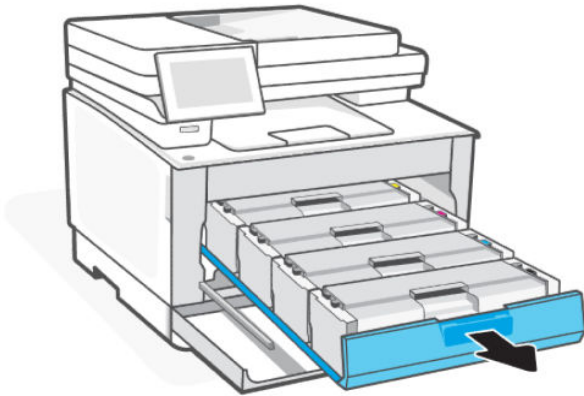

3. Saisissez la poignée du toner, puis soulevez-le à la verticale pour le retirer.

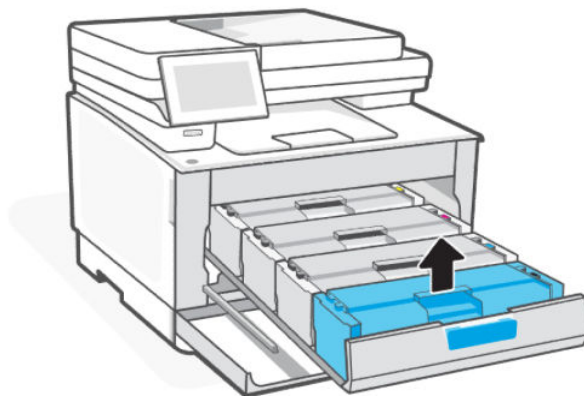

4. Recyclez la cartouche de toner usagée. Pour recycler la cartouche de toner usagée, consultez la page hp.com/recycle.
5. Retirez la cartouche neuve de son emballage et secouez-la légèrement de manière latérale et verticale pour bien répartir le toner à l'intérieur de la cartouche.

⚠ ATTENTION : Pour ne pas risquer d'endommager la cartouche, tenez-la par ses bords. Ne touchez pas le cache de protection ou la surface du rouleau.

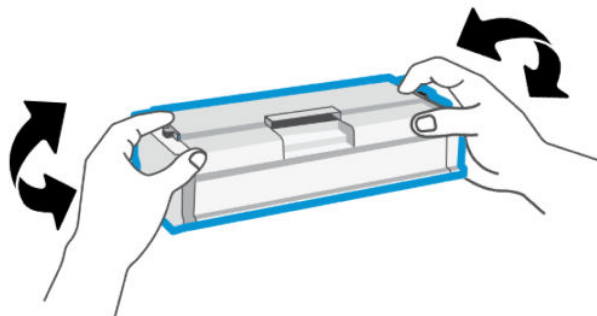

6. Installez la nouvelle cartouche de toner. Assurez-vous que la pastille de couleur de la cartouche correspond à la pastille de couleur sur le support.

⚠ ATTENTION :

- Lorsqu'un toner approche de la fin de sa durée de vie, la redistribution du toner dans la cartouche peut améliorer la qualité d'impression et vous permettre de continuer à imprimer. Pour redistribuer le toner dans la cartouche, retirez le toner de l'imprimante, secouez légèrement la cartouche d'avant en arrière le long de son axe horizontal, puis replacez-la dans l'imprimante.
- Si vous avez de l'encre sur vos vêtements, essuyez-la avec un chiffon sec et lavez vos vêtements à l'eau froide. *L'eau chaude imprègne le tissu d'encre.*

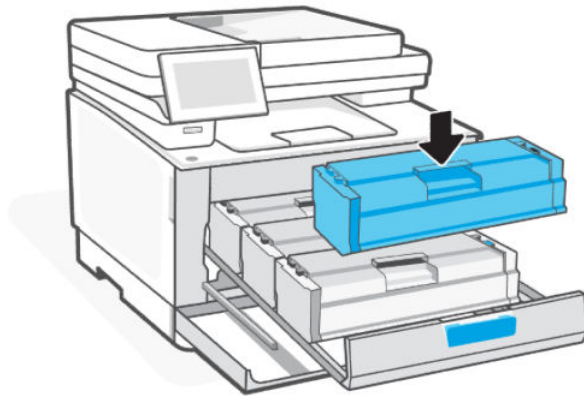

7. Insérez la cartouche dans le tiroir et refermez le tiroir de la cartouche de toner.

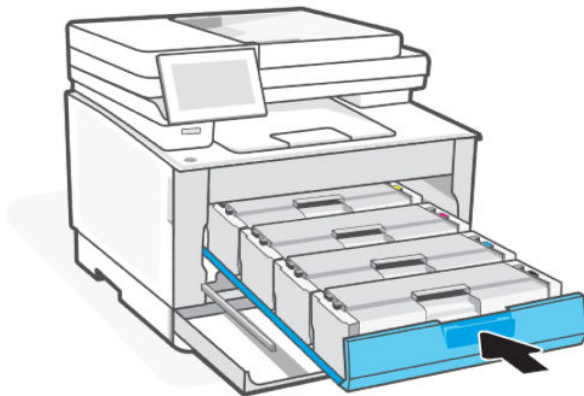

8. Fermez la porte d'accès aux cartouches.

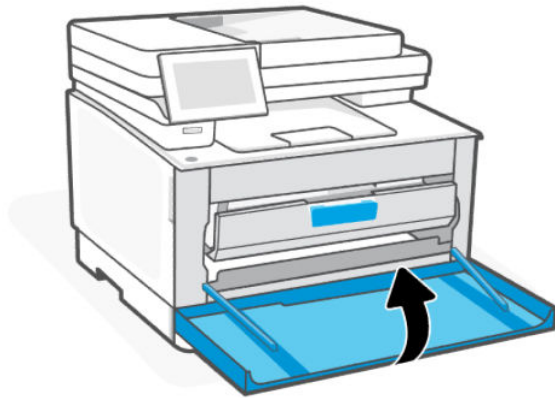

Niveau cartouche bas

Cette rubrique décrit comment gérer les cartouches avec des paramètres bas et très bas.

Le niveau de la cartouche est bas

La durée de vie restante effective peut varier. Veillez à toujours disposer d'une cartouche de remplacement afin de pouvoir en changer en temps voulu. La cartouche ne doit pas nécessairement être remplacée immédiatement.

Continuez à imprimer avec la cartouche actuelle jusqu'à ce que la qualité d'impression ne soit plus acceptable même après redistribution du toner. Pour redistribuer le toner, retirez la cartouche de toner de l'imprimante et secouez-la délicatement d'avant en arrière sur son axe horizontal. Pour obtenir une représentation graphique, reportez-vous aux instructions de remplacement des cartouches. Réinsérez la cartouche de toner dans l'imprimante, puis refermez le capot.

Le niveau de la cartouche est très bas.

La durée de vie restante effective peut varier. Veillez à toujours disposer d'une cartouche de remplacement afin de pouvoir en changer en temps voulu. Il n'est pas nécessaire de remplacer la cartouche tant que la qualité d'impression reste acceptable.

Lorsqu'un toner HP atteint un niveau très bas, la garantie de protection Premium d'HP pour ce toner prend fin.

Modification du paramètre « Très bas »

Modification des paramètres des consommables de l'imprimante à l'aide du serveur Embedded Web Server (EWS).

Vous pouvez modifier la réponse de l'imprimante lorsque les consommables atteignent l'état Très bas. Vous n'avez pas besoin de restaurer ces paramètres lorsque vous installez une nouvelle cartouche de toner.

1. Ouvrez le serveur EWS.
2. Cliquez sur **Consommables** dans le volet de navigation de gauche.
3. Cliquez sur l'onglet **Paramètres de consommables** et sélectionnez les options souhaitées.

4. Cliquez sur **Appliquer**.

Consommables bas

Tableau 8-4 Consommables bas

Commande	Assistance HP
Commander des consommables et du papier	www.hp.com/go/suresupply
Commander via les prestataires de service ou d'assistance	Contactez un prestataire de service ou d'assistance agréé HP.

9 Résolution des problèmes

Résolvez les problèmes d'imprimante courants

Vous pouvez obtenir de l'aide via le HP software et le panneau de commande de l'imprimante.

- **HP software:** envoie des alertes en cas de problèmes de l'imprimante (bourrages papier et autres problèmes), des liens vers des contenus d'aide et des options permettant de contacter le support pour une assistance supplémentaire.

Reportez-vous à la section [Utilisation du logiciel HP à la page 5](#) pour plus d'informations.

- **Panneau de commande de l'imprimante :** Appuyez sur le bouton **Aide** ? pour accéder au menu d'aide, à l'aide contextuelle et à des animations pour certaines tâches.

Si les suggestions ne permettent pas de résoudre le problème, essayez de demander de l'aide via l'un des services d'assistance, en consultant l'Assistance HP.

Pour plus d'informations, consultez le site hp.com/support.

Problèmes d'alimentation et bourrages de papier

Découvrez comment résoudre les problèmes d'alimentation et les bourrages papier.

Emplacements possibles des bourrages

Les bourrages papier peuvent se produire dans les zones suivantes de l'imprimante.



Tableau 9-1 Emplacements possibles des bourrages

Fonction	Description
1	Bac d'alimentation bac d'entrée
2	Bac de sortie

Tableau 9-1 Emplacements possibles des brourages (suite)

Fonction	Description
3	Bac d'alimentation prioritaire feuille à feuille (bac 1)
4	Bac d'entrée / Bac 2
5	Trappe d'accès arrière

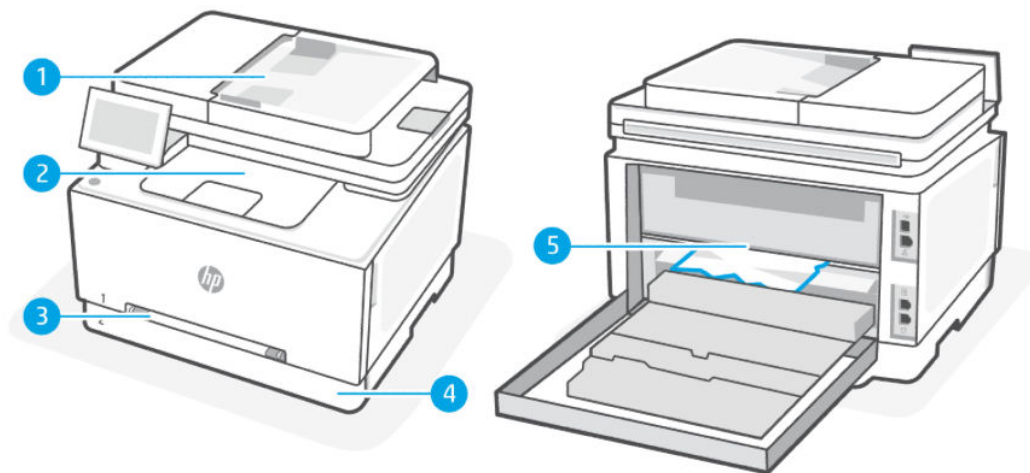
Retrait du papier bloqué

Vérifiez toutes les zones où les brourages papier peuvent se produire et retirez tout papier coincé ou autres objets.

⚠ ATTENTION :

- N'utilisez pas d'objets tranchants, tels qu'une paire de pinces, pour extraire le papier coincé.
- Lorsque vous retirez le papier à l'origine du brourage, tirez-le en restant bien dans l'axe.
- Pour éviter les brourages papier supplémentaires, veillez à retirer tous les petits morceaux de papier et les objets étrangers trouvés.
- Lorsqu'un brourage se produit, le panneau de commande peut afficher un message, ainsi qu'une animation qui vous aide à l'éliminer.

Suppression d'un brourage papier dans le compartiment feuille à feuille du bac 1

Éliminez les brourages papier dans la zone du bac.

1. Assurez-vous que l'imprimante est hors tension.
2. Sortez entièrement le bac 2 de l'imprimante.

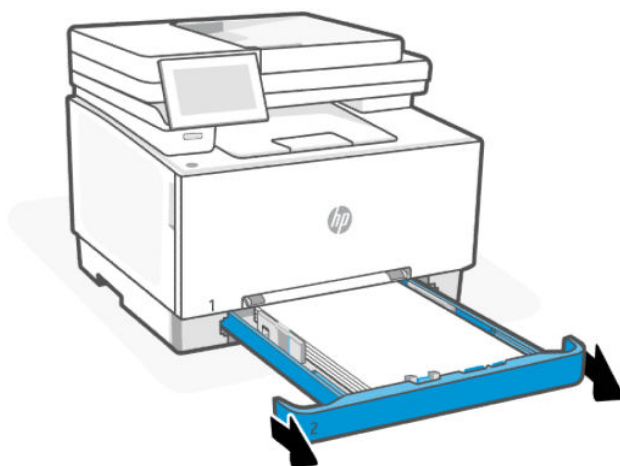

3. Appuyez sur le bac d'alimentation prioritaire feuille à feuille, puis retirez-le.

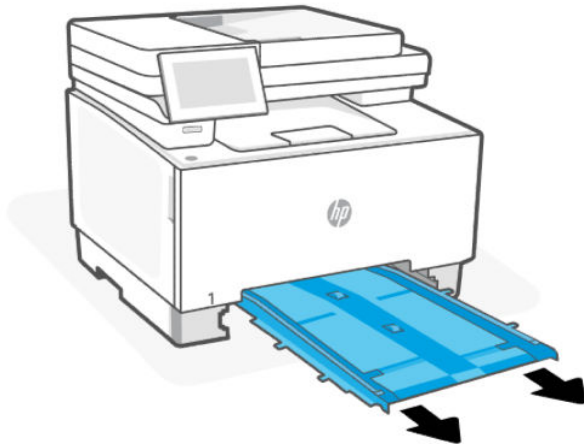

4. Retirez délicatement tout papier coincé dans le bac d'alimentation prioritaire feuille à feuille.

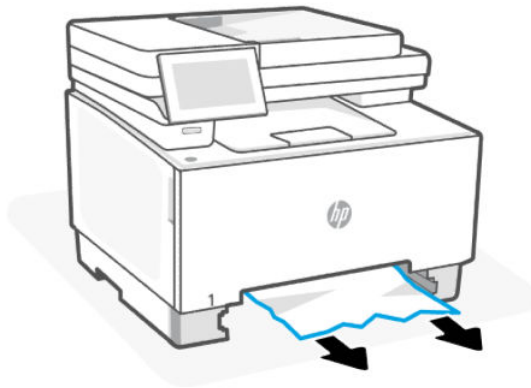

5. Insérez le bac d'alimentation prioritaire feuille à feuille 1 dans l'imprimante.

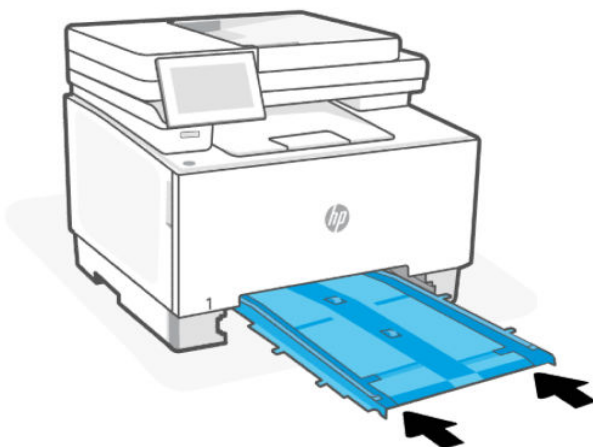

6. Réinsérez le bac 2 et fermez-le.

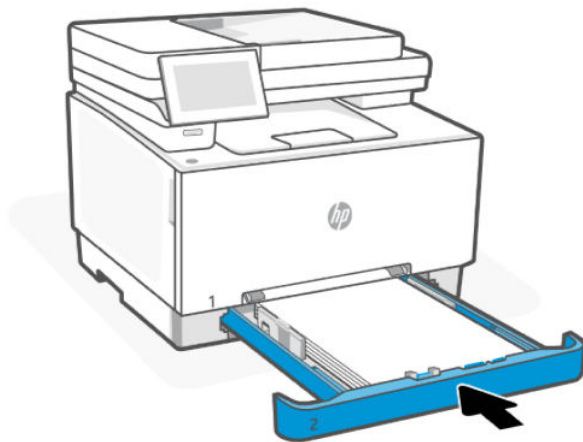

Élimination d'un bouchage papier dans le bac 2

Retirez les bacs d'alimentation et de sortie et éliminez tout bouchage se trouvant dans la zone du bac.

1. Assurez-vous que l'imprimante est hors tension.
2. Sortez entièrement le bac 2 de l'imprimante.

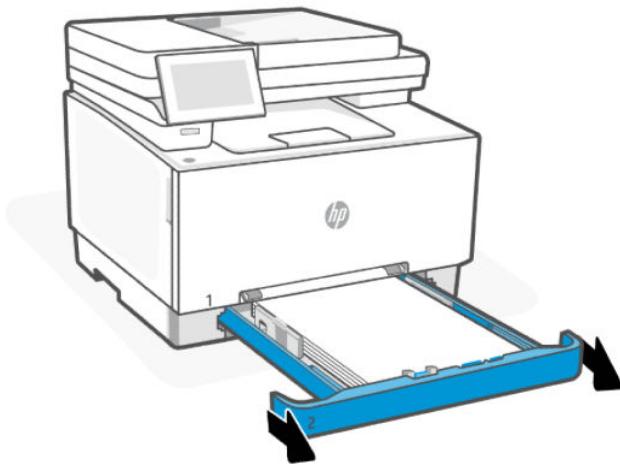

3. Retirez toute feuille de papier coincée ou endommagée.

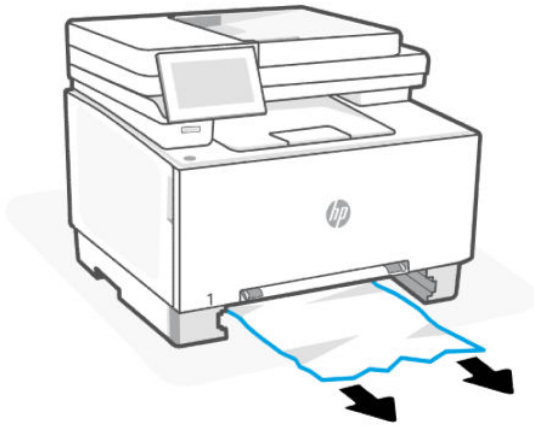

4. Si vous ne voyez pas de papier coincé ou si le papier est coincé si loin dans la zone d'alimentation du bac 2 que vous ne pouvez pas le retirer, appuyez sur le bac d'alimentation prioritaire feuille à feuille, puis retirez le bac d'alimentation prioritaire.

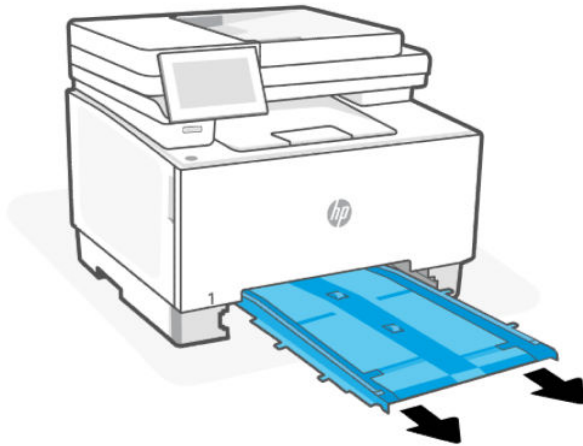

5. Retirez toute feuille de papier coincée ou endommagée.

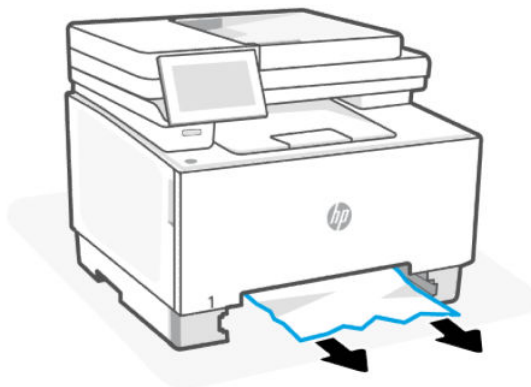

6. Si le bac d'alimentation prioritaire feuille à feuille a été retiré, remplacez-le en l'insérant dans l'imprimante.

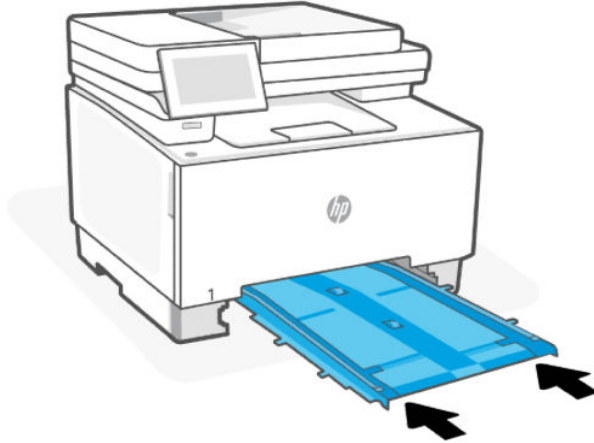

7. Réinsérez le bac 2 et fermez-le.

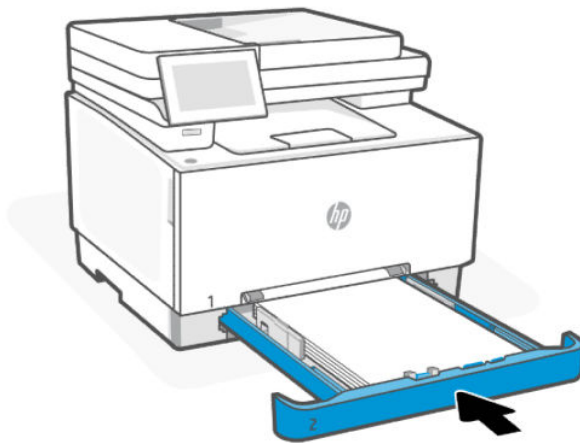

Élimination d'un bouchage papier dans le chargeur de documents

Ouvrez le capot et retirez tout papier présent dans le chargeur de documents.

1. Assurez-vous que l'imprimante est hors tension.

2. Ouvrez le capot du bac d'alimentation.



3. Retirez toute feuille de papier coincée ou endommagée.



4. Fermez le capot du chargeur de documents.



5. Soulevez le bac d'entrée du chargeur de documents pour un meilleur accès au bac de sortie du chargeur de documents.



6. Retirez tout papier coincé dans la zone de sortie.



7. Fermez le bac d'entrée du chargeur de documents.



8. Ouvrez le capot du scanner. Si le papier est bloqué derrière le renfort en plastique blanc, retirez-le doucement.



9. Abaissez le capot du scanner.



 **REMARQUE :**

- Pour éviter les brouillages, assurez-vous que les guides du chargeur de documents sont réglés au plus près du document. Retirez toute agrafe et tout trombone des documents originaux.
 - Les documents originaux imprimés sur du papier épais brillant peuvent se coincer plus fréquemment que ceux imprimés sur du papier ordinaire.
-

Élimination d'un brouillage papier à partir de la porte d'accès arrière

Retirez la porte d'accès arrière et éliminez tout brouillage se trouvant dans cette zone.

1. Assurez-vous que l'imprimante est hors tension.
2. Ouvrez la porte d'accès arrière à l'arrière de l'imprimante.

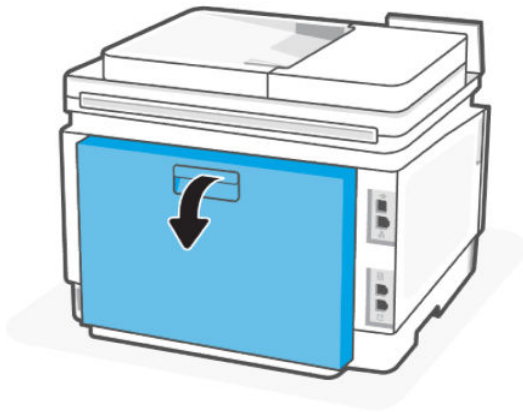

3. Retirez toute feuille de papier coincée ou endommagée.

⚠ ATTENTION : L'unité de fusion peut être chaude lorsque l'imprimante est en service. Attendez que l'unité de fusion refroidisse avant de la manipuler.

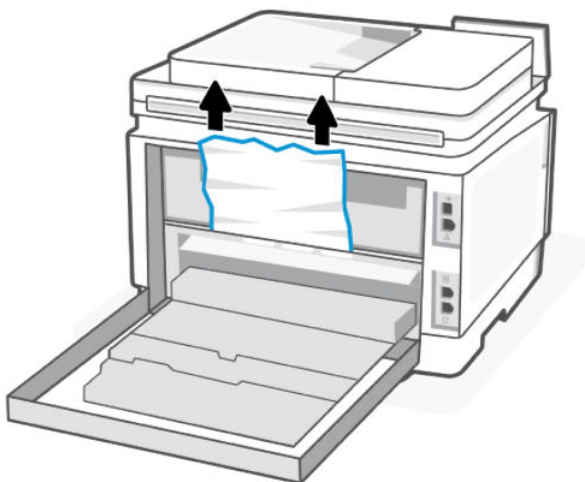

4. Fermez la porte d'accès arrière.

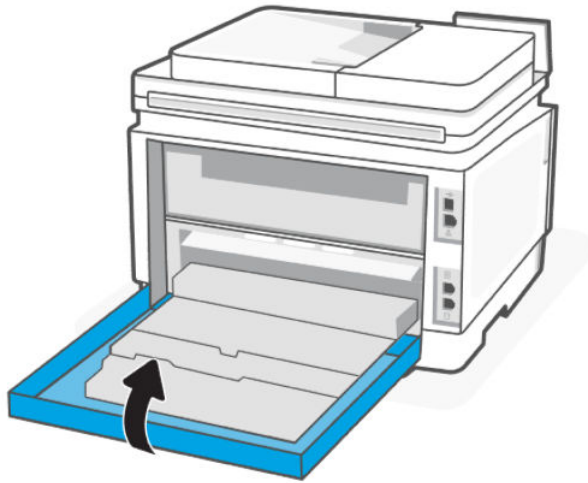

Élimination d'un bouchage papier dans le bac de sortie

Supprimez tout bouchage papier dans tous les emplacements de bouchages possibles du bac de sortie.

1. Assurez-vous que l'imprimante est hors tension.
2. Ouvrez la porte d'accès arrière à l'arrière de l'imprimante.

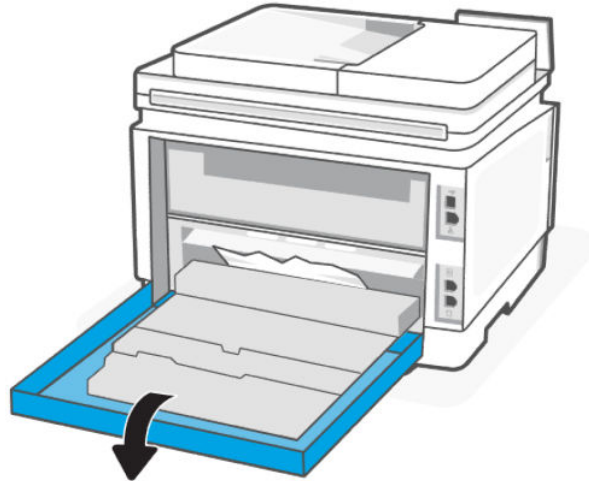

3. Si vous apercevez du papier dans le bac de sortie, saisissez le bord avant de celui-ci pour le retirer. Retirez le papier coincé délicatement des deux mains pour éviter de le déchirer.

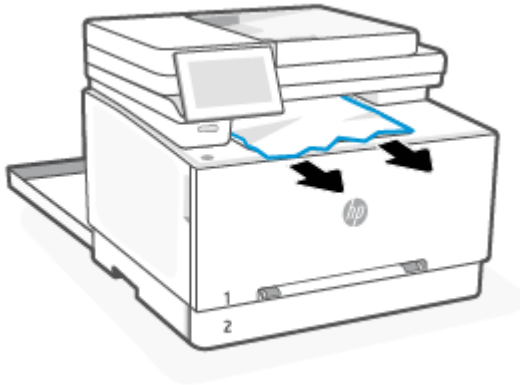

4. Retirez délicatement le papier coincé dans les rouleaux de la zone de la porte d'accès arrière.

⚠ ATTENTION : L'unité de fusion peut être chaude lorsque l'imprimante est en service. Attendez que l'unité de fusion refroidisse avant de la manipuler.

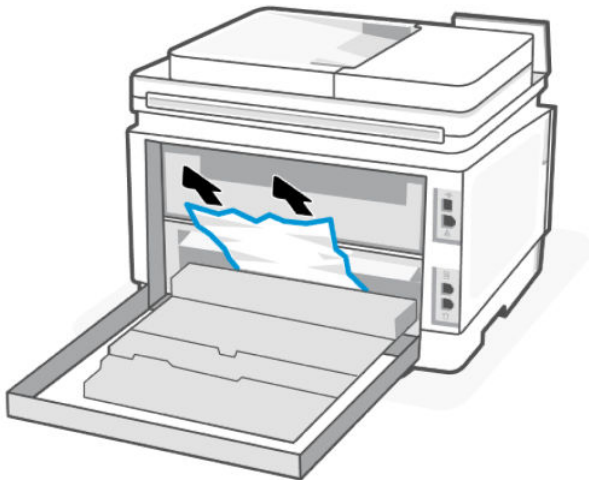

5. Fermez la porte d'accès arrière.

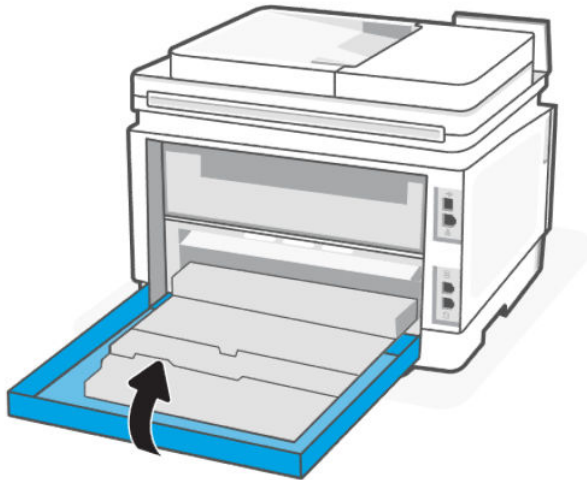

Résolution des problèmes d'introduction du papier

Quel type de problème rencontrez-vous ?

- **Le papier n'est pas prélevé depuis le bac**
 - Vérifiez que le bac d'alimentation contient du papier.
Reportez-vous à la section [Chargement de supports à la page 11](#).
 - Assurez-vous que les guides papier sont réglés sur les marquages de l'intérieur du bac qui correspondent au format du papier que vous chargez. Assurez-vous également que les guides papier sont en contact avec la pile de supports, mais sans être appuyés contre elle.
 - Vérifiez que la pile de papier est alignée sur les lignes du bon format de papier au bas du bac d'entrée et ne dépasse pas la hauteur repérée par une ou plusieurs étiquettes sur le côté ou le guide de largeur du papier dans le bac d'entrée.
 - Vérifiez que le papier placé dans le bac n'est pas gondolé. Aplissez le papier en le recourbant dans le sens inverse.
 - Déramez le papier avant de le charger.
- **Les pages sont de travers**
 - Assurez-vous que le papier chargé dans le bac d'alimentation est bien aligné sur les guides de largeur du papier. Si nécessaire, retirez le bac d'alimentation l'imprimante et rechargez le papier correctement, en veillant à ce que les guides papier soient correctement alignés.
 - Chargez le papier dans l'imprimante seulement lorsque celle-ci n'imprime pas.
 - Vérifiez que la trappe d'accès arrière est correctement fermée.

- **Plusieurs pages sont prélevées en même temps**
 - Assurez-vous que les guides papier sont réglés sur les marquages de l'intérieur du bac qui correspondent au format du papier que vous chargez. Assurez-vous également que les guides papier sont en contact avec la pile, mais sans être appuyés contre elle.
 - Vérifiez que la pile de papier est alignée sur les lignes du bon format de papier au bas du bac d'entrée et ne dépasse pas la hauteur repérée par une ou plusieurs étiquettes sur le côté ou le guide de largeur du papier dans le bac d'entrée.
 - Vérifiez que le bac n'est pas surchargé de papier.
 - Utilisez du papier HP pour obtenir une qualité d'impression et un rendement optimaux.

Problèmes d'impression

Procédure de résolution des problèmes d'impression.

Résolution des problèmes de qualité d'impression

Procédure de résolution des problèmes de qualité d'impression.



REMARQUE : Pour éviter des problèmes de qualité d'impression, veillez à toujours mettre hors tension l'imprimante à l'aide du (Bouton Marche/Arrêt) et patientez jusqu'à ce que le voyant du (Bouton Marche/Arrêt) s'éteigne avant de débrancher la prise ou de désactiver une multiprise. Ceci permet à l'imprimante de placer les cartouches en mode réduit afin d'éviter qu'elles ne sèchent.

Imprimer à partir d'un autre logiciel

Essayez d'imprimer à partir d'un programme logiciel différent. Si la page s'imprime correctement, le problème vient du logiciel à partir duquel vous imprimez.

Si la page ne s'imprime pas correctement, essayez de mettre à jour l'imprimante et imprimez à nouveau. Consultez la section [Mise à jour de l'imprimante à la page 28](#).

Vérifier le paramètre du type de papier pour la tâche d'impression

Vérifiez le paramètre du type de papier si vous imprimez à partir d'un logiciel et que les pages imprimées comportent des bavures, des impressions floues ou sombres, du papier gondolé, des points de toner épars, des particules de toner ou de petites zones où il manque du toner.

Vérifier le paramètre type de papier sur l'imprimante

Vérifiez que le bac est chargé avec le type de papier approprié.

Vérifier le paramètre du type de papier (Windows)

1. Dans le programme, sélectionnez l'option **Print (Imprimer)**.
2. Sélectionnez l'imprimante, puis cliquez sur le bouton **Définir les préférences**.
3. Vérifiez les paramètres du papier.

Vérifier le paramètre du type de papier (OS X)

1. Cliquez sur le menu **File (Fichier)**, puis cliquez sur l'option **Print (Imprimer)**.

2. Dans le menu **Printer (Imprimante)**, choisissez votre imprimante.
3. Par défaut, le pilote d'impression affiche le menu **Copies et pages**. Ouvrez la liste déroulante des menus, puis cliquez sur le menu **Finition**.
4. Sélectionnez un type dans la liste déroulante **Type de média**.

Vérifier l'état du toner

Des problèmes de qualité d'impression peuvent survenir si vous utilisez une cartouche de toner dont la durée de vie estimée arrive à expiration. Lorsque le niveau d'un consommable est très bas, le rapport de configuration vous en avertit.

Lorsqu'un toner HP atteint un niveau très bas, la garantie de protection Premium d'HP pour ce toner prend fin.

Il n'est pas nécessaire de remplacer la cartouche de toner tant que la qualité d'impression reste acceptable. Veillez à toujours disposer d'une cartouche de remplacement afin de pouvoir en changer en temps voulu.

La page d'informations fournit des informations sur l'imprimante, sa connectivité, le statut des consommables et le numéro de la cartouche de remplacement.

1. Ouvrez le serveur EWS.
2. Vérifiez que vous utilisez bien une cartouche HP originale.

Une cartouche de toner authentique HP porte soit la mention « HP », soit le logo HP. Pour plus d'informations sur l'identification des cartouches HP, consultez la page www.hp.com/go/learnaboutequipment.

Impression d'une page de nettoyage

Pendant le processus d'impression, des particules de papier, de toner et de poussière peuvent s'accumuler à l'intérieur de l'imprimante et peuvent entraîner des problèmes de qualité d'impression, tels que des éclaboussures ou des mouchetures de toner, des taches, des traces, des lignes ou encore des marques répétées.

Suivez la procédure ci-dessous pour imprimer une page de nettoyage depuis l'EWS.

1. Ouvrez le serveur EWS.
2. Depuis le volet de navigation de gauche, cliquez sur **Qualité d'impression**.
3. Cliquez sur **Outils** dans le menu déroulant.



REMARQUE : Si vous êtes invité à saisir un code PIN, ouvrez la porte d'accès aux cartouches et saisissez le code PIN affiché sur l'étiquette du produit.

4. Dans la zone **Nettoyage du coronaire**, cliquez sur **Imprimer** pour lancer le processus de nettoyage.

Inspection visuelle du toner

Suivez ces étapes pour inspecter chaque cartouche de toner.

1. Retirez la cartouche de toner de l'imprimante et vérifiez que la bande d'étanchéité est retirée.
2. Vérifiez que la puce mémoire n'est pas endommagée.
3. Si vous constatez des dommages sur la cartouche de toner, remplacez la cartouche de toner.

4. Remettez le toner en place et imprimez quelques pages pour voir si le problème est résolu.

Vérifier le papier et l'environnement d'impression

Cette rubrique décrit comment résoudre les problèmes de qualité du papier et l'environnement d'impression.

Étape 1 : Utilisez du papier conforme aux spécifications HP.

Certains problèmes de qualité d'impression proviennent de l'utilisation de papier non conforme aux spécifications HP.

- Utilisez toujours un type et un grammage de papier pris en charge par l'imprimante.
- Utilisez du papier de bonne qualité sans entaille, déchirure, tache, particule flottante, résidu, pli, creux, agrafe et bord ondulé ou plié.
- Utilisez du papier qui n'a pas déjà servi à des tâches d'impression.
- Utilisez du papier qui ne contient pas de matériaux métalliques, comme des paillettes.
- Utilisez un papier conçu pour les imprimantes laser. N'utilisez pas de papier conçu uniquement pour les imprimantes jet d'encre Inkjet.
- Utilisez un papier qui ne soit pas trop rugueux. L'utilisation d'un papier plus lisse offre généralement une meilleure qualité d'impression.

Étape 2 : Vérifiez l'environnement

L'environnement peut affecter directement la qualité d'impression et représente une cause courante des problèmes de qualité d'impression ou d'alimentation du papier. Essayez les solutions suivantes :

- Éloignez l'imprimante des courants d'air et par conséquent des fenêtres ou des portes ouvertes ou des ventilateurs.
- Assurez-vous que l'imprimante n'est pas exposée à des températures ou un taux d'humidité non conformes aux spécifications de l'imprimante.
- Ne placez pas l'imprimante dans un espace confiné, comme une armoire.
- Placez l'imprimante sur une surface stable et plane.
- Retirez tout ce qui pourrait bloquer l'aération de l'imprimante. L'imprimante a besoin d'une bonne circulation de l'air de tous les côtés, y compris au-dessus.
- Protégez l'imprimante contre les particules en suspension, la poussière, la vapeur, la graisse et autres éléments susceptibles d'entraîner le dépôt de résidus à l'intérieur de l'imprimante.

Étape 3 : Configurer l'alignement de chaque bac

Suivez ces étapes lorsque le texte ou les images ne sont pas centrées ou alignées correctement sur la page imprimée lors de l'impression à partir de bacs spécifiques.

1. Sur l'écran d'accueil du panneau de commande de l'imprimante, sélectionnez le menu **Configuration**.
2. Sélectionnez les menus suivants :
 - Configuration système

- Qualité d'impression
 - Ajuster alignement
 - Impression de la page test
3. Sélectionnez le bac à ajuster puis suivez les instructions indiquées sur les pages imprimées.
 4. Imprimez la page de test à nouveau pour vérifier les résultats. Si nécessaire, affinez les réglages.
 5. Sélectionnez **OK** pour enregistrer les nouveaux paramètres.

Essayer un autre pilote d'impression

Essayez un autre pilote d'impression si vous imprimez depuis un logiciel et si les pages imprimées présentent des lignes inattendues sur les images, s'il manque du texte ou des images, si le format est incorrect ou si les polices d'écriture ont été remplacées par d'autres.

Téléchargez l'un des pilotes suivants à partir du site Web HP : www.support.hp.com.

Tableau 9-2 Pilotes d'impression

Pilote	Description
Pilote HP PCL-6	Ce pilote prend en charge Windows 10 et les systèmes d'exploitation plus récents prenant en charge la version 4 des pilotes. Pour connaître la liste des systèmes d'exploitation pris en charge, rendez-vous sur le site www.hp.com/go/support .
Pilote HP UPD PS	<ul style="list-style-type: none"> • Conseillé pour l'impression avec les logiciels Adobe® ou avec les autres applications exigeantes en termes de graphisme • Prend en charge l'impression avec besoins d'émulation PostScript ou les polices PostScript en flash
HP PCL 6	<ul style="list-style-type: none"> • Recommandé pour l'impression sur tous les environnements Windows • Fournit la meilleure vitesse d'impression, qualité et d'impression et support des fonctions de l'imprimante pour tous les utilisateurs • Conçu pour fonctionner avec l'interface GDI (Graphic Device Interface) de Windows pour une vitesse optimale dans les environnements Windows • Il se peut qu'il ne soit pas totalement compatible avec des solutions tierces ou personnalisées basées sur PCL 5.

Étalonnage de l'imprimante pour aligner les couleurs

L'étalonnage est une fonction de l'imprimante qui optimise la qualité d'impression.

Procédez comme suit pour résoudre les problèmes de qualité d'impression, tels que les couleurs mal alignées, les ombres colorées, les graphiques flous, etc.

1. Sur l'écran d'accueil du panneau de commande, appuyez sur **Menu**.
2. Recherchez **Utilitaires** et appuyez sur **Outils**.
3. Appuyez sur **Dépannage**, puis appuyez sur **Couleur**.
4. Appuyez sur **Démarrer** pour lancer le processus d'étalonnage.

5. Un message **Étalonnage** s'affiche sur le panneau de commande de l'imprimante. Le processus d'étalonnage prend quelques minutes. N'éteignez pas l'imprimante avant la fin de l'étalonnage. Attendez que l'imprimante procède à l'étalonnage, puis essayez à nouveau d'imprimer.

Régler les paramètres de couleur (Windows)

Lors d'une impression depuis un logiciel, procédez comme suit si les couleurs de la page imprimée ne correspondent pas aux couleurs à l'écran, ou si les couleurs sur la page imprimée ne sont pas satisfaisantes.

1. Dans le programme, sélectionnez l'option **Print (Imprimer)**.
2. Sélectionnez l'imprimante, puis cliquez sur le bouton **Propriétés (Propriétés)** ou **Preferences (Préférences)**.
3. Cliquez sur l'onglet **Couleur**.
4. Cliquez sur l'option **Imprimer en niveaux de gris** pour imprimer un document couleur en noir et en nuances de gris. Utilisez cette option pour imprimer des documents couleur destinés à la photocopie ou à la télécopie. Vous pouvez également utiliser cette option pour imprimer des brouillons et pour économiser le toner couleur.
5. Cliquez sur le bouton **OK** pour fermer la boîte de dialogue **Document Propriétés (Propriétés du document)**. Dans la boîte de dialogue **Print (Imprimer)**, cliquez sur la touche **OK** pour lancer l'impression.

Régler la densité d'impression

Procédez comme suit pour régler la densité d'impression.

1. Ouvrez le serveur EWS.
2. Cliquez sur l'onglet **Qualité d'impression**.
3. Cliquez sur **Régler les couleurs**.
4. Apportez les modifications nécessaires, puis cliquez sur **Appliquer**.

Imprimer et interpréter la page Qualité d'impression

Procédez comme suit :

1. Sur l'écran d'accueil du panneau de commande, appuyez sur **Menu**.
2. Recherchez **Utilitaires** et appuyez sur **Outils**.
3. Appuyez sur **Dépannage**.
4. Sélectionnez la **page de résolution des problèmes de qualité d'impression**.

Cette page contient cinq bandes de couleur divisées en quatre groupes comme illustré ci-dessous. En examinant chaque groupe, vous pouvez ainsi attribuer le problème à un toner précis.

Figure 9-1 Page Qualité d'impression

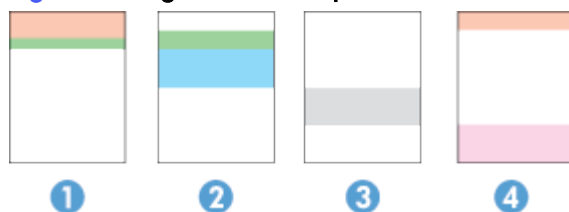

Section	Cartouche de toner
1	Jaune
2	Cyan
3	Monochrome
4	Magenta

- Si des points ou des traînées apparaissent dans un seul groupe, remplacez le toner correspondant à ce groupe.
- Si des points apparaissent dans plusieurs groupes, imprimez une page de nettoyage. Si cela ne résout pas le problème, déterminez si les points sont toujours de la même couleur ; par exemple, si les points magenta apparaissent dans les cinq bandes de couleur. Si les points sont tous de la même couleur, remplacez ce toner.
- Si des traînées apparaissent dans plusieurs bandes de couleur, contactez HP. Un composant autre que le toner est probablement à l'origine du problème.

Résolution de problèmes de qualité d'impression

Cette rubrique décrit comment résoudre les problèmes de défaut d'image.

Présentation

Les informations suivantes fournissent des étapes de dépannage pour résoudre les problèmes de défauts de l'image, y compris les défauts suivants :

- Impression claire
- Fond gris ou impression sombre
- Pages vierges
- Pages noires
- Bandes sombres ou claires
- Trainées sombres ou claires
- Manque de toner
- Images décalées
- Couleurs non alignées
- Papier gondolé

Dépannage des problèmes de qualité d'impression

Ces informations fournissent les étapes de dépannage courantes permettant de résoudre les problèmes de défaut d'image et des exemples de défauts d'image spécifiques, ainsi que les étapes de résolution de ces défauts.

1. Imprimez à nouveau le document. Les défauts de qualité d'impression peuvent être intermittents ou disparaître complètement en effectuant d'autres impressions.
2. Vérifiez l'état de la cartouche. Si une cartouche est dans un état **Très bas** (si elle a dépassé sa durée de vie normale), remplacez-la.
3. Assurez-vous que les paramètres du pilote et du mode d'impression du bac correspondent au support qui est chargé dans le bac. Essayez d'utiliser une autre rame de support ou un autre bac. Essayez d'utiliser un autre mode d'impression.
4. Assurez-vous que l'imprimante est soumise à des conditions de température et d'humidité conformes à la plage prise en charge.
5. Utilisez toujours un type, un format et un grammage de papier pris en charge par l'imprimante. Pour une liste des formats et des types de papier pris en charge par l'imprimante, consultez www.support.hp.com et recherchez votre imprimante.



REMARQUE : Le terme « fixage » fait référence à la partie du processus d'impression au cours de laquelle le toner est fixé au papier.

Les exemples suivants montrent une feuille de papier de format lettre passée dans l'imprimante le bord court en premier.

Tableau 9-3 Impression claire

Description	Échantillon	Solutions proposées
<p>Impression claire :</p> <p>Le contenu imprimé de l'ensemble de la page est clair ou décoloré.</p>		<ol style="list-style-type: none">1. Imprimez à nouveau le document.2. Retirez la cartouche et secouez-la puis pour redistribuer le toner.3. Vérifiez que la cartouche est correctement installée.4. Vérifiez l'état des consommables à partir de l'EWS ou du panneau de commande de l'imprimante.5. Remise en place d'une cartouche de toner à la page 95.6. Consultez la page www.support.hp.com si le problème persiste.

Tableau 9-4 Fond gris ou impression sombre

Description	Échantillon	Solutions proposées
<p>Fond gris ou impression sombre :</p> <p>L'image ou le texte est plus sombre que prévu.</p>	 L'échantillon montre six lignes de texte 'AaBbCc' imprimées sur un fond gris. Le texte est plus sombre que prévu, ce qui est caractéristique d'un fond gris ou d'une impression trop dense.	<ol style="list-style-type: none">1. Assurez-vous que le papier dans les bacs n'a pas déjà été utilisé dans l'imprimante.2. Utilisez un autre type de papier.3. Imprimez à nouveau le document.4. Assurez-vous que l'imprimante se trouve dans la plage de température et d'humidité d'exploitation prise en charge.5. Remise en place d'une cartouche de toner à la page 95.6. Consultez www.support.hp.com si le problème persiste.

Tableau 9-5 Page vierge - pas d'impression

Description	Échantillon	Solutions proposées
<p>Page vierge - pas d'impression :</p> <p>La page est entièrement vierge et ne contient aucun contenu imprimé.</p>	 L'échantillon est une page entièrement blanche et vierge, sans aucun contenu imprimé.	<ol style="list-style-type: none">1. Vérifiez que la cartouche est une cartouche HP authentique.2. Vérifiez que la cartouche est correctement installée.3. Imprimez avec une autre cartouche.4. Vérifiez le type de papier dans le bac à papier et réglez les paramètres de l'imprimante de façon à les faire correspondre. Si nécessaire, sélectionnez un type de papier plus léger.5. Consultez www.support.hp.com si le problème persiste.

Tableau 9-6 Page noire

Description	Échantillon	Solutions proposées
<p>Page noire :</p> <p>L'ensemble de la page imprimée est noire.</p>		<ol style="list-style-type: none"> 1. Inspection visuelle du toner à la page 115 pour déceler d'éventuels dommages. 2. Vérifiez que la cartouche est correctement installée. 3. Remise en place d'une cartouche de toner à la page 95. 4. Consultez www.support.hp.com si le problème persiste.

Tableau 9-7 Défauts de bandes

Description	Échantillon	Solutions proposées
<p>Larges bandes répétitives et bandes d'impulsion :</p> <p>Lignes sombres ou claires qui se répètent sur toute la longueur de la page. Elles peuvent être nettes ou estompées. Le défaut n'apparaît que dans les zones de remplissage, pas dans le texte ou les sections sans contenu imprimé.</p>		<ol style="list-style-type: none"> 1. Imprimez à nouveau le document. 2. Remise en place d'une cartouche de toner à la page 95. 3. Utilisez un autre type de papier. 4. Consultez www.support.hp.com si le problème persiste.

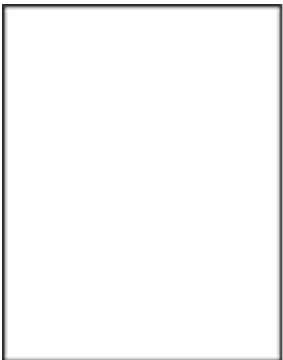
Tableau 9-8 Défauts de rayures

Description	Échantillon	Solutions proposées
<p>Rayures verticales claires :</p> <p>Rayures claires qui s'étendent généralement sur toute la longueur de la page. Le défaut n'apparaît que dans les zones de remplissage, pas dans le texte ou les sections sans contenu imprimé.</p>		<ol style="list-style-type: none"> 1. Imprimez à nouveau le document. 2. Retirez la cartouche et secouez-la puis pour redistribuer le toner. 3. Consultez www.support.hp.com si le problème persiste. <p>REMARQUE : Les rayures claires et sombres peuvent se produire lorsque l'environnement d'impression se situe en dehors de la plage de température ou d'humidité spécifiée. Consultez les spécifications environnementales de votre imprimante pour connaître les niveaux de température et d'humidité autorisés.</p>

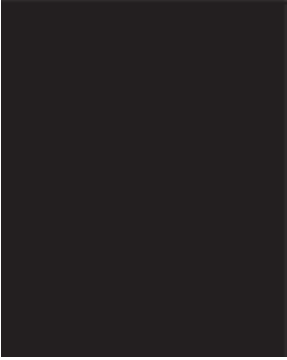
Tableau 9-8 Défaits de rayures (suite)

Description	Échantillon	Solutions proposées
<p>Stries verticales sombres et stries de nettoyage de l'ITB :</p> <p>Rayures sombres qui se produisent sur toute la longueur de la page. Le défaut peut se produire n'importe où sur la page, dans les zones de remplissage comme dans les sections sans contenu imprimé.</p>		<ol style="list-style-type: none"> 1. Imprimez à nouveau le document. 2. Retirez la cartouche et secouez-la puis pour redistribuer le toner. 3. Impression d'une page de nettoyage à la page 115. 4. Vérifiez le niveau de toner dans la cartouche. 5. Consultez www.support.hp.com si le problème persiste.

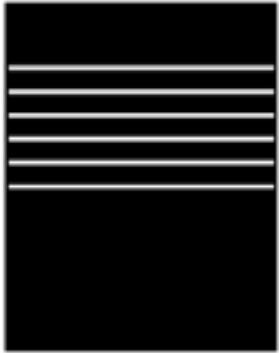
Tableau 9-9 Défaits de fixage/fusion



Description	Fixage/fusion	Solutions proposées
<p>Décalage de l'unité de fusion à chaud (ombre):</p> <p>De légères ombres ou décalages de l'image répétés sur toute la page. L'image répétée peut s'estomper avec chaque répétition.</p>		<ol style="list-style-type: none"> 1. Imprimez à nouveau le document. 2. Vérifiez le type de papier dans le bac à papier et réglez les paramètres de l'imprimante de façon à les faire correspondre. Si nécessaire, sélectionnez un type de papier plus léger. 3. Consultez www.support.hp.com si le problème persiste.
<p>Mauvaise fusion :</p> <p>Le toner s'efface sur l'un des bords de la page. Ce défaut est plus fréquent sur les bords des travaux à large couverture et sur des supports légers, mais peut se produire n'importe où sur la page.</p>		<ol style="list-style-type: none"> 1. Imprimez à nouveau le document. 2. Vérifiez le type de papier dans le bac à papier et réglez les paramètres de l'imprimante de façon à les faire correspondre. Si nécessaire, sélectionnez un type de papier plus lourd. 3. Consultez www.support.hp.com si le problème persiste.

Tableau 9-10 Défauts de placement de l'image

Description	Échantillon	Solutions proposées
<p>Marges et inclinaisons :</p> <p>L'image n'est pas centrée ou est inclinée sur la page. Le défaut se produit lorsque le papier n'est pas correctement positionné et est tiré à partir du bac et se déplace dans le circuit papier.</p>		<ol style="list-style-type: none"> 1. Imprimez à nouveau le document. 2. Retirez le papier, puis rechargez-le dans le bac d'alimentation. Assurez-vous que tous les bords du papier sont uniformes. 3. Assurez-vous que le sommet de la pile n'atteint pas l'indicateur de bac plein. Ne surchargez pas le bac. 4. Assurez-vous que les guides papier sont réglés à la bonne taille pour le papier. Ne réglez pas les guides papier fermement contre la pile de papier. Ajustez-les au niveau des empreintes ou marquages situés dans le bac. 5. Consultez www.support.hp.com si le problème persiste.

Tableau 9-11 Défauts de sortie

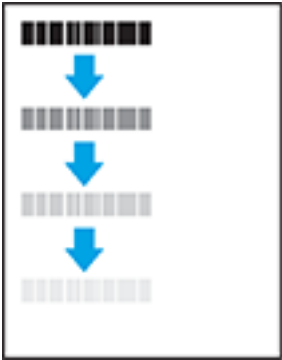
Description	Échantillon	Solutions proposées
<p>Sortie gondolée :</p> <p>Le papier imprimé a des bords gondolés. Le bord gondolé peut se situer sur le bord court ou long du papier. Deux types de gondolages sont possibles :</p> <ul style="list-style-type: none"> • Gondolage positif : Le papier se courbe vers le côté imprimé. Le défaut se produit dans un environnement sec ou lors de l'impression de pages à haute couverture. • Gondolage négatif : Le papier se courbe à l'envers du côté imprimé. Le défaut se produit dans un environnement très humide ou lors de l'impression de pages à faible couverture. 		<ol style="list-style-type: none"> 1. Imprimez à nouveau le document. 2. Gondolage positif : Depuis le EWS de l'imprimante, sélectionnez un type de papier plus lourd. Le type de papier plus lourd crée une température d'impression plus élevée. <ul style="list-style-type: none"> Gondolage négatif : Depuis le EWS de l'imprimante, sélectionnez un type de papier plus léger. Le type de papier plus léger crée une température d'impression plus faible. Essayez de stocker le papier dans un environnement sec ou utilisez du papier tout juste ouvert. 3. Imprimez en mode recto verso. 4. Consultez www.support.hp.com si le problème persiste.

Tableau 9-11 Défaits de sortie (suite)

Description	Échantillon	Solutions proposées
<p>Empilement de sortie :</p> <p>Le papier ne s'empile pas correctement dans le bac de sortie. La pile est peut-être inégale ou inclinée ou les pages peuvent être poussées hors du bac sur le sol. Les conditions suivantes peuvent être à l'origine du défaut :</p> <ul style="list-style-type: none">• Gondolage extrême du papier• Le papier dans le bac est froissé ou déformé• Il ne s'agit pas d'un type de papier standard, comme des enveloppes• Le bac de sortie est trop plein		<ol style="list-style-type: none">1. Imprimez à nouveau le document.2. Déployez l'extension du bac de sortie.3. Si le défaut est provoqué par l'extrême le gondolage du papier, suivez les étapes de dépannage pour la sortie gondolée.4. Utilisez un autre type de papier.5. Utilisez du papier tout juste ouvert.6. Retirez le papier du bac de sortie avant que le bac soit trop plein.7. Consultez www.support.hp.com si le problème persiste.

Problèmes de copie et de numérisation

Choisissez l'une des options de dépannage suivantes.

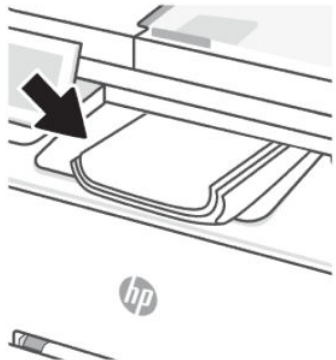
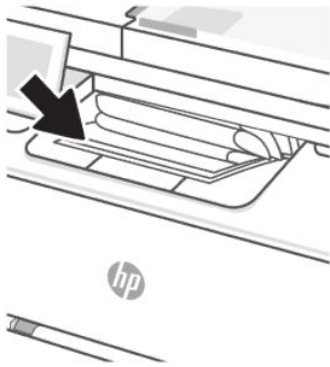
- Utilisez un outil de dépannage en ligne HP pour résoudre vos problèmes de copie et de numérisation.
- Téléchargez et exécutez [HP Print and Scan Doctor](#) pour diagnostiquer et résoudre automatiquement les problèmes.

 **REMARQUE :** Cet outil est destiné au système d'exploitation Windows et n'est pas disponible dans toutes les langues.

Reportez-vous à la section [Conseils pour réussir vos copies et numérisations à la page 43](#) pour plus d'informations.

Nettoyer les rouleaux et le tampon de séparation du bac d'alimentation

Si des problèmes de traitement du papier, par exemple des bourrages ou l'introduction de plusieurs pages simultanément, surviennent dans le chargeur de documents, nettoyez les rouleaux et le tampon de séparation.

1. Ouvrez le capot d'accès au bac d'alimentation.



2. Utilisez un tissu humide non pelucheux pour essuyer les rouleaux d'entraînement et le tampon de séparation pour éliminer les saletés.

⚠ ATTENTION : N'utilisez pas de nettoyant abrasif, d'acétone, de benzène, d'ammoniac, d'alcool éthylique, ni de tétrachlorure de carbone sur l'imprimante ; vous risqueriez de l'endommager.

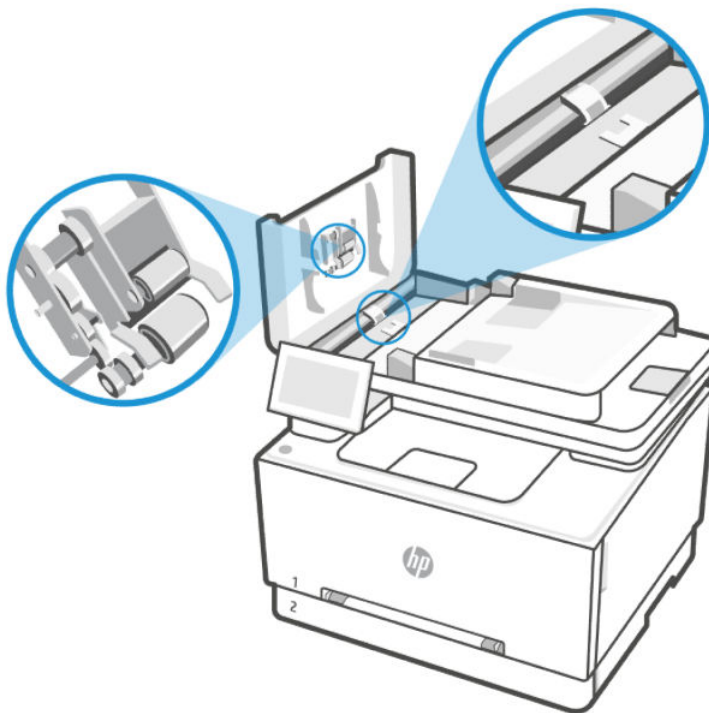

3. Fermez le capot d'accès du bac d'alimentation.



Problèmes de télécopie

Lancez d'abord le rapport de test du télécopieur afin de vérifier s'il y a problème avec votre configuration de télécopieur. Si le test est satisfaisant et que vous avez toujours des problèmes de télécopie, vérifiez que les paramètres du télécopieur indiqués dans le rapport sont corrects.

Que faire en cas d'échec du test du télécopieur

Si vous avez exécuté un test du télécopieur et que le test a échoué, consultez le rapport pour obtenir des informations de base sur l'erreur. Pour plus d'informations détaillées, consultez le rapport pour voir quelle partie du test a échoué, puis consultez la rubrique appropriée dans cette section pour trouver des solutions à essayer.

Échec du « test de l'interface matérielle du télécopieur »

Procédez comme suit résoudre le problème en cas d'échec du test de l'interface matérielle du télécopieur.

- Mettez l'imprimante hors tension en appuyant sur (Bouton Marche/Arrêt) situé sur le côté gauche avant de l'imprimante, puis débranchez le cordon d'alimentation de l'arrière de l'imprimante. Patientez quelques secondes, puis rebranchez le cordon d'alimentation et mettez l'imprimante sous tension. Effectuez à nouveau le test. Si le test échoue une nouvelle fois, consultez les informations de dépannage présentées dans cette section.
- Essayez d'envoyer ou de recevoir une télécopie de test. Si vous pouvez envoyer ou recevoir une télécopie sans problème, alors il n'y a aucun problème.
- Si vous utilisez un séparateur de téléphone, cela peut entraîner des problèmes de télécopie (un séparateur est un connecteur à deux câbles qui se branche sur une prise murale téléphonique). Ôtez le séparateur et essayez de connecter l'imprimante directement sur la prise téléphonique murale.

Après avoir résolu les problèmes rencontrés, exécutez de nouveau le test du télécopieur afin de vous assurer qu'il est réussi et que l'imprimante est prête pour la télécopie. Si le **Test de l'interface matérielle du télécopieur** échoue encore et que vous rencontrez des problèmes lors de l'envoi de télécopies, contactez l'assistance HP. Pour plus d'informations, consultez le site hp.com/support. Ce site Web fournit des informations et des utilitaires qui permettent de résoudre de nombreux problèmes communs sur l'imprimante. Si vous y êtes invité, sélectionnez votre pays/région, puis cliquez sur **Tous les contacts HP** pour savoir comment contacter l'assistance technique.

Échec du « test de détection de ligne téléphonique active »

Procédez comme suit si le test de détection de ligne téléphonique active échoue.

- Vérifiez le raccordement entre la prise téléphonique murale et l'imprimante afin de vous assurer que le cordon téléphonique est correctement branché.
- Branchez l'une des extrémités du cordon téléphonique à la prise téléphonique murale et l'autre extrémité au port Fax  à l'arrière de l'imprimante.
- Si vous utilisez un séparateur de téléphone, cela peut entraîner des problèmes de télécopie (un séparateur est un connecteur à deux câbles qui se branche sur une prise murale téléphonique). Ôtez le séparateur et essayez de connecter l'imprimante directement sur la prise téléphonique murale.
- Essayez de brancher un téléphone opérationnel sur la prise téléphonique murale que vous utilisez pour l'imprimante et vérifiez la présence d'une tonalité. S'il n'y a pas de tonalité, contactez votre opérateur téléphonique et demandez-lui de vérifier la ligne.
- Essayez d'envoyer ou de recevoir une télécopie de test. Si vous pouvez envoyer ou recevoir une télécopie sans problème, alors il n'y a aucun problème.

Après avoir résolu les problèmes rencontrés, exécutez de nouveau le test du télécopieur afin de vous assurer qu'il est réussi et que l'imprimante est prête pour la télécopie.

Échec du test de détection de la tonalité

Procédez comme suit pour corriger l'échec du test de détection de la tonalité.

- Si un autre équipement utilise la même ligne téléphonique que l'imprimante, cela peut expliquer l'échec du test. Pour savoir si un autre équipement est à l'origine du problème, déconnectez tous les dispositifs branchés sur la même ligne téléphonique et renouvelez le test. Si le test **Test de détection de la tonalité** réussit alors que l'autre équipement n'est pas branché, cela signifie qu'un ou plusieurs des éléments de l'équipement sont à l'origine du problème. Rebranchez-les un par un et exécutez à nouveau le test après chaque branchement afin d'identifier l'élément qui pose problème.
- Essayez de connecter un téléphone et un cordon téléphonique fonctionnels à la prise téléphonique murale que vous utilisez pour l'imprimante et recherchez une tonalité. Si vous n'entendez pas de tonalité, contactez votre opérateur téléphonique et demandez-lui de vérifier la ligne.
- Branchez l'une des extrémités du cordon téléphonique à la prise téléphonique murale et l'autre extrémité au port Fax  à l'arrière de l'imprimante.
- Si vous utilisez un séparateur de téléphone, cela peut entraîner des problèmes de télécopie (un séparateur est un connecteur à deux câbles qui se branche sur une prise murale téléphonique). Ôtez le séparateur et essayez de connecter l'imprimante directement sur la prise téléphonique murale.

- Si votre système téléphonique n'utilise pas une tonalité standard, ce qui est le cas de certains systèmes PBX, cela peut provoquer l'échec du test. Dans ce cas, aucun problème d'envoi ou de réception de télécopies n'a lieu. Essayez d'envoyer ou de recevoir une télécopie de test.
- Assurez-vous que le paramètre de pays/région est bien défini sur votre pays/région. Si le paramètre de pays/région n'est pas défini ou est défini de manière incorrecte, le test peut échouer et vous pouvez rencontrer des problèmes pour envoyer et recevoir des télécopies.
- Assurez-vous de connecter l'imprimante à une ligne téléphonique analogique ou vous ne pourrez pas envoyer ou recevoir de télécopies. Pour vérifier si votre ligne téléphonique est numérique, connectez un téléphone analogique ordinaire à la ligne et écoutez la tonalité. Si vous n'entendez pas de tonalité normale, il se peut qu'il s'agisse d'une ligne téléphonique configurée pour les téléphones numériques. Connectez l'imprimante à une ligne téléphonique analogique et essayez d'envoyer ou de recevoir une télécopie.

Après avoir résolu les problèmes rencontrés, exécutez de nouveau le test du télécopieur afin de vous assurer qu'il est réussi et que l'imprimante est prête pour la télécopie. Si le **Test de détection de tonalité** échoue encore, contactez votre opérateur téléphonique et demandez-lui de vérifier la ligne téléphonique.

Échec du « test du courant de ligne »

Procédez comme suit pour corriger le problème si le test du courant de ligne échoue.

- Assurez-vous de connecter l'imprimante à une ligne téléphonique analogique ou vous ne pourrez pas envoyer ou recevoir de télécopies. Pour vérifier si votre ligne téléphonique est numérique, connectez un téléphone analogique ordinaire à la ligne et écoutez la tonalité. Si vous n'entendez pas de tonalité normale, il se peut qu'il s'agisse d'une ligne téléphonique configurée pour les téléphones numériques. Connectez l'imprimante à une ligne téléphonique analogique et essayez d'envoyer ou de recevoir une télécopie.
- Vérifiez le raccordement entre la prise téléphonique murale et l'imprimante afin de vous assurer que le cordon téléphonique est correctement branché.
- Branchez l'une des extrémités du cordon téléphonique à la prise téléphonique murale et l'autre extrémité au port Fax  à l'arrière de l'imprimante.
- Si un autre équipement utilise la même ligne téléphonique que l'imprimante, cela peut expliquer l'échec du test. Pour savoir si un autre équipement est à l'origine du problème, déconnectez tous les dispositifs branchés sur la même ligne téléphonique et renouvelez le test.
 - Si le **Test de condition de la ligne de télécopie** réussit alors que l'autre équipement n'est pas branché, cela signifie qu'un ou plusieurs des éléments de l'équipement sont à l'origine du problème. rebranchez-les un par un et exécutez à nouveau le test après chaque branchement afin d'identifier l'élément qui pose problème.
 - Si le **Test de condition de la ligne de télécopie** ne réussit pas sans l'autre équipement, connectez l'imprimante à une ligne téléphonique fonctionnelle et continuez à consulter les informations de dépannage de cette section.
- Si vous utilisez un séparateur de téléphone, cela peut entraîner des problèmes de télécopie (un séparateur est un connecteur à deux câbles qui se branche sur une prise murale téléphonique). Ôtez le séparateur et essayez de connecter l'imprimante directement sur la prise téléphonique murale.

Après avoir résolu les problèmes rencontrés, exécutez de nouveau le test du télécopieur afin de vous assurer qu'il est réussi et que l'imprimante est prête pour la télécopie. Si le **Test de condition de la ligne**

de télécopie continue d'échouer et que vous rencontrez des problèmes de télécopie, contactez votre opérateur téléphonique et demandez-lui de vérifier la ligne téléphonique.

Résolution des problèmes de télécopie

Quel type de problème de numérisation rencontrez-vous ?

L'écran affiche toujours Téléphone décroché

D'autres équipements utilisant la même ligne téléphonique que l'imprimante peuvent être en cours d'utilisation. Assurez-vous que les téléphones supplémentaires (téléphones sur la même ligne téléphonique, mais non connectés à l'imprimante) ou autres équipements ne sont pas en cours d'utilisation ou décrochés. Par exemple, vous ne pouvez pas utiliser l'imprimante pour télécopier si un téléphone supplémentaire est décroché ou si vous utilisez un modem bas débit d'ordinateur pour envoyer des e-mails ou accéder à Internet.

L'imprimante ne parvient pas à envoyer ou recevoir correctement des télécopies

Procédez comme suit si l'imprimante ne parvient pas à envoyer ou recevoir correctement des télécopies :

- Assurez-vous que l'imprimante est sous tension. Observez l'écran de l'imprimante. S'il n'affiche rien et que le voyant du (Bouton Marche/Arrêt) est éteint, cela signifie que l'imprimante est hors tension. Assurez-vous que le cordon d'alimentation est bien raccordé à l'imprimante et branché sur une prise de courant. Appuyez sur (Bouton Marche/Arrêt) pour mettre l'imprimante sous tension.

Après avoir allumé l'imprimante, HP vous recommande d'attendre cinq minutes avant d'envoyer ou de recevoir une télécopie. L'imprimante ne peut ni envoyer ni recevoir de télécopies pendant son initialisation après sa mise sous tension.

- Vérifiez que vous utilisez le cordon téléphonique fourni avec l'imprimante pour effectuer la connexion à la prise téléphonique murale. L'une des extrémités du cordon téléphonique doit être connectée au port marqué ☎ au dos de l'imprimante et l'autre à la prise téléphonique murale, comme illustré.





Tableau 9-12 Vue arrière de l'imprimante

Fonction	Description
1	Prise téléphonique murale.

Tableau 9-12 Vue arrière de l'imprimante (suite)

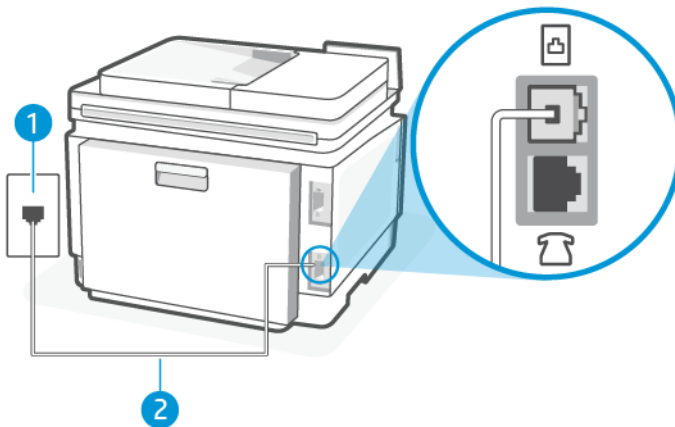
Fonction	Description
2	Utilisez un cordon téléphonique de 26 AWG minimum pour vous raccorder au port  de l'imprimante. ATTENTION : Pour réduire les risques d'incendie, utilisez uniquement un cordon téléphonique de 26 AWG ou supérieur (par exemple, 24 AWG) certifié CSA ou UL.

- Essayez de brancher un téléphone opérationnel sur la prise téléphonique murale que vous utilisez pour l'imprimante et vérifiez la présence d'une tonalité. Si vous n'entendez pas de tonalité, contactez votre opérateur téléphonique.
- D'autres équipements, qui utilisent la même ligne téléphonique que l'imprimante, peuvent être en cours d'utilisation. Par exemple, vous ne pouvez pas utiliser l'imprimante pour télécopier si un téléphone supplémentaire est décroché ou si vous utilisez un modem bas débit d'ordinateur pour envoyer un e-mail ou accéder à Internet.
- Vérifiez si un autre processus a causé une erreur. Vérifiez l'affichage ou votre ordinateur pour un message d'erreur fournissant des informations sur le problème et comment le résoudre. En cas d'erreur, l'imprimante ne peut ni envoyer ni recevoir de télécopie tant que la condition d'erreur n'est pas résolue.
- La ligne téléphonique peut être perturbée par des interférences. Les lignes téléphoniques de mauvaise qualité acoustique peuvent causer des problèmes de télécopie. Contrôlez la qualité acoustique de la ligne téléphonique en branchant un téléphone sur la prise murale et en écoutant les éventuels bruits de fond. Si vous entendez un bruit de fond, désactivez le **Mode correc. erreurs** et essayez à nouveau d'envoyer la télécopie. Si le problème persiste, contactez votre opérateur téléphonique.
- Si vous utilisez un service de ligne DSL, vérifiez que vous avez un filtre DSL, faute de quoi vous ne pourrez pas utiliser le télécopieur correctement.
- Assurez-vous que l'imprimante n'est pas connectée à une prise téléphonique murale configurée pour les téléphones numériques. Pour vérifier si votre ligne téléphonique est numérique, branchez un téléphone analogique classique sur la ligne et vérifiez la présence d'une tonalité. Si la tonalité n'est pas normale, votre ligne téléphonique est probablement configurée pour les téléphones numériques.
- Si vous utilisez un autocommutateur (PBX) ou un convertisseur/adaptateur RNIS, vérifiez que l'imprimante est reliée au port adéquat et que l'adaptateur est réglé sur le type de commutation correspondant à votre pays/région, si possible.
- Si l'imprimante partage la même ligne téléphonique avec un service DSL, le modem DSL peut ne pas être correctement mis à la terre. Si le modem DSL n'est pas correctement mis à la terre, cela peut créer du bruit sur la ligne téléphonique. Les lignes téléphoniques de mauvaise qualité acoustique peuvent causer des problèmes de télécopie. Contrôlez la qualité sonore de la ligne téléphonique en branchant un téléphone sur la prise téléphonique murale et en écoutant les éventuels bruits de fond. Si vous entendez du bruit, éteignez votre modem DSL et coupez complètement l'alimentation pendant au moins 15 minutes. Rallumez le modem DSL et écoutez à nouveau la tonalité.

 **REMARQUE :** Vous remarquerez peut-être à nouveau des parasites sur la ligne téléphonique à l'avenir. Si l'imprimante arrête d'envoyer et de recevoir des télécopies, répétez ce processus.

Si la ligne téléphonique est toujours bruyante, contactez votre opérateur téléphonique. Pour plus d'informations sur la désactivation de votre modem DSL, contactez votre fournisseur DSL pour obtenir de l'aide.

- Si vous utilisez un séparateur de téléphone, cela peut entraîner des problèmes de télécopie (un séparateur est un connecteur à deux câbles qui se branche sur une prise murale téléphonique). Ôtez le séparateur et essayez de connecter l'imprimante directement sur la prise téléphonique murale.

L'imprimante ne reçoit pas de télécopies, mais parvient à en émettre

Procédez comme suit si l'imprimante ne reçoit pas de télécopies, mais parvient à en émettre :

- Si vous n'utilisez pas de service de sonnerie distincte, vérifiez que la fonction **Sonnerie différenciée** de l'imprimante est réglée sur l'option **Toutes les sonneries standard**.
- Si **Réponse automatique** est configuré sur **Désactivé**, vous devrez recevoir les télécopies manuellement ; dans le cas contraire, l'imprimante ne recevra pas la télécopie.
- Si la fonction **Stocker et imprimer** dans les paramètres de réception de télécopie est activée et que l'impression est bloquée en raison d'un manque de papier dans le bac, d'un bourrage papier, ou d'autres problèmes, assurez-vous d'enlever le papier coincé ou de lancer l'impression des télécopies pour pouvoir continuer à en recevoir.
- Si la même ligne téléphonique vous sert pour votre service de messagerie vocale et pour vos appels de télécopie, vous devez choisir de recevoir vos télécopies manuellement et non automatiquement. En d'autres termes, vous devez pouvoir répondre en personne aux appels de télécopie entrants.
- Si vous utilisez un modem bas débit sur la même ligne téléphonique que votre imprimante, vous devez vérifier que le logiciel de votre modem n'est pas configuré pour recevoir automatiquement les télécopies. Les modems configurés pour recevoir des télécopies prennent automatiquement le relais de la ligne téléphonique pour recevoir toutes les télécopies entrantes, ce qui empêche l'imprimante de recevoir des appels de télécopie.
- Si vous disposez d'un répondeur sur la même ligne téléphonique que l'imprimante, vous pouvez rencontrer l'un des problèmes suivants :
 - Votre répondeur n'est peut-être pas configuré correctement avec l'imprimante.
 - Votre message sortant peut être trop long ou trop fort pour permettre à l'imprimante de détecter les tonalités de télécopie et le télécopieur expéditeur peut se déconnecter.
 - Votre répondeur peut ne pas avoir suffisamment de temps de silence après votre message sortant pour permettre à l'imprimante de détecter les tonalités de télécopie. Ce problème est plus fréquent avec les répondeurs numériques.

Les actions suivantes peuvent contribuer à résoudre ces problèmes :

- Lorsqu'un répondeur téléphonique est installé sur la même ligne que celle utilisée pour les télécopies, essayez de connecter le répondeur directement à l'appareil.
- Assurez-vous que l'imprimante est configurée en vue de recevoir automatiquement les télécopies.
- Vérifiez que le paramètre **Sonn. avant rép.** est défini sur un nombre supérieur au nombre de sonneries du répondeur.
- Débranchez le répondeur puis essayez de recevoir une télécopie. Si la télécopie fonctionne sans le répondeur, le répondeur est probablement à l'origine du problème.

- Rebranchez le répondeur et réenregistrez votre message sortant. Enregistrez un message d'une durée d'environ 10 secondes. Parlez lentement et à faible volume lors de l'enregistrement de votre message. Laissez au moins 5 secondes de silence à la fin du message vocal. Il ne devrait pas y avoir de bruit de fond lors de l'enregistrement de ce moment de silence. Essayez à nouveau de recevoir une télécopie.



REMARQUE : Certains répondeurs numériques peuvent ne pas conserver le moment de silence enregistré à la fin de votre message sortant. Écoutez votre message sortant pour vérifier.

- Si l'imprimante partage la même ligne téléphonique avec d'autres types d'équipements téléphoniques, tels qu'un répondeur téléphonique, un modem bas débit ou un boîtier de commutation multipoint, le niveau du signal de télécopie peut être réduit. Le niveau du signal peut également être réduit si vous utilisez un séparateur ou connectez des câbles supplémentaires pour étendre la longueur de votre téléphone. Un signal de télécopie réduit peut causer des problèmes lors de la réception de télécopies.

Pour savoir si un autre équipement est à l'origine du problème, déconnectez tous les dispositifs sauf l'imprimante de la ligne téléphonique, puis essayez de recevoir une télécopie. Si vous pouvez recevoir des télécopies avec succès sans l'autre équipement, un ou plusieurs éléments de l'autre équipement causent des problèmes ; rebranchez-les un par un et exécutez à nouveau le test après chaque branchement afin d'identifier l'équipement qui pose problème.

- Si vous disposez d'un type de sonnerie particulier pour votre numéro de télécopieur/téléphone (service de sonnerie distincte fourni par votre opérateur téléphonique), assurez-vous que la fonction **Sonnerie différenciée** de l'imprimante a été configurée de façon appropriée.

L'imprimante n'envoie pas de télécopies, mais parvient à en recevoir

Procédez comme suit si l'imprimante ne peut pas envoyer de télécopies, mais parvient à en recevoir :

- L'imprimante numérote peut-être trop vite ou trop tôt. Il peut s'avérer nécessaire d'insérer des pauses dans la séquence de numéros. Si vous devez par exemple accéder à une ligne extérieure avant de composer le numéro, insérez une pause après le numéro d'accès. Si le numéro est 95555555, et que le 9 permet d'accéder à la ligne extérieure, vous pouvez insérer des pauses comme suit : 9,555,5555. Utilisez le bouton **Pause** du clavier.
- Le numéro que vous avez entré lors de l'envoi de la télécopie n'est pas au bon format ou le télécopieur de réception rencontre des problèmes. Pour vérifier, essayez d'appeler le numéro du télécopieur à partir d'un téléphone et écoutez les tonalités du télécopieur. Si vous n'entendez pas les tonalités du télécopieur, il se peut que le télécopieur destinataire ne soit pas allumé ou connecté, ou qu'un service de messagerie vocale interfère avec la ligne téléphonique du destinataire. Vous pouvez également demander au destinataire de vérifier le télécopieur de réception en cas de problème.

Des tonalités de télécopie sont enregistrées sur mon répondeur téléphonique

Procédez comme suit si les tonalités du télécopieur sont enregistrées sur votre répondeur :

- Lorsqu'un répondeur téléphonique est installé sur la même ligne que celle utilisée pour les télécopies, essayez de connecter le répondeur directement à l'appareil. Si vous ne suivez pas ces recommandations, il se peut que des tonalités de télécopie soient enregistrées sur votre répondeur téléphonique.

- Assurez-vous que l'imprimante est configurée pour recevoir les fax automatiquement et que le paramètre **Sonn. avant rép.** est correct. Il convient par exemple de régler le répondeur sur un petit nombre de sonneries et l'imprimante sur le nombre maximal de sonneries. Si le nombre de sonneries avant réponse est le même pour le répondeur et pour l'imprimante, les deux appareils répondent aux appels et des tonalités de télécopie sont enregistrées sur le répondeur.
- Définissez un nombre de sonneries inférieur pour le répondeur et le nombre de sonneries maximal prévu pour l'imprimante. Avec cette configuration, le répondeur prend l'appel et l'imprimante surveille la ligne. Si l'imprimante détecte les tonalités de la télécopie, elle la reçoit. S'il s'agit d'une communication vocale, le répondeur enregistre le message entrant.

Rapports de télécopie

Découvrez comment résoudre les problèmes liés aux rapports de télécopie.

Rapports de suivi de télécopie T.30

Utilisez un rapport de suivi du protocole T.30 pour résoudre les problèmes de transmission de télécopies.

Utilisez les paramètres suivants pour spécifier quand imprimer le rapport.

1. Sur l'écran d'accueil du panneau de commande, appuyez sur **Menu**.
2. Recherchez **Utilitaires** et appuyez sur **Outils**.
3. Appuyez sur **Dépannage**, puis appuyez sur **Télécopie**.
4. Sélectionnez l'une des options disponibles à côté de **Rapports de suivi de télécopie T.30**.
 - Ne jamais imprimer automatiquement
 - Imprimer après chaque télécopie
 - Imprimer uniquement après l'envoi de télécopies
 - Imprimer uniquement après réception de télécopies
 - Imprimer uniquement après des problèmes d'envoi de télécopies
 - Imprimer uniquement après des problèmes de réception de télécopies
 - Imprimer après un problème de télécopie

Rapport de test de télécopie

Imprimez le rapport de test du télécopie pour tester la configuration du télécopieur à l'aide du panneau de commande de l'imprimante.



REMARQUE : Avant de lancer le test, vérifiez que les cartouches d'encre sont installées et que du papier plein format est chargé dans le bac d'entrée.

1. Configurez l'imprimante pour télécopier selon vos instructions de configuration de domicile ou de bureau.
2. Sur l'écran d'accueil du panneau de commande, appuyez sur **Menu**.
3. Recherchez **Utilitaires** et appuyez sur **Outils**.

4. Appuyez sur **Dépannage**, puis appuyez sur **Télécopie**.
5. Sélectionnez le **Rapport de test de télécopie** à imprimer.
L'imprimante imprime le rapport de test.
6. Consultez le rapport.
 - Si le test est satisfaisant et que les problèmes de télécopie persistent, vérifiez que les paramètres de télécopie indiqués dans le rapport sont corrects. Des paramètres de télécopie manquants ou incorrects peuvent entraîner des problèmes de télécopie.

Reportez-vous à la section [Modification des paramètres de télécopie à la page 53](#).
 - Si le test échoue, consultez le rapport pour savoir comment résoudre les problèmes éventuellement rencontrés.

Effacer le relevé/la mémoire de télécopies

En effaçant le relevé de télécopies, vous supprimez les enregistrements des appels de télécopie.

1. Sur l'écran d'accueil du panneau de commande, appuyez sur **Menu**.
2. Recherchez **Utilitaires** et appuyez sur **Outils**.
3. Appuyez sur **Dépannage**, puis appuyez sur **Télécopie**.
4. Sur l'écran **Télécopie**, appuyez sur **Effacer le relevé/la mémoire de télécopies**.
5. Appuyez sur **Effacer**.

Détection de sonnerie PBX

Activez cette fonction pour éviter les fausses détections de décrochage d'un téléphone supplémentaire en cas de variations de tension entre les sonneries dans certains environnements PBX.

1. Sur l'écran d'accueil du panneau de commande, appuyez sur **Menu**.
2. Recherchez **Utilitaires** et appuyez sur **Outils**.
3. Appuyez sur **Dépannage**, puis appuyez sur **Télécopie**.
4. Sur l'écran **Télécopie**, appuyez sur le bouton bascule à côté de **Détection de sonnerie PBX** pour activer ou désactiver cette fonction.

Problèmes de connexion réseau

Procédure de résolution des problèmes de réseau et de connexion.

Réparer la connexion Wi-Fi

Choisissez l'une des options de dépannage suivantes :

- Restaurez les paramètres réseau et reconnectez l'imprimante.

Reportez-vous à la section [Restaurer les paramètres à la page 142](#).
- Vérifiez la configuration réseau ou imprimez un rapport de test Wi-Fi pour aider au diagnostic de problèmes de connexion réseau.

1. Sur l'écran d'accueil du panneau de commande, appuyez sur **Menu**.
2. Recherchez **Utilitaires** et appuyez sur **Outils**.
3. Appuyez sur **Rapports**, puis sur **Rapports d'état**.
4. Appuyez sur **Rapport de configuration du réseau**, puis sur **Imprimer**.

Vérifiez le rapport du test du réseau Wi-Fi pour voir si quelque chose a échoué lors du test.

- Consultez la section **RÉSULTATS DE DIAGNOSTICS** pour vérifier si tous les tests ont été effectués et si, oui ou non, votre imprimante les a réussis.
 - Dans la section **CONFIGURATION ACTUELLE**, découvrez le nom du réseau (SSID) auquel l'imprimante est actuellement connectée. Vérifiez que l'imprimante est connectée au même réseau que votre ordinateur ou vos périphériques mobiles.
- Utilisez un outil dépannage en ligne HP pour résoudre vos problèmes d'impression.

Vérification de la connexion Wi-Fi

- Vérifiez que l'imprimante et le routeur Wi-Fi sont activés et alimentés. Assurez-vous que la radio sans fil est activée sur l'imprimante.
- Vérifiez que le SSID est correct. Imprimez une page de configuration pour déterminer le SSID. Reportez-vous à la section [Comprendre les rapports de l'imprimante à la page 141](#). Si vous n'êtes pas sûr que le SSID est correct, configurez à nouveau le réseau Wi-Fi.
- Avec les réseaux sécurisés, vérifiez que les informations de sécurité sont correctes. Si ces informations sont incorrectes, exécutez à nouveau la configuration Wi-Fi.
- Si le réseau Wi-Fi fonctionne correctement, essayez d'accéder à d'autres ordinateurs du réseau Wi-Fi. Si le réseau dispose d'un accès à Internet, essayez de vous connecter à Internet via une connexion Wi-Fi.
- Vérifier que la méthode de chiffrement (AES ou TKIP) est identique pour l'imprimante et le point d'accès Wi-Fi (sur des réseaux utilisant la sécurité WPA).
- Vérifiez que l'imprimante se trouve à portée du réseau Wi-Fi. Pour la plupart des réseaux, l'imprimante doit se trouver dans une plage de 30 m (100 pi) du point d'accès Wi-Fi (routeur Wi-Fi).
- Vérifiez qu'aucun obstacle n'entrave le signal Wi-Fi. Retirez les objets métalliques volumineux situés entre le point d'accès et l'imprimante. Assurez-vous qu'aucun mât, mur ou colonne de soutien contenant du métal ou du béton ne sépare l'imprimante du point d'accès Wi-Fi.
- Vérifiez que l'imprimante est éloignée d'appareils électroniques susceptibles d'interférer avec le signal Wi-Fi. De nombreux appareils peuvent interférer avec le signal Wi-Fi, y compris des moteurs, téléphones sans fil, caméras de système de sécurité, autres réseaux Wi-Fi et certains périphériques Bluetooth.
- Vérifiez que le pilote d'imprimante est installé sur l'ordinateur.
- Vérifiez que vous avez sélectionné le port d'imprimante correct.
- Vérifiez que l'ordinateur et l'imprimante se connectent au même réseau Wi-Fi.
- Pour OS X, vérifiez que le routeur Wi-Fi prend en charge Bonjour.

L'imprimante n'imprime pas une fois la configuration Wi-Fi terminée

- Assurez-vous que l'imprimante est allumée et que son état est Prêt.
- Désactivez les éventuels pare-feu tiers sur votre ordinateur.
- Assurez-vous que le réseau Wi-Fi fonctionne correctement.
- Assurez-vous que votre ordinateur fonctionne correctement. Si nécessaire, redémarrez l'ordinateur.
- Vérifiez que vous pouvez ouvrir le serveur EWS de l'imprimante depuis l'ordinateur sur le réseau.

L'imprimante n'imprime pas et un pare-feu tiers est installé sur l'ordinateur

- Mettez à jour le pare-feu et installez la version la plus récente disponible auprès du fabricant.
- Si les programmes demandent l'accès au pare-feu lors de l'installation de l'imprimante ou tentent d'imprimer, assurez-vous d'avoir autorisé l'exécution de ces programmes.
- Désactivez temporairement le pare-feu, puis installez l'imprimante Wi-Fi sur l'ordinateur. Activez le pare-feu une fois l'installation Wi-Fi terminée.

La connexion Wi-Fi ne fonctionne pas après avoir déplacé le routeur Wi-Fi ou l'imprimante

- Assurez-vous que le routeur ou l'imprimante se connecte au même réseau que celui de l'ordinateur.
- Imprimez une page de configuration réseau.
- Comparez le SSID indiqué dans le rapport d'informations avec celui indiqué dans la configuration de l'imprimante sur votre ordinateur.
- Si les SSID sont différents, les périphériques ne se connectent pas au même réseau. Reconfigurez la connexion Wi-Fi pour l'imprimante.

Impossible de connecter d'autres périphériques à l'imprimante Wi-Fi (Wi-Fi Direct)

- Assurez-vous que les autres ordinateurs se trouvent à portée du réseau Wi-Fi et qu'aucun obstacle n'entrave le signal. Pour la plupart des réseaux, la portée sans fil se trouve dans un rayon de 30 m (100 pi) du point d'accès Wi-Fi.
- Assurez-vous que l'imprimante est allumée et que son état est Prêt.
- Assurez-vous qu'il n'y a pas plus de 5 utilisateurs Wi-Fi Direct simultanés.
- Désactivez les éventuels pare-feu tiers sur votre ordinateur.
- Assurez-vous que le réseau Wi-Fi fonctionne correctement.
- Assurez-vous que votre ordinateur fonctionne correctement. Si nécessaire, redémarrez l'ordinateur.

L'imprimante ne peut pas imprimer lorsque votre ordinateur est sur un VPN

- L'imprimante peut perdre la connexion lorsque votre ordinateur passe sur un réseau privé virtuel (VPN).

Le réseau n'apparaît pas dans la liste des réseaux Wi-Fi.

- Assurez-vous que le routeur Wi-Fi est activé et alimenté.
- Le réseau peut être masqué.
- Assurez-vous que l'imprimante se trouve à portée du routeur Wi-Fi et qu'aucun obstacle n'entrave le signal.
- L'imprimante fonctionne sur les bandes Wi-Fi 2,4 GHz et 5 GHz.
- Actualisez la liste des réseaux Wi-Fi.
- Essayez de redémarrer l'imprimante.

Le réseau Wi-Fi ne fonctionne pas.

- Pour vérifier si la connexion avec le réseau est perdue, essayez de connecter d'autres périphériques au réseau.
- Testez la communication réseau en envoyant une commande Ping au réseau.
 1. Ouvrez une invite de ligne de commande sur l'ordinateur.
 - a. Pour Windows, cliquez sur **Start (Démarrer)**, puis sur **Run (Exécuter)**, entrez `cmd`, puis appuyez sur **Enter (Entrée)**.
 - b. For OS X, accédez à **Applications**, puis **Utilities (Utilitaires)**, et ouvrez **Terminal**.
 2. Entrez `ping` suivi de l'adresse IP du routeur.
 3. Si la fenêtre affiche des temps de propagation en boucle, cela signifie que le réseau est opérationnel.
 - a. Imprimez la page de configuration réseau. Reportez-vous à la section [Comprendre les rapports de l'imprimante à la page 141](#).
 - b. Comparez le SSID indiqué dans le rapport d'informations avec celui indiqué dans la configuration de l'imprimante sur votre ordinateur.
 - c. Si les SSID sont différents, les périphériques ne se connectent pas au même réseau. Reconfigurez la connexion Wi-Fi pour l'imprimante.

Réduction des interférences sur un réseau Wi-Fi

Les conseils ci-dessous permettent de réduire les interférences sur un réseau Wi-Fi :

- Tenez les périphériques Wi-Fi éloignés des objets métalliques de grande taille (meubles-classeurs, par exemple) et d'autres périphériques électromagnétiques (micro-ondes, téléphones sans fil, etc.). Ces objets peuvent perturber les signaux radio.
- Tenez les périphériques Wi-Fi éloignés des structures de maçonnerie imposantes et d'autres structures de bâtiments. Ces objets peuvent absorber les ondes radio et réduire la puissance du signal.
- Placez le routeur Wi-Fi dans un lieu central situé dans le champ de vision des imprimantes Wi-Fi connectées au réseau.

Réparer la connexion Wi-Fi Direct

Procédez comme suit pour résoudre les problèmes de connexion Wi-Fi Direct.

1. Vérifiez l'imprimante pour vous assurer que le Wi-Fi Direct est activé.

Reportez-vous à la section [Imprimer via Wi-Fi Direct à la page 31](#) pour activer la connexion Wi-Fi Direct.

2. Depuis votre ordinateur sans fil ou votre périphérique mobile, activez la connexion Wi-Fi, recherchez et connectez-vous au nom Wi-Fi Direct de votre imprimante.

3. Lorsque vous y êtes invité, saisissez le mot de passe Wi-Fi Direct.

Le nom et le mot de passe de la connexion Wi-Fi Direct se trouvent dans le rapport de configuration réseau.

Reportez-vous à la section [Impression d'un rapport d'état de l'imprimante à la page 141](#).

Si vous utilisez un périphérique mobile, consultez le site Web hp.com/mobileprinting pour plus d'informations sur l'impression mobile.

Réparation d'une connexion Ethernet

Procédez aux vérifications suivantes :

- Le réseau est fonctionnel et le concentrateur réseau, le commutateur ou le routeur est sous tension.
- Vérifiez que le câble Ethernet est correctement connecté à l'imprimante et au réseau. Le câble Ethernet est branché dans le port Ethernet de l'imprimante. Le voyant à côté du connecteur s'allume lorsque le câble est branché.
- Les logiciels antivirus, dont les programmes de protection contre les logiciels espions, n'ont aucune incidence sur votre connexion réseau à l'imprimante. Si vous pensez que le logiciel antivirus ou le pare-feu empêche votre ordinateur de se connecter à l'imprimante, utilisez [l'utilitaire de dépannage du pare-feu en ligne HP](#) pour résoudre le problème.
- HP Print and Scan Doctor : Téléchargez et exécutez [HP Print and Scan Doctor](#) pour diagnostiquer et résoudre automatiquement les problèmes.



REMARQUE : Cet outil est destiné au système d'exploitation Windows et n'est pas disponible dans toutes les langues.

Mauvaise connexion physique

- Vérifiez que l'imprimante est connectée au port réseau approprié à l'aide d'un câble de longueur suffisante.
- Vérifiez que le câble est correctement branché.
- Contrôlez le port de connexion réseau à l'arrière de l'imprimante : le voyant d'activité orange doit clignoter pour indiquer le trafic réseau et le voyant vert d'état des liaisons doit être allumé en continu pour indiquer une liaison réseau.
- Si le problème persiste, essayez un autre câble ou un autre port sur le concentrateur.

L'ordinateur utilise une adresse IP incorrecte pour l'imprimante

- Ouvrez les propriétés de l'imprimante et cliquez sur l'onglet **Ports**. Vérifiez que l'adresse IP actuelle de l'imprimante est sélectionnée. L'adresse IP est indiquée sur la page de configuration de l'imprimante.
- Si vous avez installé l'imprimante à l'aide du port TCP/IP standard HP, cochez la case nommée **Toujours imprimer sur cette imprimante, même si son adresse IP change**.
- Si vous avez installé l'imprimante à l'aide d'un port TCP/IP standard Microsoft, utilisez le nom d'hôte plutôt que l'adresse IP.
- Si l'adresse IP est correcte, supprimez l'imprimante, puis ajoutez-la de nouveau.

L'ordinateur est incapable de communiquer avec l'imprimante

- Testez la communication réseau en envoyant une commande Ping au réseau.
 1. Ouvrez une invite de ligne de commande sur l'ordinateur.
 - a. Pour Windows, cliquez sur **Start (Démarrer)**, puis sur **Run (Exécuter)**, entrez `cmd`, puis appuyez sur **Enter (Entrée)**.
 - b. Sous macOS, accédez à **Applications, Utilitaires**, puis ouvrez **Terminal**.
 2. Tapez `ping` puis l'adresse IP de votre imprimante.
 3. Si la fenêtre affiche des temps de propagation en boucle, cela signifie que le réseau est opérationnel.
- Si la commande ping échoue, vérifiez que les concentrateurs réseau sont actifs, puis vérifiez que les paramètres réseau, l'imprimante et l'ordinateur sont tous configurés pour le même réseau (également appelé sous-réseau).
- Ouvrez les propriétés de l'imprimante et cliquez sur l'onglet **Ports**. Vérifiez que l'adresse IP actuelle de l'imprimante est sélectionnée. L'adresse IP est indiquée sur la page de configuration de l'imprimante.
- Si vous avez installé l'imprimante à l'aide du port TCP/IP standard HP, cochez la case nommée **Toujours imprimer sur cette imprimante, même si son adresse IP change**.
- Si vous avez installé l'imprimante à l'aide d'un port TCP/IP standard Microsoft, utilisez le nom d'hôte de l'imprimante plutôt que l'adresse IP.
- Si l'adresse IP est correcte, supprimez l'imprimante, puis ajoutez-la de nouveau.

L'imprimante utilise des paramètres de liaison et d'impression recto verso incorrects pour le réseau

HP recommande de laisser ces paramètres en mode automatique (paramètre par défaut). Si vous modifiez ces paramètres, vous devez également les changer pour votre réseau.

Les nouveaux logiciels peuvent provoquer des problèmes de compatibilité.

Pour tout nouveau logiciel, vérifiez que celui-ci est correctement installé et qu'il utilise le pilote d'imprimante approprié.

L'ordinateur ou le poste de travail peut avoir été mal configuré.

- Vérifiez les paramètres de pilotes réseau, de pilotes d'impression et de redirection du réseau.
- Vérifiez que le système d'exploitation est correctement configuré.

L'imprimante est désactivée ou d'autres paramètres réseau sont incorrects

- Consultez les pages de configuration/réseau de l'imprimante pour vérifier l'état des protocoles et paramètres réseau.
- Reconfigurez les paramètres réseau, si nécessaire.

Restauration des paramètres réseaux initiaux

Si vous souhaitez redémarrer le **mode de configuration Wi-Fi** ou résoudre des problèmes liés au réseau, vous pouvez restaurer les paramètres réseaux initiaux de l'imprimante.



REMARQUE :

- Vous devez reconnecter l'imprimante au réseau à l'aide du HP software après avoir restauré les paramètres réseaux.
- Pour les problèmes liés au réseau, procédez comme suit avant de restaurer les paramètres réseaux.
 - Exécutez [HP Print and Scan Doctor](#) pour diagnostiquer et résoudre automatiquement les problèmes.
 - Vous pouvez visiter le site hp.com/support pour obtenir des informations et des utilitaires qui vous permettront de résoudre de nombreux problèmes courants sur l'imprimante.

Reportez-vous à la section [Restaurer les paramètres à la page 142](#).

Comprendre les rapports de l'imprimante

Découvrez comment imprimer des rapports d'imprimante utiles.

- **Rapport de configuration du réseau**
Fournit des paramètres réseau importants, tels que l'état du réseau et l'adresse IP de l'imprimante.
- **Résultats du test du réseau Wi-Fi**
Fournit des informations sur la connexion réseau de l'imprimante ou sur le dépannage des problèmes de connexion.
- **Rapport test de l'accès Web**
Fournit des informations sur l'état de l'imprimante, le paramètre DNS et l'adresse IP. Si l'imprimante est connectée à un réseau Wi-Fi, la page de test affiche le détail des paramètres réseau. Elle indique également tout problème de connexion Wi-Fi.

Impression d'un rapport d'état de l'imprimante

Procédez comme suit impression d'un rapport d'état de l'imprimante.

1. Sur l'écran d'accueil du panneau de commande, appuyez sur **Menu**.
2. Recherchez **Utilitaires** et appuyez sur **Outils**.
3. Appuyez sur **Rapports**, puis sur **Rapports d'état**.
4. Sélectionnez un rapport d'état d'imprimante et appuyez sur **Imprimer**.

Impression d'un rapport à partir du serveur EWS

Procédez comme suit impression d'un rapport à partir du serveur EWS

1. Ouvrez le serveur EWS.
2. Cliquez sur l'onglet **Outils de support**.
3. Dans le menu de gauche, cliquez sur **Rapports et pages**.
4. Cliquez sur **Imprimer** pour imprimer le rapport souhaité.

Rapports EWS

Découvrez comment imprimer des rapports EWS d'imprimante utiles.

Tableau 9-13 Rapports EWS de l'imprimante

Rapport d'imprimante	Description	Comment imprimer
Ajuster la page de test d'alignement	L'imprimante imprime une page d'alignement.	<ol style="list-style-type: none"> 1. Ouvrez le serveur EWS. 2. Cliquez sur l'onglet Qualité d'impression. 3. Cliquez sur Enregistrement de l'image et apportez les modifications nécessaires. 4. Cliquez sur Appliquer.

Restaurer les paramètres

Si vous modifiez certains paramètres ou désactivez certaines fonctions et que vous souhaitez à nouveau les modifier, vous pouvez restaurer ou réinitialiser les paramètres.

- **Réinitialisation des paramètres utilisateur**

Si vous souhaitez ignorer les modifications que vous avez apportées aux paramètres utilisateur de l'imprimante, vous pouvez rétablir les paramètres utilisateur par défaut de l'imprimante.

- **Réinitialisation des données utilisateur**

Si vous souhaitez ignorer les modifications apportées aux données utilisateur de l'imprimante, vous pouvez rétablir les données par défaut de l'imprimante.

- **Réinitialisation de tous les paramètres par défaut**

Si vous ne souhaitez pas modifier les paramètres de l'imprimante, vous pouvez rétablir tous les paramètres d'usine par défaut.

Procédez comme suit pour restaurer les paramètres.

1. Sur l'écran d'accueil du panneau de commande, appuyez sur **Menu**.
2. Recherchez **Utilitaires** et appuyez sur **Outils**.
3. Appuyez sur **Maintenance**, puis appuyez sur **Restaurer les paramètres**.
4. Sélectionnez la fonction et modifiez les paramètres souhaités.

Restaurer les paramètres réseaux

Si vous souhaitez ignorer les modifications apportées aux paramètres réseaux de l'imprimante, vous pouvez restaurer les paramètres réseaux initiaux.

1. Sur l'écran d'accueil du panneau de commande, appuyez sur **Menu**.
2. Recherchez **Utilitaires** et appuyez sur **Paramètres**.
3. Appuyez sur **Réseau** et modifiez les paramètres souhaités.

Assistance HP

L'assistance en ligne HP fournit des informations et des utilitaires qui permettent de résoudre les problèmes communs sur l'imprimante.

- **Regarder des tutoriels vidéo**

Apprenez à configurer l'imprimante et à réaliser des tâches courantes.

- **Obtenir une assistance dépannage**

Fournit des informations pour éliminer les bourrages papier, résoudre les problèmes de connexion réseau, les problèmes de qualité du papier, les erreurs de l'imprimante, etc.

- **Obtenir les logiciels et les pilotes**

Téléchargez les logiciels, les pilotes et le microprogramme requis pour l'imprimante.

- **Interroger la communauté**

Rejoignez les forums communautaires pour trouver des solutions, poser des questions et partager des astuces.

- **Solutions de diagnostics HP**

Utilisez les outils en ligne HP pour détecter votre imprimante et trouver les solutions recommandées.

Téléchargez et exécutez [HP Print and Scan Doctor](#) pour diagnostiquer et résoudre automatiquement les problèmes.

Contacteur HP

Si vous avez besoin de l'aide d'un représentant de l'assistance technique HP pour résoudre un problème.

Pour plus d'informations, consultez le site hp.com/support.

Les options de contact suivantes sont disponibles gratuitement pour les clients avec garantie (l'assistance technique guidée par des agents HP pour les clients sans garantie est payante).

- **Chat**

Discutez avec un agent de support HP ou l'assistant virtuel en ligne HP.

- **Call**

Appelez un agent d'assistance HP.

Lorsque vous contactez l'assistance technique HP, indiquez les informations suivantes :

- Nom du produit (situé sur l'imprimante)
- Numéro de produit et numéro de série (situés près de la zone d'accès aux cartouches)

Enregistrer mon imprimante

En consacrant seulement quelques minutes à l'enregistrement de votre produit, vous bénéficierez d'un service plus rapide et d'une assistance plus efficace, et recevrez des alertes de maintenance pour votre produit.

Si vous n'avez pas enregistré votre imprimante lors de l'installation du logiciel, vous pouvez procéder à tout moment à son enregistrement sur le site Web register.hp.com.

Options de garantie supplémentaires

Des plans d'extension de garantie de l'imprimante sont disponibles moyennant un supplément financier.

Rendez-vous sur hp.com/support, sélectionnez votre pays/région et langue, puis examinez les options de garantie disponibles pour votre imprimante.

Informations complémentaires

Visitez le site www.support.hp.com. Sélectionnez votre pays/région. Saisissez le nom du produit, puis sélectionnez **Rechercher**.

Des instructions sont disponibles pour diverses tâches, telles que les suivantes :

- Dépannage de votre imprimante
- Impression à partir de différentes applications et différents appareils
- Obtention d'une assistance

Vous trouverez des documents, vidéos et autres ressources pour vous aider à tirer le meilleur de votre imprimante.

10 HP EcoSolutions (HP et l'environnement)

HP s'engage à vous aider à optimiser votre empreinte sur l'environnement et à vous donner les moyens d'imprimer de manière responsable, à domicile ou au bureau.

Pour obtenir plus d'informations sur les normes environnementales suivies par HP pendant le processus de fabrication, consultez la section [Programme de gestion des produits en fonction de l'environnement à la page 172](#).

Gestion de l'alimentation

Utilisez le mode Veille et Arrêt après période d'inactivité pour économiser l'électricité.

- **Veille**

Après la configuration initiale, l'imprimante passe par défaut en mode veille après 5 minutes d'inactivité.

- **Arrêt après période d'inactivité**

Pour économiser de l'énergie, l'imprimante s'éteint après une période d'inactivité prédéfinie. Appuyez sur (Bouton Marche/Arrêt) pour remettre l'imprimante sous tension.

Procédez comme suit pour modifier les paramètres :

1. Sur l'écran d'accueil du panneau de commande, appuyez sur **Menu**.
2. Recherchez **Utilitaires** et appuyez sur **Paramètres**.
3. Appuyez sur **Général**, puis sur **Énergie**.
4. Sélectionnez la fonction et modifiez les paramètres souhaités.

A Caractéristiques de l'imprimante

Les informations contenues dans ce document peuvent faire l'objet de modifications sans préavis.

Certaines déclarations peuvent ne pas s'appliquer à votre imprimante ou à tous les pays/régions. Pour plus d'informations, consultez la page www.support.hp.com. Sélectionnez votre pays/région et votre langue, recherchez votre imprimante, cliquez sur **Informations produit**, puis vérifiez les spécifications produit de votre imprimante.

Caractéristiques techniques

Pour plus d'informations, consultez le site www.support.hp.com, sélectionnez votre pays/région et votre langue, recherchez votre imprimante, cliquez sur **Informations produit**, puis sélectionnez Spécifications du produit.

Configuration système requise

Pour en savoir plus sur les configurations logicielles et système requises ou les futures versions du système d'exploitation et l'assistance, rendez-vous sur www.support.hp.com et recherchez votre imprimante.

Systèmes d'exploitation pris en charge

Les informations suivantes s'appliquent au pilote Windows PCL 6 spécifique à l'imprimante et au programme d'installation du logiciel.

Windows : le programme d'installation HP installe le pilote d'impression HP PCL.6 version 3, HP PCL 6 version 3 ou HP PCL-6 version 4 en fonction du système d'exploitation Windows, ainsi que des logiciels en option lorsque vous choisissez d'utiliser le programme d'installation. Téléchargez le pilote d'impression HP PCL.6 version 3, HP PCL 6 version 3 ou HP PCL-6 version 4 à partir du site Web d'assistance pour cette imprimante : www.support.hp.com.

macOS : Les ordinateurs Mac sont pris en charge avec cette imprimante. Téléchargez HP Smart sur hpsmart.com/download ou sur la page d'assistance de l'imprimante, puis utilisez HP Smart pour installer le pilote d'impression HP. Le logiciel HP Smart n'est pas inclus dans le programme d'installation HP Software.

1. Rendez-vous sur hpsmart.com/download.
2. Suivez les étapes fournies pour télécharger le logiciel de l'imprimante.

Linux : pour plus d'informations et pour obtenir les pilotes d'impression pour Linux, rendez-vous sur www.hp.com/go/linuxprinting.

UNIX : pour plus d'informations et pour obtenir les pilotes d'impression pour UNIX®, rendez-vous sur www.hp.com/go/unixmodelscripts.

Tableau A-1 Systèmes d'exploitation et pilotes d'impression pris en charge

Système d'exploitation	Pilote d'impression installé (à partir du logiciel disponible sur Internet)	Remarques
Windows 11, 64 bits	Le pilote d'impression « HP PCL-6 » V7 spécifique à l'imprimante est installé pour ce système d'exploitation dans le cadre de l'installation du logiciel.	Ce système d'exploitation est entièrement pris en charge.
Windows 10, 32 bits et 64 bits	Le pilote d'impression HP PCL-6 V4 spécifique à l'imprimante est installé pour ce système d'exploitation dans le cadre de l'installation du logiciel.	Ce système d'exploitation est entièrement pris en charge.
Serveur Windows 10 (Server 2016, 2019, 2022) 32 bits et 64 bits	Le pilote d'impression HP PCL-6 spécifique à l'imprimante est installé pour ce système d'exploitation dans le cadre de l'installation du logiciel.	Ce système d'exploitation est entièrement pris en charge.
macOS 11.0 Big Sur, macOS 12.0 Monterey, macOS 13.0 Ventura	Pour installer le pilote d'impression, téléchargez le logiciel HP Smart depuis 123.hp.com . Procédez comme suit afin d'installer le logiciel de l'imprimante et le pilote d'impression.	Ce système d'exploitation est entièrement pris en charge.

**REMARQUE :**

- Pour obtenir une liste à jour des systèmes d'exploitation pris en charge, rendez-vous sur www.support.hp.com pour une aide complète de HP pour cette imprimante.
- Pour la prise en charge des pilotes UPD HP pour cette imprimante, rendez-vous à l'adresse www.hp.com/go/upd. Sous **Informations supplémentaires**, cliquez sur les liens.

Tableau A-2 Configuration minimale requise

Windows	macOS
<ul style="list-style-type: none">• Connexion Internet• 2 Go d'espace disponible sur disque dur	<ul style="list-style-type: none">• Connexion Internet• 2 Go d'espace disque disponible

Configuration de l'imprimante et installation du logiciel

Pour obtenir les instructions de configuration de base, reportez-vous à la fiche d'installation et au guide de mise en route fournis avec l'imprimante. Pour des instructions supplémentaires, reportez-vous à l'assistance HP disponible sur Internet.

Accédez à l'adresse www.support.hp.com pour obtenir de l'aide complète HP pour l'imprimante. Vous trouverez les options d'assistance suivantes :

- Installation et configuration
- Utilisation
- Résolution des problèmes
- Téléchargement des mises à jour de logiciels et de micrologiciels
- Inscription au forum d'assistance

- Recherche d'informations réglementaires et de garantie

Bande Wi-Fi prise en charge

L'imprimante prend en charge le Wi-Fi 802.11 ac bi-bande.

Dimensions de l'imprimante

Cette rubrique décrit les dimensions de l'imprimante.



Tableau A-3 Dimensions de l'imprimante

Dimensions	Imprimante complètement fermée	Imprimante complètement ouverte
1. Hauteur	341,32 mm	550 mm
2. Profondeur	419,12 mm	990 mm
3. Largeur	418 mm	418 mm
Poids (avec les cartouches)	17,32 kg	17,32 kg

Consommation d'énergie, spécifications électriques et émissions acoustiques

Pour obtenir des informations à jour, consultez la page www.support.hp.com et recherchez votre imprimante.

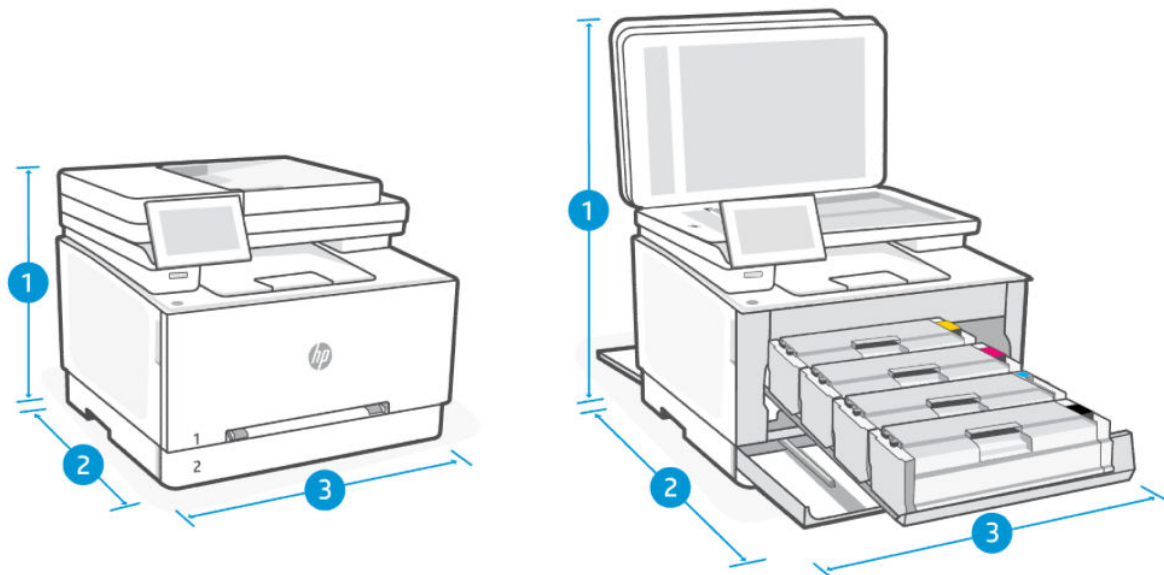
- ⚠ **ATTENTION :** L'alimentation électrique dépend du pays/de la région de vente. Ne convertissez pas les tensions de fonctionnement. Vous risqueriez d'endommager l'imprimante et d'annuler la garantie de l'imprimante.

Plage de l'environnement de fonctionnement

Tableau A-4 Plage de l'environnement de fonctionnement

Environnement	Recommandé	Autorisé
Température	15 à 27 °C	15 à 30 °C
Humidité en service	30 à 70 % d'humidité relative (HR), sans condensation	10 à 80 % d'humidité relative (HR), sans condensation

Icônes d'avertissement

Définition des icônes d'avertissement : Les icônes d'avertissement suivantes peuvent apparaître sur les produits HP. Appliquez les mesures de précautions nécessaires.



Attention : Électrocution



Attention : Surface brûlante

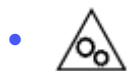

Attention : Garder les parties du corps à l'écart des pièces mobiles



Attention : Bord tranchant à proximité



Avertissement

Avertissement laser



CAUTION - CLASS 3B INVISIBLE LASER RADIATION WHEN OPEN. AVOID EXPOSURE TO THE BEAM.

ATTENTION - RAYONNEMENT LASER INVISIBLE DE CLASSE 3B EN CAS D'OUVERTURE. ÉVITEZ L'EXPOSITION AU FAISCEAU.

VORSICHT - UNSICHTBARE LASERSTRAHLUNG KLASSE 3B, WENN ABDECKUNG GEÖFFNET. NICHT DEM STRAHL AUSSETZEN.

PRECAUCIÓN - RADIACIÓN LÁSER INVISIBLE DE CLASE 3B PRESENTE AL ABRIR. EVITE LA EXPOSICIÓN AL HAZ.

VARNING - OSYNLIG LASERSTRÅLNING KLAS 3B VID ÖPPEN LUCKA UNDVIK EXPONERING FÖR LASERSTRÅLNINGEN.

VAROITUS - LUOKAN 3B NÄKYMÄTTÖMÄLLE LASER-SÄTEILYÄ AVATTUNA. VÄLTÄ ALTISTUMISTA SÄTEELLE.

注意 - 打开时，存在不可见的 3B 类激光辐射，请避免接触该激光束。

주의 - **경고** - 이 제품을 열면 3B 비가시 레이저 방사선이 발생할 수 있습니다. 광선에 노출을 피하십시오.

注意 - ここを開くとクラス3B 不可視レーザー放射が出ます。ビームに身をさらさないこと。

B Maintenance et support technique

Cette section décrit les informations relatives au service et à l'assistance.

Déclaration de garantie limitée HP

Tableau B-1 Déclaration de garantie limitée HP

PRODUIT HP	DURÉE DE LA GARANTIE LIMITEE*
HP Color LaserJet MFP Pro 3301-3304/3388	Garantie limitée d'un an



REMARQUE : * La garantie et les options d'assistance varient selon le produit, le pays et les exigences légales locales. Rendez-vous sur le site www.support.hp.com pour en savoir plus sur les services HP primés et les options d'assistance disponibles dans votre région. Pour des détails sur la stratégie de garantie limitée HP, rendez-vous sur le site www.hp.com/go/learnaboutsplies.

HP vous accorde la garantie à vous, le client utilisateur final. Cette Garantie limitée HP s'applique uniquement aux produits de la marque HP vendus ou loués a) auprès de HP Inc., de ses filiales, sociétés affiliées, revendeurs autorisés, distributeurs autorisés ou distributeurs nationaux ; et, b) en vertu de cette Garantie limitée HP, que le matériel et les accessoires HP n'auront aucun défaut de matériaux ni de fabrication après la date d'achat, pendant la période de garantie spécifiée ci-dessus. Si HP a connaissance de tels défauts pendant la période de garantie, les produits établis comme défectueux seront réparés ou remplacés, à la convenance de HP. Les produits de remplacement pourront être neufs ou équivalents dans leur fonctionnement à des produits neufs. Les produits HP présentés pour réparation peuvent être remplacés par des produits remanufacturés du même type au lieu d'être réparés. Des pièces remanufacturées peuvent être utilisées pour réparer les produits. La réparation des produits peut entraîner la perte de données générées par les utilisateurs.

HP vous garantit que les logiciels HP ne manqueront pas d'exécuter leurs instructions de programmation à partir de la date d'achat, pendant la période indiquée ci-dessus, en raison de défauts matériels ni de malfaçons s'ils ont été correctement installés et utilisés. Si HP a connaissance de tels défauts pendant la période de garantie, la société remplacera les logiciels qui n'exécutent pas leurs instructions de programmation en raison de ces défauts.

HP ne garantit pas que le fonctionnement des produits HP sera exempt d'interruptions ou d'erreurs. Si HP ne peut, dans un délai raisonnable, réparer ou remplacer le produit quel qu'il soit dans le cadre de la garantie, vous aurez droit au remboursement du produit à son prix d'achat après retour rapide du produit.

Les produits HP peuvent comporter des pièces remanufacturées présentant des performances équivalentes à celles de pièces neuves ou qui peuvent avoir été utilisées de façon fortuite.

La garantie ne s'applique pas aux défauts résultant (a) d'une maintenance ou d'un étalonnage incorrect ou inadéquat, (b) de logiciels, interfaces, pièces ou consommables non fournis par HP, (c) de modifications non autorisées ou d'une mauvaise utilisation, (d) d'une utilisation non conforme aux spécifications d'environnement indiquées pour le produit, ou (e) d'une préparation ou d'une maintenance incorrecte du site.

DANS LES LIMITES AUTORISEES PAR LA LEGISLATION LOCALE EN VIGUEUR, LES GARANTIES CI-DESSUS SONT EXCLUSIVES ET AUCUNE AUTRE GARANTIE OU CONDITION, ECRITE OU ORALE, N'EST ACCORDEE DE FACON EXPRESSE OU IMPLICITE. HP REJETTE SPECIFIQUEMENT TOUTES GARANTIES OU CONDITIONS IMPLICITES DE COMMERCIALISATION, DE QUALITE SATISFAISANTE ET D'ADAPTATION A UN USAGE PARTICULIER. Certain(e)s pays/régions, états ou provinces n'autorisant pas de limitations de durée de la garantie implicite, il se peut que la limitation ou l'exclusion ci-dessus ne s'applique pas à vous. La présente garantie vous donne des droits juridiques spécifiques et vous pouvez également disposer d'autres droits selon votre pays/région, état ou province. Veuillez vous référer aux déclarations spécifiques au pays mentionnées à la fin de ce document.

La garantie limitée de HP est valable dans tout(e) pays/région ou localité où HP dispose d'un centre d'assistance et une présence commerciale pour ce produit. Le niveau des services de garantie offerts dépend des réglementations locales. HP ne modifiera pas la forme, l'adaptation ou la fonction du produit pour le rendre opérationnel dans un pays/une région où il n'a jamais été destiné à fonctionner pour des raisons juridiques ou réglementaires.

DANS LES LIMITES AUTORISEES PAR LA LEGISLATION EN VIGUEUR, LES RECOURS DE CETTE DECLARATION DE GARANTIE CONSTITUENT VOS SEULS ET UNIQUES RECOURS. A L'EXCEPTION DES CAS MENTIONNES PLUS HAUT, HP OU SES FOURNISSEURS NE SERONT EN AUCUN CAS RESPONSABLES DES PERTES DE DONNEES OU DES DOMMAGES DIRECTS, PARTICULIERS, FORTUITS, CONSECUTIFS (Y COMPRIS LES PERTES DE PROFITS OU DE DONNEES) OU AUTRES, FONDES SUR UN CONTRAT, UN PREJUDICE OU AUTRE. Certain(e)s pays/régions, états ou provinces n'autorisant pas les exclusions ou les limitations de dommages fortuits ou consécutifs, les limitations ou les exclusions ci-dessus peuvent ne pas s'appliquer à vous.

DANS LA LIMITE AUTORISÉE PAR LA LOI, LES TERMES DE LA GARANTIE CONTENUS DANS CE DOCUMENT NE SONT PAS EXCLUSIFS, RESTRICTIFS NI PORTEURS DE MODIFICATIONS. ILS VIENNENT S'AJOUTER À VOS DROITS STATUTAIRES OBLIGATOIRES APPLICABLES À LA VENTE DE CE PRODUIT. VEUILLEZ VOUS RÉFÉRER AUX DÉCLARATIONS SPÉCIFIQUES AU PAYS À LA FIN DE CE DOCUMENT (LE CAS ÉCHÉANT) POUR DES INFORMATIONS SUPPLÉMENTAIRES SUR LES DROITS DES CONSOMMATEURS;

Conditions spécifiques au pays

Dans certaines juridictions, vous pouvez disposer d'autres droits statutaires. Veuillez voir ci-dessous.

Australie

Vos droits en tant que consommateur australien sont différents de ceux énoncés dans le document ci-dessus.

Vous devez ignorer toute limitation ou exclusion dans le document ci-dessus et vous reporter aux informations ci-dessous.

1. Lorsque vous achetez un produit auprès de HP en tant que consommateur, les produits sont livrés avec des garanties qui ne peuvent pas être exclues en vertu de la « Australian Consumer Law ». Vous pouvez bénéficier d'un remplacement ou d'un remboursement en cas de défaillance majeure et d'une compensation pour les autres pertes ou dommages raisonnablement prévisibles. Vous pouvez également bénéficier d'une réparation ou d'un remplacement des produits si ces derniers ne parviennent pas à être de qualité acceptable et que la défaillance ne relève pas d'une défaillance majeure.
2. Cela signifie qu'il n'y a pas de période de garantie définie pour les produits HP fournis aux consommateurs australiens.

3. Au lieu de cela, les produits devraient, par exemple, être aptes aux fins pour lesquelles ils sont communément fournis pendant une période telle qu'un consommateur raisonnable connaissant parfaitement l'état des produits pourrait escompter. Cette période peut varier selon le produit.
4. Vous devez contacter HP si vous craignez que l'un des produits HP ne parvienne pas à répondre à aucune des garanties énumérées ci-dessous. HP discutera avec vous de la nature et des circonstances liées à ce produit et établira si la défaillance/le problème spécifique relève des garanties légales.

Rien dans la garantie limitée de HP n'exclut, ne restreint ou ne modifie une condition, une garantie, un droit ou un recours que vous pourriez avoir aux yeux de la loi (y compris une garantie de consommateur en vertu de la « Australian Consumer Law ») qui ne peut être légalement exclue ou limitée.

Les garanties pertinentes sont les suivantes :

1. **Qualité** - les produits fournis par HP doivent être de qualité acceptable. Le test de qualité acceptable consiste à déterminer si un consommateur raisonnable, pleinement conscient de l'état des produits, les considérerait comme étant :
 - sûrs, durables et exempts de défauts ;
 - acceptables en termes d'apparence et de finition ; et
 - aptes à toutes les fins pour lesquelles ils sont communément fournis.Il doit tenir compte de la nature et du prix des produits, et de toute mention sur l'emballage ou l'étiquetage.
2. **Fin déclarée** - les produits ou services fournis par HP que HP représente sont raisonnablement aptes à une fin expressément déclarée par un consommateur, doivent être raisonnablement aptes à cette fin.
3. **Description** - les produits fournis par HP doivent correspondre à la description donnée par HP.
4. **Échantillon** - les produits fournis par HP doivent correspondre à tout échantillon qui vous est présenté par HP.
5. **Titre** - un consommateur qui achète un produit auprès de HP doit recevoir un titre de propriété clair du produit.
6. **Soin raisonnable et compétence** - services qui vous sont fournis par HP doivent l'être avec compétence et soin raisonnable.
7. **Garanties expresses** - HP sera légalement tenu de se conformer à la garantie expresse qui est énoncée dans ses conditions générales.
8. **Délai raisonnable** - les services de réparation fournis par HP doivent être exécutés dans un délai raisonnable.

Si vous pensez avoir droit à l'un des recours ci-dessus ou à tout recours en vertu de la garantie limitée et du document d'assistance internationale HP, veuillez contacter HP :

HP PPS Australia Pty Ltd

Rhodes Corporate Park, Building F, Level 5

1 Homebush Bay Drive

Rhodes, NSW 2138

Australie

Pour présenter une requête d'assistance, veuillez utiliser les numéros ci-dessous ou allez sur le site www.hp.com.au et sélectionnez l'option « Assistance à la clientèle » pour obtenir la liste des numéros de téléphone de la ligne d'assistance.

Produit	Phone (Téléphone)
Assistance pour tous les produits HP à l'exception de ceux énumérés dans la liste séparée ci-dessous	13 10 47 En cas d'appel international : +61 2 8278-1039
DeskJet, Office Jet, PSC, All-in-One, Photosmart & Personal LaserJet Série 1000, P1000, M1000 et Colour LaserJet Série CP1000 et modèle CM1415	1300 721 147 En cas d'appel international : +61 2 8934 4380

Pour plus d'informations sur les droits des consommateurs, rendez-vous sur le site www.consumerlaw.gov.au et www.accc.gov.au/consumer/guarantees.

Nouvelle-Zélande

In New Zealand, the hardware and software come with guarantees that cannot be excluded under the New Zealand consumer law. In New Zealand, Consumer Transaction means a transaction involving a person who is purchasing goods for personal, domestic, or household use or consumption and not for the purpose of a business. New Zealand consumers who are purchasing goods for personal, domestic or household use or consumption and not for the purpose of a business ("New Zealand Consumers") are entitled to repair, replacement or refund for a failure and compensation for other reasonably foreseeable loss or damage. A New Zealand Consumer (as defined above) may recover the costs of returning the product to the place of purchase if there is a breach of the New Zealand consumer law; furthermore, if it will be of significant cost to the New Zealand Consumer to return the goods to HP then HP will collect such goods at its own cost.

Tableau B-2 Support phone numbers

Product	Phone
Support for all HP Products except those listed separately below	0800 449 553 If dialing internationally: +61 2 8031-8317
DeskJet, Office Jet, PSC, All-in-One, Photosmart & Personal LaserJet Series 1000, P1000, M1000 and Colour LaserJet CP1000 Series and model CM1415	0800 441 147 If dialing internationally: +61 2 8934 4380

Royaume-Uni, Irlande et Malte

The HP Limited Warranty is a commercial guarantee voluntarily provided by HP. The name and address of the HP entity responsible for the performance of the HP Limited Warranty in your country/region is as follows:

UK: HP Inc UK Limited, Cain Road, Amen Corner, Bracknell, Berkshire, RG12 1HN

Ireland: Hewlett-Packard Ireland Limited, Liffey Park Technology Campus, Barnhall Road, Leixlip, Co.Kildare

Malta: Hewlett-Packard Europe B.V., Amsterdam, Meyrin Branch, Route du Nant-d'Avril 150, 1217 Meyrin, Switzerland

United Kingdom: The HP Limited Warranty benefits apply in addition to any legal rights to a guarantee from seller of nonconformity of goods with the contract of sale. These rights expire six years from delivery of goods for products purchased in England or Wales and five years from delivery of goods for products purchased in Scotland. However various factors may impact your eligibility to receive these rights. For further information, please consult the following link: Consumer Legal Guarantee (www.hp.com/go/eu-legal) or you may visit the European Consumer Centers website (ec.europa.eu/consumers/solving_consumer_disputes/nonjudicial_redress/ecc-net/index_en.htm). Consumers have the right to choose whether to claim service under the HP Limited Warranty or against the seller under the legal guarantee.

Ireland: The HP Limited Warranty benefits apply in addition to any statutory rights from seller in relation to nonconformity of goods with the contract of sale. However various factors may impact your eligibility to receive these rights. Consumer statutory rights are not limited or affected in any manner by HP Care Pack. For further information, please consult the following link: Consumer Legal Guarantee (www.hp.com/go/eu-legal) or you may visit the European Consumer Centers website (ec.europa.eu/consumers/solving_consumer_disputes/nonjudicial_redress/ecc-net/index_en.htm). Consumers have the right to choose whether to claim service under the HP Limited Warranty or against the seller under the legal guarantee.

Malta: The HP Limited Warranty benefits apply in addition to any legal rights to a two-year guarantee from seller of nonconformity of goods with the contract of sale; however various factors may impact your eligibility to receive these rights. Consumer statutory rights are not limited or affected in any manner by the HP Limited Warranty. For further information, please consult the following link: Consumer Legal Guarantee (www.hp.com/go/eu-legal) or you may visit the European Consumer Centers website (ec.europa.eu/consumers/solving_consumer_disputes/nonjudicial_redress/ecc-net/index_en.htm). Consumers have the right to choose whether to claim service under the HP Limited Warranty or against the seller under two-year legal guarantee.

Autriche, Belgique, Allemagne et Luxembourg

Die beschränkte HP Herstellergarantie ist eine von HP auf freiwilliger Basis angebotene kommerzielle Garantie. Der Name und die Adresse der HP Gesellschaft, die in Ihrem Land für die Gewährung der beschränkten HP Herstellergarantie verantwortlich ist, sind wie folgt:

Deutschland: HP Deutschland GmbH, Schickardstr. 32, D-71034 Böblingen

Österreich: HP Austria GmbH, Technologiestrasse 5, A-1120 Wien

Luxemburg: Hewlett-Packard Luxembourg S.C.A., 75, Parc d'Activités Capellen, Rue Pafebruc, L-8308 Capellen

Belgien: HP Belgium BVBA, Hermeslaan 1A, B-1831 Diegem

Die Rechte aus der beschränkten HP Herstellergarantie gelten zusätzlich zu den gesetzlichen Ansprüchen wegen Sachmängeln auf eine zweijährige Gewährleistung ab dem Lieferdatum. Ob Sie Anspruch auf diese Rechte haben, hängt von zahlreichen Faktoren ab. Die Rechte des Kunden sind in keiner Weise durch die beschränkte HP Herstellergarantie eingeschränkt bzw. betroffen. Weitere Hinweise finden Sie auf der folgenden Website: Gewährleistungsansprüche für Verbraucher (www.hp.com/go/eu-legal) oder Sie können die Website des Europäischen Verbraucherzentrums (ec.europa.eu/consumers/solving_consumer_disputes/nonjudicial_redress/ecc-net/index_en.htm) besuchen. Verbraucher haben das Recht zu wählen, ob sie eine Leistung von HP gemäß der beschränkten HP Herstellergarantie in Anspruch nehmen oder ob sie sich gemäß der gesetzlichen zweijährigen Haftung für Sachmängel (Gewährleistung) sich an den jeweiligen Verkäufer wenden.

Belgique, France et Luxembourg

La garantie limitée HP est une garantie commerciale fournie volontairement par HP. Voici les coordonnées de l'entité HP responsable de l'exécution de la garantie limitée HP dans votre pays:

France: HP France SAS, société par actions simplifiée identifiée sous le numéro 448 694 133 RCS Evry, 1 Avenue du Canada, 91947, Les Ulis

G.D. Luxembourg: Hewlett-Packard Luxembourg S.C.A., 75, Parc d'Activités Capellen, Rue Pafebruc, L-8308 Capellen

Belgique: HP Belgium BVBA, Hermeslaan 1A, B-1831 Diegem

France: Les avantages de la garantie limitée HP s'appliquent en complément des droits dont vous disposez au titre des garanties légales applicables dont le bénéfice est soumis à des conditions spécifiques. Vos droits en tant que consommateur au titre de la garantie légale de conformité mentionnée aux articles L. 211-4 à L. 211-13 du Code de la Consommation et de celle relatives aux défauts de la chose vendue, dans les conditions prévues aux articles 1641 à 1648 et 2232 du Code de Commerce ne sont en aucune façon limités ou affectés par la garantie limitée HP. Pour de plus amples informations, veuillez consulter le lien suivant : Garanties légales accordées au consommateur (www.hp.com/go/eu-legal). Vous pouvez également consulter le site Web des Centres européens des consommateurs (ec.europa.eu/consumers/solving_consumer_disputes/nonjudicial_redress/ecc-net/index_en.htm). Les consommateurs ont le droit de choisir d'exercer leurs droits au titre de la garantie limitée HP, ou auprès du vendeur au titre des garanties légales applicables mentionnées ci-dessus.

POUR RAPPEL:

Garantie Légale de Conformité:

« Le vendeur est tenu de livrer un bien conforme au contrat et répond des défauts de conformité existant lors de la délivrance.

Il répond également des défauts de conformité résultant de l'emballage, des instructions de montage ou de l'installation lorsque celle-ci a été mise à sa charge par le contrat ou a été réalisée sous sa responsabilité ».

Article L211-5 du Code de la Consommation:

« Pour être conforme au contrat, le bien doit:

1° Etre propre à l'usage habituellement attendu d'un bien semblable et, le cas échéant:

- correspondre à la description donnée par le vendeur et posséder les qualités que celui-ci a présentées à l'acheteur sous forme d'échantillon ou de modèle;

- présenter les qualités qu'un acheteur peut légitimement attendre eu égard aux déclarations publiques faites par le vendeur, par le producteur ou par son représentant, notamment dans la publicité ou l'étiquetage;

2° Ou présenter les caractéristiques définies d'un commun accord par les parties ou être propre à tout usage spécial recherché par l'acheteur, porté à la connaissance du vendeur et que ce dernier a accepté ».

Article L211-12 du Code de la Consommation:

« L'action résultant du défaut de conformité se prescrit par deux ans à compter de la délivrance du bien ».

Garantie des vices cachés

Article 1641 du Code Civil : « *Le vendeur est tenu de la garantie à raison des défauts cachés de la chose vendue qui la rendent impropre à l'usage auquel on la destine, ou qui diminuent tellement cet usage que l'acheteur ne l'aurait pas acquise, ou n'en aurait donné qu'un moindre prix, s'il les avait connus.* »

Article 1648 alinéa 1 du Code Civil:

« *L'action résultant des vices rédhibitoires doit être intentée par l'acquéreur dans un délai de deux ans à compter de la découverte du vice.* »

G.D. Luxembourg et Belgique: Les avantages de la garantie limitée HP s'appliquent en complément des droits dont vous disposez au titre de la garantie de non-conformité des biens avec le contrat de vente. Cependant, de nombreux facteurs peuvent avoir un impact sur le bénéfice de ces droits. Vos droits en tant que consommateur au titre de ces garanties ne sont en aucune façon limités ou affectés par la garantie limitée HP. Pour de plus amples informations, veuillez consulter le lien suivant : Garanties légales accordées au consommateur (www.hp.com/go/eu-legal) ou vous pouvez également consulter le site Web des Centres européens des consommateurs (ec.europa.eu/consumers/solving_consumer_disputes/nonjudicial_redress/ecc-net/index_en.htm). Les consommateurs ont le droit de choisir de réclamer un service sous la garantie limitée HP ou auprès du vendeur au cours d'une garantie légale de deux ans.

Italie

La Garanzia limitata HP è una garanzia commerciale fornita volontariamente da HP. Di seguito sono indicati nome e indirizzo della società HP responsabile della fornitura dei servizi coperti dalla Garanzia limitata HP nel vostro Paese:

Italia: HP Italy S.r.l., Via G. Di Vittorio 9, 20063 Cernusco S/Naviglio

I vantaggi della Garanzia limitata HP vengono concessi ai consumatori in aggiunta ai diritti derivanti dalla garanzia di due anni fornita dal venditore in caso di non conformità dei beni rispetto al contratto di vendita. Tuttavia, diversi fattori possono avere un impatto sulla possibilità di beneficiare di tali diritti. I diritti spettanti ai consumatori in forza della garanzia legale non sono in alcun modo limitati, né modificati dalla Garanzia limitata HP. Per ulteriori informazioni, si prega di consultare il seguente link: Garanzia legale per i clienti (www.hp.com/go/eu-legal), oppure visitare il sito Web dei Centri europei per i consumatori (ec.europa.eu/consumers/solving_consumer_disputes/nonjudicial_redress/ecc-net/index_en.htm). I consumatori hanno il diritto di scegliere se richiedere un servizio usufruendo della Garanzia limitata HP oppure rivolgendosi al venditore per far valere la garanzia legale di due anni.

Espagne

Su Garantía limitada de HP es una garantía comercial voluntariamente proporcionada por HP. El nombre y dirección de las entidades HP que proporcionan la Garantía limitada de HP (garantía comercial adicional del fabricante) en su país es:

España: Hewlett-Packard Española S.L. Calle Vicente Aleixandre, 1 Parque Empresarial Madrid - Las Rozas, E-28232 Madrid

Los beneficios de la Garantía limitada de HP son adicionales a la garantía legal de 2 años a la que los consumidores tienen derecho a recibir del vendedor en virtud del contrato de compraventa; sin embargo, varios factores pueden afectar su derecho a recibir los beneficios bajo dicha garantía legal. A este respecto, la Garantía limitada de HP no limita o afecta en modo alguno los derechos legales del consumidor (www.hp.com/go/eu-legal). Para más información, consulte el siguiente enlace: Garantía legal del consumidor o puede visitar el sitio web de los Centros europeos de los consumidores (ec.europa.eu/consumers/solving_consumer_disputes/nonjudicial_redress/ecc-net/index_en.htm). Los clientes tienen derecho a elegir si reclaman un servicio acogiéndose a la Garantía limitada de HP o al vendedor de conformidad con la garantía legal de dos años.

Danemark

Den begrænsede HP-garanti er en garanti, der ydes frivilligt af HP. Navn og adresse på det HP-selskab, der er ansvarligt for HP's begrænsede garanti i dit land, er som følger:

Danmark: HP Inc Danmark ApS, Engholm Parkvej 8, 3450, Allerød

Den begrænsede HP-garanti gælder i tillæg til eventuelle juridiske rettigheder, for en toårig garanti fra sælgeren af varer, der ikke er i overensstemmelse med salgsaftalen, men forskellige faktorer kan dog påvirke din ret til at opnå disse rettigheder. Forbrugerens lovbestemte rettigheder begrænses eller påvirkes ikke på nogen måde af den begrænsede HP-garanti. Se nedenstående link for at få yderligere oplysninger: Forbrugerens juridiske garanti (www.hp.com/go/eu-legal) eller du kan besøge De Europæiske Forbrugercentres websted (ec.europa.eu/consumers/solving_consumer_disputes/nonjudicial_redress/ecc-net/index_en.htm). Forbrugere har ret til at vælge, om de vil gøre krav på service i henhold til HP's begrænsede garanti eller hos sælger i henhold til en toårig juridisk garanti.

Norvège

HPs garanti er en begrenset og kommersiell garanti som HP selv har valgt å tilby. Følgende lokale selskap innestår for garantien:

Norge: HP Norge AS, Rolfbuktveien 4b, 1364 Fornebu

HPs garanti kommer i tillegg til det mangelsansvar HP har i henhold til norsk forbrukerkjøpslovgivning, hvor reklamasjonsperioden kan være to eller fem år, avhengig av hvor lenge salgsgjenstanden var ment å vare. Ulike faktorer kan imidlertid ha betydning for om du kvalifiserer til å kreve avhjelp iht slikt mangelsansvar. Forbrukerens lovmessige rettigheter begrenses ikke av HPs garanti. Hvis du vil ha mer informasjon, kan du klikke på følgende kobling: Juridisk garanti for forbruker (www.hp.com/go/eu-legal) eller du kan besøke nettstedet til de europeiske forbrukersentrene (ec.europa.eu/consumers/solving_consumer_disputes/nonjudicial_redress/ecc-net/index_en.htm). Forbrukere har retten til å velge å kreve service under HPs garanti eller iht selgerens lovpålagte mangelsansvar.

Suède

HP:s begränsade garanti är en kommersiell garanti som tillhandahålls frivilligt av HP. Namn och adress till det HP-företag som ansvarar för HP:s begränsade garanti i ditt land är som följer:

Sverige: HP PPS Sverige AB, SE-169 73 Stockholm

Fördelarna som ingår i HP:s begränsade garanti gäller utöver de lagstadgade rättigheterna till tre års garanti från säljaren angående varans bristande överensstämmelse gentemot köpeavtalet, men olika faktorer kan påverka din rätt att utnyttja dessa rättigheter. Konsumentens lagstadgade rättigheter varken begränsas eller påverkas på något sätt av HP:s begränsade garanti. Mer information får du om du följer denna länk: Lagstadgad garanti för konsumenter (www.hp.com/go/eu-legal) eller så kan du gå till European Consumer Centers webbplats (ec.europa.eu/consumers/solving_consumer_disputes/nonjudicial_redress/ecc-net/index_en.htm). Konsumenter har rätt att välja om de vill ställa krav enligt HP:s begränsade garanti eller på säljaren enligt den lagstadgade treåriga garantin.

Portugal

A Garantia Limitada HP é uma garantia comercial fornecida voluntariamente pela HP. O nome e a morada da entidade HP responsável pela prestação da Garantia Limitada HP no seu país são os seguintes:

Portugal: HPCP – Computing and Printing Portugal, Unipessoal, Lda., Edifício D. Sancho I, Quinta da Fonte, Porto Salvo, Lisboa, Oeiras, 2740 244

As vantagens da Garantia Limitada HP aplicam-se cumulativamente com quaisquer direitos decorrentes da legislação aplicável à garantia de dois anos do vendedor, relativa a defeitos do produto e constante do contrato de venda. Existem, contudo, vários fatores que poderão afetar a sua elegibilidade para beneficiar de tais direitos. Os direitos legalmente atribuídos aos consumidores não são limitados ou afetados de forma alguma pela Garantia Limitada HP. Para mais informações, consulte a ligação seguinte: Garantia legal do consumidor (www.hp.com/go/eu-legal) ou visite o Web site da Rede dos Centros Europeus do Consumidor (ec.europa.eu/consumers/solving_consumer_disputes/nonjudicial_redress/ecc-net/index_en.htm). Os consumidores têm o direito de escolher se pretendem reclamar assistência ao abrigo da Garantia Limitada HP ou contra o vendedor ao abrigo de uma garantia jurídica de dois anos.

Grèce et Chypre

Η Περιορισμένη εγγύηση HP είναι μια εμπορική εγγύηση η οποία παρέχεται εθελοντικά από την HP. Η επωνυμία και η διεύθυνση του νομικού προσώπου HP που παρέχει την Περιορισμένη εγγύηση HP στη χώρα σας είναι η εξής:

Ελλάδα /Κύπρος: HP Printing and Personal Systems Hellas EPE, Tzavella 1-3, 15232 Chalandri, Attiki

Ελλάδα /Κύπρος: HP Συστήματα Εκτύπωσης και Προσωπικών Υπολογιστών Ελλάς Εταιρεία Περιορισμένης Ευθύνης, Tzavella 1-3, 15232 Chalandri, Attiki

Τα προνόμια της Περιορισμένης εγγύησης HP ισχύουν επιπλέον των νόμιμων δικαιωμάτων για διετή εγγύηση έναντι του Πωλητή για τη μη συμμόρφωση των προϊόντων με τις συνομολογημένες συμβατικά ιδιότητες, ωστόσο η άσκηση των δικαιωμάτων σας αυτών μπορεί να εξαρτάται από διάφορους παράγοντες. Τα νόμιμα δικαιώματα των καταναλωτών δεν περιορίζονται ούτε επηρεάζονται καθ' οιονδήποτε τρόπο από την Περιορισμένη εγγύηση HP. Για περισσότερες πληροφορίες, συμβουλευτείτε την ακόλουθη τοποθεσία web: Νόμιμη εγγύηση καταναλωτή (www.hp.com/go/eu-legal) ή μπορείτε να επισκεφτείτε την τοποθεσία web των Ευρωπαϊκών Κέντρων Καταναλωτή (ec.europa.eu/consumers/solving_consumer_disputes/nonjudicial_redress/ecc-net/index_en.htm). Οι καταναλωτές έχουν το δικαίωμα να επιλέξουν αν θα αξιώσουν την υπηρεσία στα πλαίσια της Περιορισμένης εγγύησης HP ή από τον πωλητή στα πλαίσια της νόμιμης εγγύησης δύο ετών.

Hongrie

A HP korlátozott jótállás egy olyan kereskedelmi jótállás, amelyet a HP a saját elhatározásából biztosít. Az egyes országokban a HP mint gyártó által vállalt korlátozott jótállást biztosító HP vállalatok neve és címe:

Magyarország: HP Inc Magyarország Kft., H-1117 Budapest, Alíz utca 1.

A HP korlátozott jótállásban biztosított jogok azokon a jogokon felül illetik meg Önt, amelyek a termékeknek az adásvételi szerződés szerinti minőségére vonatkozó kétéves, jogszabályban foglalt eladói szavatosságból, továbbá ha az Ön által vásárolt termékre alkalmazandó, a jogszabályban foglalt kötelező eladói jótállásból erednek, azonban számos körülmény hatással lehet arra, hogy ezek a jogok Önt megilletik-e. További információért kérjük, keresse fel a következő webhelyet: Jogi Tájékoztató Fogyasztóknak (www.hp.com/go/eu-legal) vagy látogassa meg az Európai Fogyasztói Központok webhelyét (ec.europa.eu/consumers/solving_consumer_disputes/nonjudicial_redress/ecc-net/index_en.htm). A fogyasztóknak jogában áll, hogy megválasszák, hogy a jótállással kapcsolatos igényüket a HP korlátozott jótállás alapján vagy a kétéves, jogszabályban foglalt eladói szavatosság, illetve, ha alkalmazandó, a jogszabályban foglalt kötelező eladói jótállás alapján érvényesítik.

République tchèque

Omezená záruka HP je obchodní zárukou dobrovolně poskytovanou společností HP. Názyv a adresy společnosti skupiny HP, které odpovídají za plnění omezené záruky HP ve vaší zemi, jsou následující:

Česká republika: HP Inc Czech Republic s. r. o., Za Brumlovkou 5/1559, 140 00 Praha 4

Výhody, poskytované omezenou zárukou HP, se uplatňují jako doplněk k jakýmkoli právním nárokům na dvouletou záruku poskytnutou prodejcem v případě nesouladu zboží s kupní smlouvou. Váš nárok na uznání těchto práv však může záviset na mnohých faktorech. Omezená záruka HP žádným způsobem neomezuje ani neovlivňuje zákonná práva zákazníka. Další informace získáte kliknutím na následující odkaz: Zákonná záruka spotřebitele (www.hp.com/go/eu-legal) případně můžete navštívit webové stránky Evropského spotřebitelského centra (ec.europa.eu/consumers/solving_consumer_disputes/nonjudicial_redress/ecc-net/index_en.htm). Spotřebitelé mají právo se rozhodnout, zda chtějí službu reklamovat v rámci omezené záruky HP nebo v rámci zákonem stanovené dvouleté záruky u prodejce.

Slovaque

Obmedzená záruka HP je obchodná záruka, ktorú spoločnosť HP poskytuje dobrovoľne. Meno a adresa subjektu HP, ktorý zabezpečuje plnenie vyplývajúce z Obmedzenej záruky HP vo vašej krajine:

Slovenská republika: HP Inc Slovakia, s.r.o., Galvaniho 7, 821 04 Bratislava

Výhody Obmedzenej záruky HP sa uplatnia vedľa prípadných zákazníkových zákonných nárokov voči predávajúcemu z väd, ktoré spočívajú v nesúlade vlastností tovaru s jeho popisom podľa predmetnej zmluvy. Možnosť uplatnenia takých prípadných nárokov však môže závisieť od rôznych faktorov. Služby Obmedzenej záruky HP žiadnym spôsobom neobmedzujú ani neovplyvňujú zákonné práva zákazníka, ktorý je spotrebiteľom. Ďalšie informácie nájdete na nasledujúcom prepojení: Zákonná záruka spotrebiteľa (www.hp.com/go/eu-legal), prípadne môžete navštíviť webovú lokalitu európskych zákazníckych stredísk (ec.europa.eu/consumers/solving_consumer_disputes/nonjudicial_redress/ecc-net/index_en.htm). Spotrebiteľia majú právo zvoliť si, či chcú uplatniť servis v rámci Obmedzenej záruky HP alebo počas zákonnej dvojročnej záručnej lehoty u predajcu.

Pologne

Ograniczona gwarancja HP to komercyjna gwarancja udzielona dobrowolnie przez HP. Nazwa i adres podmiotu HP odpowiedzialnego za realizację Ograniczonej gwarancji HP w Polsce:

Polska: HP Inc Polska sp. z o.o., Szturmowa 2a, 02-678 Warszawa, wpisana do rejestru przedsiębiorców prowadzonego przez Sąd Rejonowy dla m.st. Warszawy w Warszawie, XIII Wydział Gospodarczy Krajowego Rejestru Sądowego, pod numerem KRS 0000546115, NIP 5213690563, REGON 360916326, GIOŚ E0020757WZBW, kapitał zakładowy 480.000 PLN.

Świadczenia wynikające z Ograniczonej gwarancji HP stanowią dodatek do praw przysługujących nabywcy w związku z dwuletnią odpowiedzialnością sprzedawcy z tytułu niezgodności towaru z umową (rekojmia). Niemniej, na możliwość korzystania z tych praw mają wpływ różne czynniki. Ograniczona gwarancja HP w żaden sposób nie ogranicza praw konsumenta ani na nie nie wpływa. Więcej informacji można znaleźć pod następującym łączem: Gwarancja prawna konsumenta (www.hp.com/go/eu-legal), można także odwiedzić stronę internetową Europejskiego Centrum Konsumentckiego (ec.europa.eu/consumers/solving_consumer_disputes/nonjudicial_redress/ecc-net/index_en.htm). Konsumentci mają prawo wyboru co do możliwości skorzystania albo z usług gwarancyjnych przysługujących w ramach Ograniczonej gwarancji HP albo z uprawnień wynikających z dwuletniej rekojmii w stosunku do sprzedawcy.

Bulgarie

Ограничената гаранция на HP представлява търговска гаранция, доброволно предоставяна от HP. Името и адресът на дружеството на HP за вашата страна, отговорно за предоставянето на гаранционната поддръжка в рамките на Ограничената гаранция на HP, са както следва:

HP Inc Bulgaria EOOD (Ейч Пи Инк България ЕООД), гр. София 1766, район р-н Младост, бул. Околовръстен Път No 258, Бизнес Център Камбаните

Предимствата на Ограничената гаранция на HP се прилагат в допълнение към всички законови права за двугодишна гаранция от продавача при несъответствие на стоката с договора за продажба. Въпреки това, различни фактори могат да окажат влияние върху условията за получаване на тези права. Законните права на потребителите не са ограничени или засегнати по никакъв начин от Ограничената гаранция на HP. За допълнителна информация, моля вижте Правната гаранция на потребителя (www.hp.com/go/eu-legal) или посетете уебсайта на Европейския потребителски център (ec.europa.eu/consumers/solving_consumer_disputes/nonjudicial_redress/ecc-net/index_en.htm). Потребителите имат правото да избират дали да претендират за извършване на услуга в рамките на Ограничената гаранция на HP или да потърсят такава от търговеца в рамките на двугодишната правна гаранция.

Roumain

Garanția limitată HP este o garanție comercială furnizată în mod voluntar de către HP. Numele și adresa entității HP răspunzătoare de punerea în aplicare a Garanției limitate HP în țara dumneavoastră sunt următoarele:

România: HP Inc Romania SRL, 5 Fabrica de Glucoza Str., Building F, Ground Floor and Floor 8, 2nd District, București

Beneficiile Garanției limitate HP se aplică suplimentar față de orice drepturi privind garanția de doi ani oferită de vânzător pentru neconformitatea bunurilor cu contractul de vânzare; cu toate acestea, diverși factori pot avea impact asupra eligibilității dvs. de a beneficia de aceste drepturi. Drepturile legale ale consumatorului nu sunt limitate sau afectate în vreun fel de Garanția limitată HP. Pentru informații suplimentare consultați următorul link: garanția acordată consumatorului prin lege (www.hp.com/go/eu-legal) sau puteți accesa site-ul Centrul European al Consumatorilor (ec.europa.eu/consumers/solving_consumer_disputes/nonjudicial_redress/ecc-net/index_en.htm). Consumatorii au dreptul să aleagă dacă să pretindă despăgubiri în cadrul Garanției limitate HP sau de la vânzător, în cadrul garanției legale de doi ani.

Belgique et Pays-Bas

De Beperkte Garantie van HP is een commerciële garantie vrijwillig verstrekt door HP. De naam en het adres van de HP-entiteit die verantwoordelijk is voor het uitvoeren van de Beperkte Garantie van HP in uw land is als volgt:

Nederland: HP Nederland B.V., Startbaan 16, 1187 XR Amstelveen

België: HP Belgium BVBA, Hermeslaan 1A, B-1831 Diegem

De voordelen van de Beperkte Garantie van HP vormen een aanvulling op de wettelijke garantie voor consumenten gedurende twee jaren na de levering te verlenen door de verkoper bij een gebrek aan conformiteit van de goederen met de relevante verkoopovereenkomst. Niettemin kunnen diverse factoren een impact hebben op uw eventuele aanspraak op deze wettelijke rechten. De wettelijke rechten van de consument worden op geen enkele wijze beperkt of beïnvloed door de Beperkte Garantie van HP. Raadpleeg voor meer informatie de volgende webpagina: Wettelijke garantie van de consument (www.hp.com/go/eu-legal) of u kan de website van het Europees Consumenten Centrum bezoeken (ec.europa.eu/consumers/solving_consumer_disputes/nonjudicial_redress/ecc-net/index_en.htm). Consumenten hebben het recht om te kiezen tussen enerzijds de Beperkte Garantie van HP of anderzijds het aanspreken van de verkoper in toepassing van de wettelijke garantie.

Finlande

HP:n rajoitettu takuu on HP:n vapaaehtoisesti antama kaupallinen takuu. HP:n myöntämästä takuusta maassanne vastaavan HP:n edustajan yhteystiedot ovat:

Suomi: HP Finland Oy, Piispankalliontie, FIN - 02200 Espoo

HP:n takuun edut ovat voimassa mahdollisten kuluttajansuojalakiin perustuvien oikeuksien lisäksi sen varalta, että tuote ei vastaa myyntisopimusta. Saat lisätietoja seuraavasta linkistä: Kuluttajansuoja (www.hp.com/go/eu-legal) tai voit käydä Euroopan kuluttajakeskuksen sivustolla (ec.europa.eu/consumers/solving_consumer_disputes/nonjudicial_redress/ecc-net/index_en.htm). Kuluttajilla on oikeus vaatia virheen korjausta HP:n takuun ja kuluttajansuojan perusteella HP:lta tai myyjältä.

Slovénie

Omejena garancija HP je prostovoljna trgovska garancija, ki jo zagotavlja podjetje HP. Ime in naslov poslovne enote HP, ki je odgovorna za omejeno garancijo HP v vaši državi, sta naslednja:

Slovenija: Hewlett-Packard Europe B.V., Amsterdam, Meyrin Branch, Route du Nant-d'Avril 150, 1217 Meyrin, Switzerland

Ugodnosti omejene garancije HP veljajo poleg zakonskih pravic, ki ob sklenitvi kupoprodajne pogodbe izhajajo iz dveletne garancije prodajalca v primeru neskladnosti blaga, vendar lahko na izpolnjevanje pogojev za uveljavitev pravic vplivajo različni dejavniki. Omejena garancija HP nikakor ne omejuje strankinih z zakonom predpisanih pravic in ne vpliva nanje. Za dodatne informacije glejte naslednjo povezavo: Strankino pravno jamstvo (www.hp.com/go/eu-legal); ali pa obiščite spletno mesto evropskih središč za potrošnike (ec.europa.eu/consumers/solving_consumer_disputes/nonjudicial_redress/ecc-net/index_en.htm). Potrošniki imajo pravico izbrati, ali bodo uveljavljali pravice do storitev v skladu z omejeno garancijo HP ali proti prodajalcu v skladu z dvoletno zakonsko garancijo.

Croate

HP ograničeno jamstvo komercijalno je dobrovoljno jamstvo koje pruža HP. Ime i adresa HP subjekta odgovornog za HP ograničeno jamstvo u vašoj državi:

Hrvatska: HP Computing and Printing d.o.o. za računalne i srodne aktivnosti, Radnička cesta 41, 10000 Zagreb

Pogodnosti HP ograničenog jamstva vrijede zajedno uz sva zakonska prava na dvogodišnje jamstvo kod bilo kojeg prodavača s obzirom na nepodudaranje robe s ugovorom o kupnji. Međutim, razni faktori mogu utjecati na vašu mogućnost ostvarivanja tih prava. HP ograničeno jamstvo ni na koji način ne utječe niti ne ograničava zakonska prava potrošača. Dodatne informacije potražite na ovoj adresi: Zakonsko jamstvo za potrošače (www.hp.com/go/eu-legal) ili možete posjetiti web-mjesto Evropskih potrošačkih centara (ec.europa.eu/consumers/solving_consumer_disputes/nonjudicial_redress/ecc-net/index_en.htm). Potrošači imaju pravo odabrati žele li ostvariti svoja potraživanja u sklopu HP ograničenog jamstva ili pravnog jamstva prodavača u trajanju ispod dvije godine.

Lettonie

HP ierobežotā garantija ir komercgarantija, kuru brīvprātīgi nodrošina HP. HP uzņēmums, kas sniedz HP ierobežotās garantijas servisa nodrošinājumu jūsu valstī:

Latvija: HP Finland Oy, PO Box 515, 02201 Espoo, Finland

HP ierobežotās garantijas priekšrocības tiek piedāvātas papildus jebkurām likumīgajām tiesībām uz pārdevēja un/vai ražotāju nodrošinātu divu gadu garantiju gadījumā, ja preces neatbilst pirkuma līgumam, tomēr šo tiesību saņemšanu var ietekmēt vairāki faktori. HP ierobežotā garantija nekādā veidā neierobežo un neietekmē patērētāju likumīgās tiesības. Lai iegūtu plašāku informāciju, izmantojiet šo saiti: Patērētāju likumīgā garantija (www.hp.com/go/eu-legal) vai arī Eiropas Patērētāju tiesību aizsardzības centra tīmekļa vietni (ec.europa.eu/consumers/solving_consumer_disputes/nonjudicial_redress/ecc-net/index_en.htm). Patērētājiem ir tiesības izvēlēties, vai pieprasīt servisa nodrošinājumu saskaņā ar HP ierobežoto garantiju, vai arī pārdevēja sniegto divu gadu garantiju.

Lituanie

HP ribotoji garantija yra HP savanoriškai teikiama komercinė garantija. Toliau pateikiami HP bendrovių, teikiančių HP garantiją (gamintojo garantiją) įsū šalyje, pavadinimai ir adresai:

Lietuva: HP Finland Oy, PO Box 515, 02201 Espoo, Finland

HP ribotoji garantija papildomai taikoma kartu su bet kokiais kitomis įstatymais nustatytais teisėmis į pardavėjo suteikiamą dviejų metų laikotarpio garantiją dėl prekių atitikties pardavimo sutarčiai, tačiau tai, ar jums ši teisė bus suteikiama, gali priklausyti nuo įvairių aplinkybių. HP ribotoji garantija niekaip neapriboja ir neįtakoja įstatymais nustatytų vartotojo teisių. Daugiau informacijos rasite paspaudę šią nuorodą: Teisinė vartotojo garantija (www.hp.com/go/eu-legal) arba apsilankę Europos vartotojų centro internetinėje svetainėje (ec.europa.eu/consumers/solving_consumer_disputes/nonjudicial_redress/ecc-net/index_en.htm). Vartotojai turi teisę prašyti atlikti techninį aptarnavimą pagal HP ribotąją garantiją arba pardavėjo teikiamą dviejų metų įstatymais nustatytą garantiją.

Estonie

HP piiratud garantii on HP poolt vabatahtlikult pakutav kaubanduslik garantii. HP piiratud garantii eest vastutab HP üksus aadressil:

Eesti: HP Finland Oy, PO Box 515, 02201 Espoo, Finland

HP piiratud garantii rakendub lisaks seaduses ettenähtud müüjapoolsele kaheaastasele garantiile, juhul kui toode ei vasta müügilepingu tingimustele. Siiski võib esineda asjaolusid, mille puhul teie jaoks need õigused ei pruugi kehtida. HP piiratud garantii ei piira ega mõjuta mingil moel tarbija seadusjärgseid õigusi. Lisateavet leiate järgmiselt lingilt: tarbija õiguslik garantii (www.hp.com/go/eu-legal) või võite külastada Euroopa tarbijakeskuste veebisaiti (ec.europa.eu/consumers/solving_consumer_disputes/nonjudicial_redress/ecc-net/index_en.htm). Tarbijal on õigus valida, kas ta soovib kasutada HP piiratud garantiid või seadusega ette nähtud müüjapoolset kaheaastast garantiid.

Russie

Срок службы принтера для России

Срок службы данного принтера HP составляет пять лет в нормальных условиях эксплуатации. Срок службы отсчитывается с момента ввода принтера в эксплуатацию. В конце срока службы HP рекомендует посетить веб-сайт нашей службы поддержки по адресу www.hp.com/support и/или связаться с авторизованным поставщиком услуг HP для получения рекомендаций в отношении дальнейшего безопасного использования принтера.

La déclaration de garantie limitée applicable aux cartouches d'impression, tambours d'imagerie et unités d'imagerie HP destinés aux imprimantes HP LaserJet, HP Laser et Samsung Laser

Ce produit est couvert par la garantie commerciale/limitée HP dans les pays/régions autorisés à utiliser/distribuer.

Pour obtenir des informations complètes sur la garantie, reportez-vous à: hp.com/toner/info

Politique de HP en matière de consommables non authentiques HP

HP déconseille l'utilisation de cartouches d'encre non authentiques HP, qu'elles soient neuves ou reconditionnées.



REMARQUE : Pour les imprimantes HP, l'utilisation d'une cartouche d'encre non authentique HP ou d'une cartouche d'encre remplie n'affecte pas la garantie au client ou tout autre contrat d'assistance HP du client. Cependant, si les pannes ou dégâts causés au produit peuvent être imputés à l'utilisation d'une cartouche d'encre remplie ou non authentique HP, HP appliquera les frais matériels et le temps de réparation standard pour la réparation du produit et des pannes/dégâts en question.

Site Web anti-fraude de HP

Si vous installez une cartouche de toner HP et que le message du panneau de commande indique que la cartouche est un consommable non authentique HP, rendez-vous sur www.hp.com/go/anticounterfeit. HP vous aidera à déterminer si la cartouche est authentique et prendra des mesures pour résoudre le problème.

Il se peut que votre cartouche d'encre HP ne soit pas authentique dans les cas suivants :

- La page d'état des consommables indique qu'un consommable non authentique HP est installé.
- Vous rencontrez de nombreux problèmes avec la cartouche.
- La cartouche n'a pas le même aspect que d'habitude (par exemple, son emballage est différent de l'emballage HP).

Données stockées sur la cartouche d'encre

Les cartouches d'encre HP utilisées avec ce produit contiennent une puce mémoire qui participe au bon fonctionnement du produit.

En outre, cette puce mémoire collecte un nombre d'informations limité concernant l'utilisation du produit, notamment : la date de la première installation de la cartouche de toner, la date de la dernière utilisation de la cartouche de toner, le nombre de pages imprimées avec la cartouche de toner, le taux de couverture de la page, les modes d'impression utilisés, toute erreur d'impression et le modèle du produit. Ces informations aident HP à concevoir les futurs produits de sorte qu'ils répondent aux besoins d'impression des clients.

Les données collectées à partir de la puce mémoire de la cartouche d'encre ne contiennent aucune information permettant d'identifier un client ou un produit spécifique.

HP collecte un échantillon de puces mémoire à partir des cartouches de toner renvoyées via le programme de retour et de recyclage HP gratuit (HP Planet Partners : www.hp.com/recycle). Les puces mémoire de cet échantillon sont lues et analysées afin d'améliorer les futurs produits HP. Les partenaires d'HP qui participent au recyclage peuvent également avoir accès à ces données.

Toute société tierce qui entre en possession de la cartouche d'encre peut avoir accès aux informations anonymes contenues sur la puce mémoire.

Contrat licence utilisateur final

A LIRE ATTENTIVEMENT AVANT D'UTILISER CET EQUIPEMENT LOGICIEL :

Cet accord de licence utilisateur final (« CLUF ») est un accord juridique entre (a) vous (individu ou entité unique) et (b) HP Inc. (« HP ») qui régit votre utilisation de n'importe quel Produit logiciel, installé sur ou proposé par HP afin d'être utilisé avec votre produit HP (« Produit HP »), qui n'est pas soumis à un autre contrat de licence distinct entre vous et HP ou ses fournisseurs. Un autre logiciel peut contenir un CLUF dans sa documentation en ligne. Le terme « Produit logiciel » désigne un logiciel informatique et peut inclure des supports associés, des documents imprimés et de la documentation « en ligne » ou au format électronique.

Une correction ou un ajout au présent CLUF peut accompagner le Produit HP.

LES DROITS AFFERENTS A CE PRODUIT LOGICIEL SONT OFFERTS EXCLUSIVEMENT SOUS RESERVE D'ACCEPTATION DE TOUTES LES CONDITIONS D'UTILISATION DU PRESENT CLUF. EN INSTALLANT, COPIANT, TELECHARGEANT OU UTILISANT LE PRODUIT LOGICIEL, VOUS ACCEPTEZ D'ETRE LIE PAR LES CONDITIONS DU PRESENT CLUF. SI VOUS N'ACCEPTEZ PAS LES CONDITIONS DE CETTE LICENCE, VOTRE UNIQUE RECOURS CONSISTE A RENVOYER L'ENSEMBLE DU PRODUIT INUTILISE (MATERIEL ET LOGICIEL) SOUS 14 JOURS POUR OBTENIR UN REMBOURSEMENT SOUMIS A LA POLITIQUE DE REMBOURSEMENT DE VOTRE LIEU DE L'ACHAT.

LE PRESENT CLUF CONSTITUE UN ACCORD GLOBAL ET N'EST PAS SPECIFIQUE A UN PAYS/UNE REGION, UN ETAT OU UN TERRITOIRE. SI VOUS AVEZ ACQUIS LE LOGICIEL EN TANT QUE CLIENT AU REGARD DE LA LEGISLATION SUR LA CONSOMMATION APPROPRIEE EN VIGUEUR DANS VOTRE PAYS/REGION, VOTRE ETAT OU VOTRE TERRITOIRE, ET MALGRE TOUTE DISPOSITION CONTRAIRE SPECIFIEE DANS LE PRESENT CLUF, RIEN DANS CE CLUF N'AFECTE VOS DROITS STATUTAIRES INALIENABLES OU VOS RECOURS POSSIBLES AU REGARD DE CETTE LEGISLATION, ET LE PRESENT CLUF EST ASSUJETTI A CES DROITS ET RECOURS. REPORTEZ-VOUS A LA SECTION 16 POUR PLUS D'INFORMATIONS SUR LES DROITS DU CLIENT.

1. **OCTROI DE LICENCE.** HP vous accorde les droits suivants sous réserve que vous vous conformiez à toutes les conditions d'utilisation du présent CLUF :
 - a. **Utilisation.** Vous pouvez utiliser le Produit logiciel sur un seul ordinateur (« Votre ordinateur »). Si le Produit logiciel vous est fourni via Internet et que la licence d'origine est prévue pour une utilisation sur plusieurs ordinateurs, vous pouvez installer et utiliser le Produit logiciel uniquement sur ces ordinateurs. Vous ne devez pas séparer des composants du Produit logiciel dans le but de les utiliser sur plus d'un ordinateur. Vous n'êtes pas autorisé à distribuer ou modifier le Produit logiciel, ni à désactiver une quelconque fonction de licence ou de contrôle du Produit logiciel. Vous pouvez charger le Produit logiciel dans la mémoire temporaire (RAM) de votre ordinateur afin de l'utiliser.
 - b. **Stockage.** Vous pouvez copier le Produit logiciel dans la mémoire locale ou le périphérique de stockage du Produit HP.
 - c. **Copie.** Vous êtes autorisé à créer des copies de sauvegarde ou des archives du Produit logiciel, sous réserve que chaque copie contienne tous les avis de propriété originaux du Produit logiciel et qu'elle soit utilisée uniquement à des fins de sauvegarde.
 - d. **Réservation des droits.** HP et ses fournisseurs se réservent tous les droits qui ne vous sont pas expressément octroyés dans le présent CLUF.

- e. Logiciel libre. Nonobstant les conditions d'utilisation du présent CLUF, tout ou partie du Produit logiciel qui constitue un logiciel HP non propriétaire ou un logiciel fourni sous licence publique par des tiers (« Logiciel libre ») est soumis aux conditions d'utilisation du contrat de licence logiciel de ce Logiciel libre, qu'il se présente sous la forme d'un contrat distinct, d'un contrat contenu dans l'emballage ou de conditions de licence électronique acceptés au moment du téléchargement. Votre utilisation du Logiciel libre est entièrement régie par les conditions d'utilisation de cette licence.
 - f. Solution de récupération. Toute solution de récupération logicielle fournie avec/pour votre Produit HP, qu'elle se présente sous la forme d'une solution basée sur disque dur, sur support externe (par exemple sur disquette, CD ou DVD) ou solution équivalente fournie sous n'importe quelle autre forme, peut uniquement être utilisée dans le but de restaurer le disque dur du Produit HP pour lequel la solution de récupération a été achetée. L'utilisation de n'importe quel système d'exploitation Microsoft contenu dans ces solutions de récupération est régie par le contrat de licence Microsoft.
2. **MISES A NIVEAU.** Pour utiliser un Produit logiciel identifié en tant que mise à niveau, vous devez d'abord disposer d'une licence pour le Produit logiciel d'origine identifié par HP comme étant éligible pour la mise à niveau. Après la mise à niveau, vous ne pouvez plus utiliser le Produit logiciel d'origine qui formait la base de votre éligibilité pour la mise à niveau. En utilisant le Produit logiciel, vous acceptez également qu'HP puisse accéder automatiquement à votre Produit HP lorsqu'il est connecté à Internet afin de vérifier la version ou le statut de certains Produits logiciels. Vous acceptez également qu'HP puisse télécharger et installer automatiquement des mises à niveau ou des mises à jour pour ces Produits logiciels sur votre Produit HP afin de fournir de nouvelles versions ou mises à jour nécessaires pour maintenir le bon fonctionnement, les performances ou la sécurité du Produit logiciel et de votre Produit HP et de faciliter l'assistance ou d'autres services qui vont sont proposés. Dans certains cas et selon le type de mise à niveau ou de mise à jour, des notifications vous seront envoyées (via fenêtre contextuelle ou autre) et vous demanderont de lancer la mise à niveau ou la mise à jour.
3. **LOGICIEL SUPPLEMENTAIRE.** Le présent CLUF s'applique aux mises à jour ou aux suppléments au Produit logiciel d'origine fourni par HP, sauf si HP accompagne la mise à jour ou le supplément de nouvelles conditions. En cas de conflit entre les conditions, les autres conditions prévalent.
4. **TRANSFERT.**
- a. Tiers. L'utilisateur initial du Produit logiciel est habilité à effectuer un seul transfert du Produit logiciel au bénéfice d'un autre utilisateur final. Tout transfert doit comporter tous les composants, supports, matériaux imprimés, le présent CLUF et, le cas échéant, le Certificat d'authenticité. Le transfert ne peut pas être un transfert indirect, tel qu'une consignation. Avant le transfert, l'utilisateur final qui reçoit le produit transféré doit accepter toutes les conditions du présent CLUF. Dès le transfert du Produit logiciel, vous perdez automatiquement le bénéfice de la licence.
 - b. Restrictions. Vous n'êtes pas autorisé à louer ou prêter le Produit logiciel ou à utiliser le Produit logiciel dans le cadre d'une exploitation commerciale partagée ou d'une utilisation professionnelle. Sauf disposition expresse dans le présent CLUF, vous ne pouvez ni concéder une sous-licence, ni attribuer, ni transférer le Produit logiciel.
5. **DROITS EXCLUSIFS.** Tous les droits de propriété intellectuelle du Produit logiciel et la documentation utilisateur appartiennent à HP ou à ses fournisseurs et sont protégés par les lois, y compris, mais sans s'y limiter, de copyright des Etats-Unis, de secret industriel et de marque commerciale, ainsi que les autres lois et traités internationaux applicables. Vous n'êtes pas autorisé à retirer une marque d'identification, un avis de copyright ou une limitation exclusive du Produit logiciel.

6. **LIMITATION SUR L'INGENIERIE INVERSE.** Vous n'êtes pas autorisé à réaliser une ingénierie inverse, à décompiler ou à démonter le Produit logiciel, sauf et uniquement dans le cas où la loi en vigueur l'autorise, nonobstant cette limitation ou ce qui est expressément stipulé dans le présent CLUF.
7. **CONDITION.** Le présent CLUF est effectif sauf s'il a été résilié ou rejeté. Le présent CLUF est également résilié selon les conditions indiquées dans le présent CLUF ou si vous ne vous conformez pas avec n'importe quelle condition du présent CLUF.
8. **NOTIFICATION DE COLLECTE DE DONNEES.**

CONSENTEMENT RELATIF A LA COLLECTE ET L'UTILISATION DE DONNEES.

- a. Vous acceptez que HP et ses sociétés affiliées collectent, combinent et utilisent les informations sur le périphérique et les informations individuelles sur l'utilisateur que vous fournissez en relation avec la prise en charge de services en lien avec le Produit logiciel. HP s'engage à ne pas utiliser ces informations pour vous démarcher sans votre consentement. Pour en savoir plus sur les pratiques de collecte de données HP, consultez la page www.hp.com/go/privacy
- b. HP utilise des cookies et d'autres outils de technologie Web pour collecter des informations techniques anonymes liées au logiciel HP et à votre Produit HP. Ces données sont utilisées pour fournir les mises à niveau et l'assistance liées ou d'autres services décrits dans la Section 2. HP recueille également des informations personnelles comme votre adresse IP (Internet Protocol) ou toute autre information unique d'identification associée à votre Produit HP et aux données que vous avez fournies lors de l'enregistrement de votre Produit HP. En plus de permettre de fournir des mises à niveau et l'assistance liée ou d'autres services, ces données sont également utilisées pour vous envoyer des communications marketing (avec votre consentement dès que la loi en vigueur l'exige).

Dans les limites autorisées par la loi en vigueur, en acceptant les présentes conditions d'utilisation, vous acceptez la collecte et l'utilisation de données anonymes et personnelles par HP, ses filiales et sociétés affiliées comme décrit dans le présent CLUF et comme décrit plus en détails dans la politique de confidentialité HP : www.hp.com/go/privacy

- c. Collecte/utilisation par des tiers. Certains programmes inclus dans votre Produit HP vous sont fournis par des fournisseurs tiers (« Logiciel tiers ») disposant de leur propre licence. Les Logiciels tiers peuvent être installés et opérationnels sur votre Produit HP même si vous choisissez de ne pas activer/acheter ces logiciels. Les logiciels tiers peuvent collecter et transmettre des informations techniques sur votre système (par exemple : adresse IP, identification unique d'appareil, version du logiciel installé, etc.) et d'autres données système. Ces informations sont utilisées par les tiers afin d'identifier les attributs techniques du système et de vérifier que vous disposez bien de la version la plus récente du logiciel sur votre système. Si vous ne souhaitez pas que les Logiciels tiers recueillent ces informations techniques ou vous envoient automatiquement des mises à jour, vous devez désinstaller le logiciel avant de vous connecter à Internet.
9. **EXCLUSION DE GARANTIES.** DANS LA LIMITE AUTORISEE PAR LA LOI EN VIGUEUR, HP ET SES FOURNISSEURS FOURNISSENT LE PRODUIT LOGICIEL « EN L'ETAT » ET AVEC TOUTES SES ERREURS, ET REJETENT DONC TOUTES LES AUTRES GARANTIES, RESPONSABILITES ET CONDITIONS, QU'ELLES SOIENT EXPRESSES, IMPLICITES OU STATUTAIRES, Y COMPRIS, MAIS SANS S'Y LIMITER, LES GARANTIES : (i) DE TITRE ET D'ABSENCE DE CONTREFAÇON ; (ii) DE QUALITE MARCHANDE ; (iii) D'APTITUDE À UN USAGE PARTICULIER ; (iv) QUE LE PRODUIT LOGICIEL FONCTIONNERA AVEC DES CONSOMMABLES OU DES ACCESSOIRES NON-HP ; ET (v), DE L'ABSENCE DE VIRUS EN CE QUI CONCERNE L'ENSEMBLE DES PRODUITS LOGICIELS. Certains états/juridictions n'autorisant pas les exclusions des garanties implicites ou les limitations de durée des garanties implicites, l'exclusion de garanties ci-dessus peut ne pas s'appliquer pour vous dans son intégralité.

- 10. LIMITATION DE RESPONSABILITE.** Dans le respect de la législation applicable en République Populaire de Chine, nonobstant les dommages que vous pouvez subir, la pleine responsabilité d'HP et de n'importe lequel de ses fournisseurs dans le cadre du présent CLUF et votre recours exclusif pour tout ce qui précède ne sauraient excéder le montant que vous avez effectivement payé séparément pour le Produit logiciel ou 5 dollars U.S, si ce montant est plus élevé. **DANS LA LIMITE AUTORISEE PAR LA LOI EN VIGUEUR, EN AUCUN CAS HP OU SES FOURNISSEURS NE PEUVENT ETRE TENUS RESPONSABLES DE N'IMPORTE QUEL DOMMAGE SPECIAL, INDIRECT OU CONSECUTIF (INCLUANT, SANS S'Y LIMITER, LES PERTES DE BENEFICE OU D'INFORMATIONS CONFIDENTIELLES OU AUTRE, LES INTERRUPTIONS D'ACTIVITE, LES BLESSURES PERSONNELLES, LA PERTE DE LA CONFIDENTIALITE) DECOULANT OU ETANT LIE DE N'IMPORTE QUELLE MANIERE A L'UTILISATION OU A L'INCAPACITE D'UTILISER LE PRODUIT LOGICIEL, OU LIE DE N'IMPORTE QUELLE MANIERE A N'IMPORTE QUELLE CONDITION DU PRESENT CLUF, MEME SI HP OU N'IMPORTE LEQUEL DE SES FOURNISSEURS ONT ETE INFORMES DE LA POSSIBILITE DE TELS DOMMAGES ET MEME SI LE RECOURS ECHOUE DANS SON BUT ESSENTIEL.** Dans la mesure où certains pays ou juridictions n'autorisent pas l'exclusion ou la limitation des dommages accessoires ou indirects, il est possible que la limitation ou l'exclusion ci-dessus ne vous concerne pas.
- 11. CLIENTS DU GOUVERNEMENT AMERICAIN.** Conformément aux textes FAR 12.211 et 12.212, les logiciels informatiques professionnels, la documentation des logiciels informatiques et les données techniques associées sont concédés au gouvernement américain dans le cadre de la licence d'exploitation commerciale HP applicable.
- 12. CONFORMITE PAR RAPPORT AUX LOIS D'EXPORTATION.** Vous devez vous conformer à toutes les lois et réglementations des Etats-Unis et dans d'autres pays/régions (« Lois d'exportation ») afin de garantir que le Produit logiciel n'est pas (1) exporté, directement ou indirectement, en violation des Lois d'exportation, ou (2) utilisé pour n'importe quel usage interdit par les Lois d'exportation, y compris, mais sans s'y limiter, la prolifération d'armes nucléaires, chimiques ou biologiques.
- 13. CAPACITE ET AUTORITE DE CERTIFICATION.** Vous déclarez avoir atteint l'âge légal de la majorité dans votre état de résidence et, le cas échéant, que vous êtes dûment autorisé par votre employeur à signer le présent contrat.
- 14. LOI EN VIGUEUR.** Le présent CLUF est régi par les lois du pays dans lequel l'équipement a été acheté.
- 15. CONTRAT ENTIER.** Le présent CLUF (y compris tout ajout ou modification au présent CLUF fourni avec le Produit HP) représente l'accord global conclu entre vous et HP concernant le Produit logiciel et remplace toutes communications, propositions ou représentations antérieures ou en cours orales et écrites concernant le Produit logiciel ou tout autre sujet couvert par le présent CLUF. Dans le cas où n'importe quel politique ou programme HP de prise en charge de service entrerait en conflit avec les conditions du présent CLUF, les conditions du présent CLUF prévalent.
- 16. DROITS DU CLIENT.** Dans certains pays/régions, états ou territoires, les clients peuvent bénéficier de certains droits statutaires et recours en lien avec la législation sur la consommation au regard de laquelle la responsabilité de HP ne peut pas être légalement exclue ou limitée. Si vous avez acquis le Logiciel en tant que client au regard de la législation sur la consommation appropriée en vigueur dans votre pays/région, votre état ou votre territoire, les dispositions du présent CLUF (y compris les exclusions de garantie, les limitations et les exclusions de responsabilité) doivent être lues comme étant soumises à la loi en vigueur et s'appliquent dans la limite autorisée par cette loi en vigueur.

Clients d'Australie : Si vous avez acquis le Logiciel en tant que client au regard de la « Australian Consumer Law », de l'acte Australian Competition and Consumer Act 2010 (Cth), et malgré toute autre disposition du présent CLUF :

- a. le Logiciel est fourni avec des garanties ne pouvant pas être exclues selon la « Australian Consumer Law », incluant le fait que les marchandises soient d'une qualité acceptable et que les services soient fournis avec les compétences et le soin requis. Vous pouvez bénéficier d'un remplacement ou d'un remboursement en cas de défaillance majeure et d'une compensation pour les autres pertes ou dommages raisonnablement prévisibles. Vous pouvez également bénéficier d'une réparation ou d'un remplacement du Logiciel si ce dernier ne parvient pas à être de qualité acceptable et que la défaillance n'est pas une défaillance majeure.
- b. rien dans ce CLUF n'exclut, ne restreint ou ne modifie les droits ou les recours, les garanties ou toute autre condition implicite ou imposée par la « Australian Consumer Law », qui ne peut pas être exclue ou limitée légalement ; et
- c. les avantages qui vous sont offerts par les garanties formelles du présent CLUF viennent s'ajouter aux autres droits et recours à votre disposition dans la « Australian Consumer Law ». Vos droits en vertu de la « Australian Consumer Law » prévalent en cas de contradiction avec les limitations contenues dans la garantie formelle.
- d. Le Logiciel peut être en mesure de conserver des données générées par l'utilisateur. HP vous informe que si HP répare votre Logiciel, il est possible que ces données soient perdues. Dans les limites autorisées par la loi, les limitations et les exclusions de la responsabilité de HP de ce CLUF s'appliquent aux pertes de données de ce type.

Si vous pensez que vous êtes en droit de bénéficier de garanties dans le cadre de cet accord ou de tout recours ci-dessus, veuillez contacter HP :

HP PPS Australia Pty Ltd

Rhodes Corporate Park, Building F, Level 5

1 Homebush Bay Drive

Rhodes, NSW 2138

Australia

Pour formuler une demande d'assistance ou une réclamation au titre de la garantie, veuillez appeler le 13 10 47 (depuis l'Australie) ou le +61 2 8278 1039 (en cas d'appel international) ou visiter la page www8.hp.com/au/en/contact-hp/phone-assist.html pour accéder à la liste la plus récente des numéros d'assistance téléphonique.

Si vous êtes un client au regard de la « Australia Consumer Law » et que vous achetez le Logiciel ou des services d'assistance et de garantie pour le Logiciel qui ne sont pas habituellement acquis au titre d'une utilisation ou d'une consommation personnelle, domestique ou ménagère, et malgré toute autre disposition du présent CLUF, HP limite sa responsabilité en cas de non-respect d'une des garanties du client suivantes :

- a. Fourniture des services de garantie et d'assistance pour le Logiciel : à l'une ou plusieurs des fins suivantes : réapprovisionnement des services ou paiement des frais engendrés par le réapprovisionnement du service ;
- b. Fourniture du Logiciel : à l'une ou plusieurs des fins suivantes : remplacement du Logiciel ou la fourniture d'un logiciel équivalent ; réparation du Logiciel ; paiement des coûts de remplacement du Logiciel ou des frais d'achat des logiciels ; ou paiement des coûts requis pour faire réparer le Logiciel ; et
- c. dans le cas contraire, dans la limite autorisée par la loi.

Clients de Nouvelle-Zélande : en Nouvelle-Zélande, le Logiciel est fourni avec des garanties ne pouvant pas être exclues selon les termes du « Consumer Guarantees Act 1993 ». En Nouvelle-Zélande, une opération de consommateur est une transaction qui implique une personne achetant une marchandise pour une utilisation ou une consommation personnelle, domestique ou ménagère et non pas dans le cadre d'une utilisation professionnelle. Les clients en Nouvelle-Zélande dont l'achat des articles est destiné à une utilisation ou une consommation personnelle, domestique ou ménagère (et non pas dans le cadre d'une utilisation professionnelle) (« Clients de Nouvelle-Zélande ») peuvent bénéficier d'une réparation, d'un remboursement ou d'un remplacement en cas de défaillance et d'une compensation pour les autres pertes ou dommages raisonnablement prévisibles. Un client de Nouvelle-Zélande (tel défini ci-dessus) peut récupérer les coûts du retour du produit vers l'endroit d'achat en cas d'infraction à la loi des clients de Nouvelle-Zélande ; par ailleurs, si le client de Nouvelle-Zélande encourt des coûts significatifs pour le retour des articles à HP, le coût de la collecte de ces articles sera pris en charge par HP. En cas de fourniture des produits ou des services à des fins professionnelles, vous reconnaissez que le « Consumer Guarantees Act 1993 » ne s'applique pas et que, compte tenu de la nature et de la valeur de l'opération, ceci est équitable et raisonnable.

© Copyright 2023 HP Development Company, L.P.

Les informations contenues dans ce document peuvent faire l'objet de modifications sans préavis. Tous les autres noms de produit mentionnés dans le présent document peuvent être des marques déposées de leurs propriétaires respectifs. Dans les limites autorisées par la loi en vigueur, les seules garanties pour les produits et services HP sont décrites dans les déclarations de garantie expresses accompagnant ces mêmes produits et services. Les informations contenues dans ce document ne constituent pas une garantie complémentaire. Dans les limites autorisées par la loi en vigueur, HP ne pourra être tenu responsable des erreurs ou omissions de nature technique ou rédactionnelle qui pourraient subsister dans le présent document.

Service de garantie pour les pièces remplaçables par l'utilisateur

Les périphériques HP sont conçus avec un grand nombre de pièces remplaçables par l'utilisateur (CSR), ce qui permet de réduire la durée de la réparation et d'avoir une plus grande flexibilité lors du remplacement des pièces défectueuses. Si, au cours de la période de diagnostic, HP détermine que la réparation peut être accomplie avec l'utilisation d'une pièce CSR, HP vous livre cette pièce directement pour que vous puissiez la remplacer. Il existe deux catégories de pièces CSR : 1) Pièces que l'utilisateur doit obligatoirement remplacer. Si vous demandez que le remplacement soit effectué par HP, le déplacement et les frais de main-d'œuvre de ce service vous seront facturés. 2) Pièces que l'utilisateur peut décider de remplacer lui-même. Ces pièces sont également conçues pour être remplaçables par l'utilisateur. Mais si vous souhaitez que HP effectue le remplacement pour vous, ce service vous sera gracieusement offert dans le cadre de la garantie de votre périphérique.

Suivant la disponibilité et les possibilités géographiques, les pièces CSR seront expédiées pour une livraison le lendemain, les jours ouvrés. Une livraison le jour-même ou sous quatre heures peut être possible dans certains pays/régions moyennant des frais supplémentaires. Si vous avez besoin d'aide, vous pouvez appeler l'assistance technique HP. Un technicien vous aidera par téléphone. HP vous indique si la pièce défectueuse doit être renvoyée à HP dans l'emballage des pièces CSR de remplacement expédiées. Si vous devez renvoyer la pièce défectueuse à HP, il est nécessaire de la renvoyer dans un délai précis, normalement de cinq (5) jours ouvrés. La pièce défectueuse doit être renvoyée avec la documentation associée dans l'emballage fourni. Si vous ne renvoyez pas la pièce défectueuse, HP se réserve le droit de vous facturer la pièce de remplacement. Dans le cas des pièces remplaçables par l'utilisateur, HP s'acquitte de tous les frais d'expédition et de renvoi des pièces et choisit le coursier/transporteur à utiliser.

Assistance aux clients

Tableau B-3 Assistance aux clients

Assistance	Liens URL
Obtenir une assistance téléphonique pour votre pays/région Préparez le nom du produit, le numéro de série, la date d'achat et la description de votre problème.	Les numéros de téléphone du pays/de la région se trouvent dans la brochure contenue dans le carton de votre produit ou sur www.hp.com/support
Obtenir une assistance Internet 24 h et télécharger des utilitaires et des pilotes	www.hp.com/support
Commander des contrats de service ou de maintenance HP supplémentaires	www.hp.com/go/carepack
Enregistrement du produit	www.register.hp.com

C Programme de gestion des produits en fonction de l'environnement

Cette section décrit le programme de gestion des produits en fonction de l'environnement chez HP.

Protection de l'environnement

HP s'engage à fournir des produits de qualité dans le strict respect de l'environnement. Ce produit a été conçu avec plusieurs attributs destinés à réduire son impact sur l'environnement.

Émission d'ozone

Les émissions atmosphériques d'ozone de ce produit ont été mesurées selon un protocole normalisé et lorsque ces données sur les émissions sont appliquées à un « scénario d'exposition générique de modèles de bureau », HP est en mesure de déterminer qu'aucune quantité appréciable d'ozone dépassant les normes de qualité ou les directives actuelles relatives à l'air intérieur n'est générée lors de l'impression.

Références -

Méthode d'essai servant à mesurer les émissions provenant des appareils de copie papier permettant l'attribution du label écologique pour les appareils de bureau avec fonction d'impression ; DE-UZ 205 - BAM ; Janvier 2018.

Basé sur la concentration en ozone pendant 2 heures par jour dans une salle de 30,6 mètres cubes avec un taux de ventilation de 0,68 changements d'air par heure avec des fournitures d'impression HP.

Consommation d'énergie

La consommation d'énergie chute sensiblement en mode Prêt, Veille ou Arrêt, ce qui permet de réduire les coûts et de préserver les ressources naturelles, sans pour autant nuire aux performances élevées de cet appareil. Les équipements d'impression et de numérisation HP comportant le logo ENERGY STAR® sont qualifiés au regard des spécifications ENERGY STAR de l'Agence américaine pour la protection de l'environnement, relatives aux équipements d'imagerie. Les appareils d'imagerie conformes à la norme ENERGY STAR comportent le marquage suivant :



Des informations complémentaires sur les produits conformes à la norme ENERGY STAR sont disponibles sur le site :

www.hp.com/go/energystar

Utilisation du papier

Grâce à ses fonctions d'impression recto verso (manuelle ou automatique) et d'impression de n pages par feuille (plusieurs pages par feuille), cette imprimante permet de réduire la quantité de papier utilisé et de limiter l'épuisement de ressources naturelles qui en découle.

Plastiques

Conformément aux normes internationales, les composants en plastique de plus de 25 grammes portent des inscriptions conçues pour identifier plus facilement les plastiques à des fins de recyclage au terme de la vie du produit.

Consommables d'impression HP LaserJet

Les consommables HP originaux ont été conçus en tenant compte de l'environnement. HP simplifie la conservation des ressources et du papier lors de l'impression. À chaque fin d'utilisation, ils sont facilement recyclables, et ceci gratuitement.¹

Toutes les cartouches HP renvoyées à HP Planet Partners passent par un processus de recyclage dans lequel les matériaux sont séparés et affinés pour être utilisés comme matières premières dans de nouvelles cartouches HP d'origine et des produits polyvalents. Aucune cartouche HP d'origine expédiée via HP Planet Partners n'est envoyée vers une décharge et HP ne les recharge jamais ni ne les revend.

Pour participer au programme de retour et de recyclage de HP Planet Partners, visitez le site www.hp.com/recycle. Sélectionnez votre pays/région pour plus d'informations sur les moyens de retourner vos consommables d'impression HP. Des informations sur le programme et des instructions sont fournies en plusieurs langues et sont incluses dans l'emballage de chaque nouvelle cartouche d'impression HP LaserJet.

¹ La disponibilité du programme peut varier. Pour plus d'informations, consultez le site www.hp.com/recycle.

Papier

Ce produit prend en charge le papier recyclé et le papier léger (EcoFFICIENT™) dans la mesure où celui-ci est conforme aux recommandations présentées dans le *Guide du support d'impression pour les imprimantes HP Laser*. Ce produit est adapté à l'utilisation de papier recyclé et papier léger (EcoFFICIENT™) conformément à la norme EN12281:2002.

Restrictions matérielles

Ce produit HP ne contient pas de mercure ajouté.

Collecte des déchets par les utilisateurs (UE et Inde)



Ce symbole signifie qu'il est interdit de jeter votre produit avec vos ordures ménagères. En effet, il est de votre responsabilité de protéger la santé humaine et l'environnement en apportant vos équipements électriques et électroniques usagés dans un point de collecte où ils pourront être recyclés. Pour plus d'informations, contactez votre service de collecte des déchets ménagers ou consultez la page suivante : www.hp.com/recycle

Recyclage du matériel électronique

HP encourage ses clients à recycler le matériel électronique usagé. Pour plus d'informations sur les programmes de recyclage, consultez la page : www.hp.com/recycle

Informations sur le recyclage du matériel (Brésil)



**Não descarte o
produto eletrônico
em lixo comum**

Este produto eletrônico e seus componentes não devem ser descartados no lixo comum, pois embora estejam em conformidade com padrões mundiais de restrição a substâncias nocivas, podem conter, ainda que em quantidades mínimas, substâncias impactantes ao meio ambiente. Ao final da vida útil deste produto, o usuário deverá entregá-lo à HP. A não observância dessa orientação sujeitará o infrator às sanções previstas em lei.

Após o uso, as pilhas e/ou baterias dos produtos HP deverão ser entregues ao estabelecimento comercial ou rede de assistência técnica autorizada pela HP.

Para maiores informações, inclusive sobre os pontos de recebimento, acesse:

<https://www.hp.com/br-pt/sustainable-impact/planet-product-recycling.html>

Substances chimiques

HP s'attache à informer ses clients des substances chimiques utilisées dans ses produits, pour se conformer aux obligations légales telles que la réglementation REACH (Réglementation européenne EC

No 1907/2006 sur les substances chimiques). Un rapport d'informations sur les substances chimiques de ce produit est disponible à l'adresse : www.hp.com/go/reach

Données d'alimentation du produit conformément à la réglementation 1275/2008 de la Commission de l'Union européenne

Pour les données de puissance du produit, notamment la consommation d'énergie du produit en mode veille en réseau, si tous les ports réseau filaires sont connectés et que tous les ports réseau sans fil sont activés, veuillez-vous reporter à la section P14 « Additional Information » (Informations complémentaires) de la déclaration IT ECO du produit concerné à l'adresse suivante :

https://www.hp.com/us-en/sustainable-impact/document-reports.html#filters=resource_category-category_ecolab

Informations utilisateur Ecolabel SEPA (Chine)

中国环境标识认证产品用户说明

噪声大于 63.0 dB(A)的办公设备不宜放置于办公室内, 请在独立的隔离区域使用。

如需长时间使用本产品或打印大量文件, 请确保在通风良好的房间内使用。

如您需要确认本产品处于零能耗状态, 请按下电源关闭按钮, 并将插头从电源插座断开。

您可以使用再生纸, 以减少资源耗费。

Réglementation de la mise en œuvre sur l'étiquette énergétique chinoise pour les imprimantes et copieurs

依据“复印机、打印机和传真机能源效率标识实施规则”, 本打印机具有中国能效标签。根据“复印机、打印机和传真机能效限定值及能效等级”(“GB21521”)决定并计算得出该标签上所示的能效等级和TEC(典型能耗)值。

1. 能效等级

能效等级分为三个等级, 等级1级能效最高。根据产品类型和打印速度标准决定能效限定值。

2. 能效信息

2.1 激光打印机及一体机和高性能喷墨打印机及一体机

- 典型能耗

典型能耗是正常运行 GB21521 测试方法中指定的时间后的耗电量。此数据表示为每周千瓦时 (kWh)。

标签上所示的能效数字按涵盖根据“复印机、打印机和传真机能源效率标识实施规则”选择的登记装置中所有配置的代表性配置测定而得。因此, 本特定产品型号的实际能耗可能与标签上所示的数据不同。

有关规范的详情信息, 请参阅 GB21521 标准的当前版本。

Restrictions sur les substances dangereuses (Inde)

This product, as well as its related consumables and spares, complies with the reduction in hazardous substances provisions of the "India E-waste Rule 2016." It does not contain lead, mercury, hexavalent chromium, polybrominated biphenyls or polybrominated diphenyl ethers in concentrations exceeding 0.1 weight % and 0.01 weight % for cadmium, except where allowed pursuant to the exemptions set in Schedule 2 of the Rule.

DEEE (Turquie)

Türkiye Cumhuriyeti: AEEE Yönetmeliğine Uygundurp

Le tableau des substances/éléments dangereux et leur contenu (Chine)

产品中有害物质或元素的名称及含量
 The Table of Hazardous Substances/Elements and their Content
 根据中国《电器电子产品有害物质限制使用管理办法》
 As required by China's Management Methods for Restricted Use of
 Hazardous Substances in Electrical and Electronic Products



部件名称 Part Name	有害物质 Hazardous Substances					
	铅 Lead (Pb)	汞 Mercury (Hg)	镉 Cadmium (Cd)	六价铬 Hexavalent Chromium (Cr(VI))	多溴联苯 Polybrominated biphenyls (PBB)	多溴二苯醚 Polybrominated diphenyl ethers (PBDE)
打印引擎	X	○	○	○	○	○
复印机组件	X	○	○	○	○	○
控制面板	X	○	○	○	○	○
塑料外壳	○	○	○	○	○	○
格式化板组件	X	○	○	○	○	○
碳粉盒	X	○	○	○	○	○

CHR-LJ-PK-MFP-02

表格依据SJ/T 11364 的规定编制。

This form has been prepared in compliance with the provisions of SJ/T 11364.

○: 表示该有害物质在该部件所有均质材料中的含量均在GB/T 26572 规定的限量要求以下。

○: Indicates that the content of said hazardous substance in all of the homogenous materials in the component is within the limits required by GB/T 26572.

X: 表示该有害物质至少在该部件的某一均质材料中的含量超出GB/T 26572 规定的限量要求。

X: Indicates that the content of said hazardous substance exceeds the limits required by GB/T 26572 in at least one homogenous material in the component.

此表中所有名称中含“X”的部件均符合中国 RoHS达标管理目录限用物质应用例外清单的豁免。

All parts named in this table with an "X" are in compliance with the China RoHS "List of Exceptions to RoHS Compliance Management Catalog (or China RoHS Exemptions)".

此表中所有名称中含“X”的部件均符合欧盟 RoHS 立法。

All parts named in this table with an "X" are in compliance with the European Union's RoHS Legislation.

注: 环保使用期限的参考标识取决于产品正常工作的温度和湿度等条件

Note: The referenced Environmental Protection Use Period Marking was determined according to normal operating use conditions of the product such as temperature and humidity.

Fiche signalétique de sécurité du produit

La fiche technique sur la sécurité d'emploi des produits (MSDS) relative aux consommables renfermant des substances chimiques (du toner par exemple) est disponible sur le site Web HP à l'adresse

www.hp.com/go/msds

EPEAT

De nombreux produits HP sont conçus pour répondre aux normes EPEAT. EPEAT est une notation globale de l'environnement qui permet d'identifier les équipements électroniques plus respectueux de l'environnement. Pour plus d'informations sur EPEAT, rendez-vous sur le site www.epeat.net. Pour plus d'informations sur les produits HP homologués EPEAT, rendez-vous à l'adresse https://www.hp.com/us-en/sustainable-impact/document-reports.html#filters=resource_category-category ecolabel

Déclaration de la condition de présence de l'étiquetage de substances à usage restreint (Taiwan)

台灣 限用物質含有情況標示聲明書

Taiwan Declaration of the Presence Condition of the Restricted Substances Marking

單元 Unit	限用物質及其化學符號 Restricted substances and its chemical symbols					
	鉛Lead (Pb)	汞Mercury (Hg)	鎘Cadmium (Cd)	六價鉻 Hexavalent chromium (Cr ⁺⁶)	多溴聯苯 Polybrominated biphenyls (PBB)	多溴二苯醚 Polybrominated diphenyl ethers (PBDE)
列印引擎 Print engine	—	○	○	○	○	○
外殼和紙匣 External Casing and Trays	○	○	○	○	○	○
電源供應器 Power Supply	—	○	○	○	○	○
電線 Cables	○	○	○	○	○	○
印刷電路板 Print printed circuit board	—	○	○	○	○	○
控制面板 Control panel	—	○	○	○	○	○
碳粉匣 Cartridge	○	○	○	○	○	○
掃描器組件 Scanner assembly	—	○	○	○	○	○
<p>備考1. “超出0.1 wt %” 及 “超出0.01 wt %” 係指限用物質之百分比含量超出百分比含量基準值。 Note 1: “Exceeding 0.1 wt %” and “exceeding 0.01 wt %” indicate that the percentage content of the restricted substance exceeds the reference percentage value of presence condition.</p> <p>備考2. “○” 係指該項限用物質之百分比含量未超出百分比含量基準值。 Note 2: “○” indicates that the percentage content of the restricted substance does not exceed the percentage of reference value of presence.</p> <p>備考3. “—” 係指該項限用物質為排除項目。 Note 3: The “—” indicates that the restricted substance corresponds to the exemption.</p>						

TWR-LJ-PK-MFP-02

若要存取產品的最新使用指南或手冊，請前往 hp.com/support。選取**搜尋您的產品**，然後依照 畫面上的指示繼續執行。

To access the latest user guides or manuals for your product, go to hp.com/support. Select **Find your product**, and then follow the on-screen instructions.

Pour plus d'informations

Pour obtenir des informations sur ces rubriques relatives à l'environnement :

- Feuille de profil écologique pour ce produit et plusieurs produits HP associés
- Engagement HP dans la protection de l'environnement
- Système HP de gestion de l'environnement
- Retour d'un produit HP à la fin de sa durée de vie et programme de recyclage
- Fiche technique de sécurité des produits

Consultez le site www.hp.com/go/environment

Consultez également le site www.hp.com/recycle

D Informations sur la réglementation

Cette section décrit les déclarations réglementaires.

Déclarations relatives à la batterie

Loi Reese

⚠ WARNING	
<ul style="list-style-type: none">• INGESTION HAZARD: This product contains a button cell or coin battery.• DEATH or serious injury can occur if ingested.• A swallowed button cell or coin battery can cause Internal Chemical Burns in as little as 2 hours.• KEEP new and used batteries OUT OF REACH of CHILDREN.• Seek immediate medical attention if a battery is suspected to be swallowed or inserted inside any part of the body.	
⚠ WARNING	INGESTION HAZARD: This product contains a button cell or coin battery.

- Retirez les piles usagées et recyclez ou éliminez-les immédiatement conformément aux réglementations locales, et assurez-vous de les tenir hors de portée des enfants. Ne jetez PAS les piles usagées à la poubelle et ne les incinérez pas.
- Même les piles usagées peuvent entraîner de graves blessures, voire la mort.
- En cas d'ingestion, contactez immédiatement votre centre antipoison local pour obtenir des conseils sur les mesures à prendre.
- Les piles non rechargeables ne doivent pas être rechargées.
- Ne forcez pas la décharge, la recharge, le démontage, l'exposition à une chaleur supérieure à la température spécifiée par le fabricant, ni l'incinération. Ces actions peuvent entraîner des blessures dues à des fuites, à une expulsion de gaz ou à une explosion, causant des brûlures chimiques.
- Ce produit contient une pile non remplaçable. Elle n'est PAS conçue pour être remplacée.
- Ce produit utilise une pile NON remplaçable. Le type/modèle de pile bouton peut être l'un des suivants : CR1632, CR1225 ou CR2032.
- La tension nominale de cette pile est de 3 V CC.

Informations sur la batterie (Royaume-uni)

Malheureusement, il n'est pas toujours facile de repérer lorsque qu'une pile bouton reste coincée dans l'œsophage d'un enfant (tube digestif). Il n'y a pas de symptômes spécifiques permettant de le détecter. Voici certains signes auxquels il faut être attentif :

- La toux, des étouffements ou une salivation excessive

- Des symptômes similaires à des troubles digestifs ou une infection virale
- Des vomissements
- L'enfant peut montrer sa gorge ou son estomac du doigt
- Des douleurs abdominales, ou au niveau de la poitrine et de la gorge
- Une fatigue ou une léthargie
- Un comportement inhabituel, plus calme ou accaparant, ou tout autre changement par rapport à son comportement habituel.
- Une perte d'appétit ou une diminution de l'appétit
- Le refus de manger des aliments solides ou l'incapacité à les avaler

Les symptômes associés à l'ingestion de piles de boutons peuvent varier ou fluctuer, avec la douleur qui augmente puis diminue.

Un symptôme spécifique qui peut indiquer l'ingestion de piles bouton est le vomissement de sang (rouge vif). Si votre enfant présente ce symptôme, consultez immédiatement un professionnel de santé.

Compte tenu du fait qu'il n'y a pas de symptômes clairs, il est extrêmement important de rester vigilant quant à la présence de piles bouton « déchargées » ou de recharge, ainsi qu'aux produits qui les contiennent dans votre domicile.

Avis de conformité

L'imprimante respecte les exigences définies par les organismes de réglementation de votre pays/région.

Informations sur les réglementations de l'Union européenne et du Royaume-Uni



Products bearing the CE marking and UK marking comply to applicable EU Directives and the equivalent UK Statutory Instruments and can operate in at least one EU Member State and in United Kingdom. The full EU and UK Declaration of Conformity can be found at the following website: hp.eu/certificates (Search with the product model name or its Regulatory Model Number (RMN), which may be found on the regulatory label.)

The point of contact for regulatory matters:

For EU: HP REG 23010, 08028 Barcelona, Spain

For UK: HP Inc UK Ltd, Regulatory Enquiries, Earley West, 300 Thames Valley Park Drive, Reading, RG6 1PT

Email: techregshelp@hp.com

Numéro de modèle réglementaire

A des fins d'identification, et ainsi que l'impose la réglementation, un numéro de modèle réglementaire a été attribué à votre produit. Ne confondez pas le numéro de modèle réglementaire et le nom marketing ou le numéro de produit.

Tableau D-1 Numéro de modèle réglementaire

Numéro de modèle du produit	Numéro RMN
HP Color LaserJet Pro MFP 3301fdn	SHNGC-2201-00
HP Color LaserJet Pro MFP 3302fdn	
HP Color LaserJet Pro MFP 3303fdn	
HP Color LaserJet Pro MFP 3388fdn	
HP Color LaserJet Pro MFP 3302fdng	
HP Color LaserJet Pro MFP 3301sdw	SHNGC-2201-01
HP Color LaserJet Pro MFP 3301fdw	
HP Color LaserJet Pro MFP 3301cdw	
HP Color LaserJet Pro MFP 3302sdw	
HP Color LaserJet Pro MFP 3302fdw	
HP Color LaserJet Pro MFP 3303sdw	
HP Color LaserJet Pro MFP 3303fdw	
HP Color LaserJet Pro MFP 3388sdw	
HP Color LaserJet Pro MFP 3388fdw	
HP Color LaserJet Pro MFP 3302sdwg	
HP Color LaserJet Pro MFP 3302fdwg	

Réglementation FCC

Les tests effectués sur cet équipement ont déterminé qu'il est conforme aux prescriptions des unités numériques de classe B, telles que spécifiées à l'article 15 des règles de la FCC (Commission fédérale des communications). Ces limites sont destinées à assurer une protection suffisante contre les interférences produites dans une installation résidentielle. Ce matériel génère, exploite et peut émettre un rayonnement de fréquence radio. Si ce matériel n'est pas installé et utilisé conformément aux instructions, il peut causer des interférences nuisibles aux communications radio. Cependant, tout risque d'interférence ne peut être totalement exclu. Si ce matériel génère effectivement des interférences nuisibles lors de la réception d'émissions radio ou télévisées (il suffit pour le vérifier d'allumer, puis d'éteindre l'appareil), l'utilisateur devra tenter de les éliminer en prenant une ou plusieurs des mesures suivantes :

- réorienter ou déplacer l'antenne de réception ;
- Augmentez la distance séparant l'équipement du récepteur.
- Connectez l'équipement à une prise située sur un circuit différent de celui sur lequel se trouve le récepteur.

- Consultez votre revendeur ou un technicien radio/télévision expérimenté.

 **REMARQUE :** Tout changement ou modification apporté(e) à l'imprimante n'ayant pas été expressément approuvé(e) par HP peut annuler l'autorisation de l'utilisateur à utiliser cet appareil.

L'utilisation d'un câble d'interface blindé est nécessaire pour se conformer aux limites de classe B de l'article 15 de la réglementation FCC.

Canada - Déclaration de conformité de l'ICES-003 de l'industrie du Canada

CAN ICES-3(B)/NMB-3(B)

Instructions relatives au cordon d'alimentation

Vérifiez que votre source d'alimentation est adaptée à la tension nominale du produit. La tension nominale est indiquée sur l'étiquette du produit. Le produit utilise soit 100 soit 220-240 volts c.a. et 50/60 Hz.

Connectez le cordon d'alimentation entre le produit et une prise secteur avec mise à la terre.

 **ATTENTION :** Afin d'éviter d'endommager le produit, utilisez uniquement le cordon d'alimentation fourni.

Informations de sécurité relatives au laser

Le CDRH (Center for Devices and Radiological Health), faisant partie de l'administration américaine pour les denrées alimentaires et les médicaments, a instauré une réglementation concernant les produits laser fabriqués à partir du 1er août 1976. La conformité est obligatoire pour les produits commercialisés aux États-Unis. L'appareil est certifié comme un produit laser de « Classe 1 » selon la norme Radiation Performance Standard de l'U.S. Department of Health and Human Services (ministère américain de la Santé et des Services sociaux), conformément à la loi américaine de 1968 sur le contrôle des rayonnements pour la santé et la sécurité (Radiation Control for Health and Safety Act). Puisque le rayonnement émis à l'intérieur de l'appareil est complètement confiné dans les logements protecteurs par les capots externes, le faisceau laser ne peut pas s'échapper pendant une phase de fonctionnement normal.

 **AVERTISSEMENT !** L'exécution de commandes, ajustements ou procédures autres que ceux spécifiés dans ce guide d'utilisation peut impliquer une exposition à des rayonnements dangereux.

Pour toute autre question réglementaire aux États-Unis ou au Canada, veuillez nous contacter :

HP Inc.

HP Inc. 1501 Page Mill Rd, Palo Alto, CA 94304, USA

Contact par e-mail : (techregshelp@hp.com) ou contact par téléphone : +1 (650) 857-1501

Sécurité laser pour la région EMEA

PRODUIT LASER DESTINÉ AU GRAND PUBLIC DE CLASSE 1

EN: 50689:2021

Déclaration concernant le laser pour la Finlande

Luokan 1 laserlaite

HP Color LaserJet MFP Pro 3301-3304/3388, laserkirjoitin on käyttäjän kannalta turvallinen luokan 1 laserlaite. Normaalissa käytössä kirjoittimen suojakotelointi estää lasersäteen pääsyn laitteen ulkopuolelle. Laitteen turvallisuusluokka on määritetty standardin EN 60825-1 (2014) mukaisesti.

VAROITUS!

Laitteen käyttäminen muulla kuin käyttöohjeessa mainitulla tavalla saattaa altistaa käyttäjän turvallisuusluokan 1 ylittävälle näkymättömälle lasersäteilylle.

WARNING!

Om apparaten används på annat sätt än i bruksanvisning specificerats, kan användaren utsättas för osynlig laserstrålning, som överskrider gränsen för laserklass 1.

HUOLTO

HP Color LaserJet MFP Pro 3301-3304/3388 - kirjoittimen sisällä ei ole käyttäjän huollettavissa olevia kohteita. Laitteen saa avata ja huoltaa ainoastaan sen huoltamiseen koulutettu henkilö. Tällaiseksi huoltotoimenpiteeksi ei katsota väriainekasetin vaihtamista, paperiradan puhdistusta tai muita käyttäjän käsikirjassa lueteltuja, käyttäjän tehtäväksi tarkoitettuja ylläpitotoimia, jotka voidaan suorittaa ilman erikoistyökaluja.

VARO!

Mikäli kirjoittimen suojakotelo avataan, olet alttiina näkymättömälle lasersäteilylle laitteen ollessa toiminnassa. Älä katso säteeseen.

WARNING!

Om laserprinterns skyddshölje öppnas då apparaten är i funktion, utsättas användaren för osynlig laserstrålning. Betrakta ej strålen.

Tiedot laitteessa käytettävän laserdiodin säteilyominaisuuksista: Aallonpituus 775-795 nm Teho 5 m W Luokan 3B laser.

Déclaration GS (Allemagne)

Das Gerät ist nicht für die Benutzung im unmittelbaren Gesichtsfeld am Bildschirmarbeitsplatz vorgesehen. Um störende Reflexionen am Bildschirmarbeitsplatz zu vermeiden, darf dieses Produkt nicht im unmittelbaren Gesichtsfeld platziert werden.

Das Gerät ist kein Bildschirmarbeitsplatz gemäß BildscharbV. Bei ungünstigen Lichtverhältnissen (z. B. direkte Sonneneinstrahlung) kann es zu Reflexionen auf dem Display und damit zu Einschränkungen der Lesbarkeit der dargestellten Zeichen kommen.

Die Bilddarstellung dieses Gerätes ist nicht für verlängerte Bildschirmtätigkeiten geeignet.

Déclarations propres aux pays nordiques (Danemark, Finlande, Norvège, Suède)

Danemark:

Apparatets stikprop skal tilsættes en stikkontakt med jord, som giver forbindelse til stikproppens jord.

Finlande:

Laite on liitettävä suojakoskettimilla varustettuun pistorasiaan.

Norvège:

Apparatet må tilkoples jordat stikkontakt.

Suède :

Apparaten skall anslutas till jordat uttag.

Déclaration relative au port USB BSMI (autonome) taiwanais

Le port USB avant (port autonome) situé à l'avant, en haut ou sur le côté du produit est généralement utilisé avec les clés USB.

Conformité avec l'Eurasie (Arménie, Biélorussie, Kazakhstan, Kirghizistan, Russie)

Производитель и дата производства



HP Inc.

Адрес: 1501 Page Mill Road, Palo Alto, California 94304, U.S.

Дата производства зашифрована в 10-значном серийном номере, расположенном на наклейке со служебной информацией изделия. 4-я, 5-я и 6-я цифры обозначают год и неделю производства. 4-я цифра обозначает год, например, «3» обозначает, что изделие произведено в «2013» году. 5-я и 6-я цифры обозначают номер недели в году производства, например, «12» обозначает «12-ю» неделю.

Өндіруші және өндіру мерзімі

HP Inc.

Мекенжайы: 1501 Page Mill Road, Palo Alto, California 94304, U.S.

Өнімнің жасалу мерзімін табу үшін өнімнің қызмет көрсету жапсырмасындағы 10 таңбадан тұратын сериялық нөмірін қараңыз. 4-ші, 5-ші және 6-шы сандар өнімнің жасалған жылы мен аптасын көрсетеді. 4-ші сан жылын көрсетеді, мысалы «3» саны «2013» дегенді білдіреді. 5-ші және 6-шы сандары берілген жылдың қай аптасында жасалғанын көрсетеді, мысалы, «12» саны «12-ші» апта дегенді білдіреді.

Местные представители

Россия: ООО "Эйч Пи Инк",

Российская Федерация, 125171, г. Москва, Ленинградское шоссе, 16А, стр.3,

Телефон/факс: +7 495 797 35 00 / +7 499 92132 50

Казakhstan: Филиал компании "ЭйчПи Глобал Трэйдинг Би.Ви.", Республика Казахстан, 050040, г. Алматы, Бостандыкский район, проспект Аль-Фараби, 77/7,

Телефон/факс: + 7 7 27 355 35 52

Жергілікті өкілдіктері

Ресей: ООО "Эйч Пи Инк",

Ресей Федерациясы, 125171, Мәскеу, Ленинград шоссесі, 16А блок 3,

Телефон/факс: +7 495 797 35 00 / +7 499 92132 50

Қазақстан: "ЭйчПи Глобал Трэйдинг Би.Ви." компаниясының Қазақстандағы филиалы, Қазақстан Республикасы, 050040, Алматы к., Бостандық ауданы, Әл-Фараби даңғылы, 77/7,

Телефон/факс: +7 727 355 35 52

Déclarations de télécommunication (télécopie)

Cette rubrique décrit les déclarations relatives au fax.

Déclaration relative au câble pour télécopieur

Le produit peut inclure ou non un câble pour fax/téléphone. Si ce n'est pas le cas, utilisez uniquement un cordon téléphonique n° 26 AWG ou supérieur pour réduire le risque d'incendie.

⚠ ATTENTION: Pour réduire les risques d'incendie, utilisez uniquement un cordon téléphonique de 26 AWG ou supérieur (par exemple, 24 AWG).

Déclaration pour la Biélorussie

В соответствии с Постановлением Совета Министров Республики Беларусь от 24 мая 2017 года № 383 (об описании и порядке применения знака соответствия к техническому регламенту Республики Беларусь) продукция, требующая подтверждения соответствия техническому регламенту Республики Беларусь, размещенная на рынке Республики Беларусь, должна быть маркирована знаком соответствия ТР ВУ.



Déclaration ANATEL pour le Brésil

Este equipamento não tem direito à proteção contra interferência prejudicial e não pode causar interferência em sistemas devidamente autorizados.

Para maiores informações consulte o site da ANATEL - www.anatel.gov.br

Canada

Industry Canada CS-03 requirements:

AVERTISSEMENT: The Industry Canada label identifies certified equipment. This certification means the equipment meets certain telecommunications network protective, operational, and safety requirements as prescribed in the appropriate Terminal Equipment Technical Requirement document(s). The Department does not guarantee the equipment will operate to the user's satisfaction. Before installing this equipment, users should ensure that it is permissible for the equipment to be connected to the facilities of the local telecommunications company. The equipment must also be installed using an acceptable method of connection. The customer should be aware that compliance with the above conditions may not prevent degradation of service in some situations. Repairs to certified equipment should be coordinated by a representative designated by the supplier. Any repairs

or alterations made by the user to this equipment, or equipment malfunctions, may give the telecommunications company cause to request the user to disconnect the equipment. Users should ensure for their own protection that the electrical ground connections of the power utility, telephone lines, and internal metallic water pipe system, if present, are connected together. This precaution can be particularly important in rural areas.

⚠ ATTENTION: Users should not attempt to make such connections themselves, but should contact the appropriate electric inspection authority, or electrician, as appropriate. The Ringer Equivalence Number (REN) of this device is shown on the regulatory chassis label.

This product meets the applicable Innovation, Science and Economic Development Canada technical specifications.

AVERTISSEMENT: The Ringer Equivalence Number (REN) indicates the maximum number of devices allowed to be connected to a telephone interface. The termination of an interface may consist of any combination of devices subject only to the requirement that the sum of the RENs of all the devices not exceed five (5).

The standard connecting arrangement code (telephone jack type) for equipment with direct connections to the telephone network is CA11A.

Exigences CS-03 d'Industrie Canada:

AVERTISSEMENT: L'étiquette Industrie Canada permet d'identifier les équipements certifiés. Cette certification signifie que l'équipement est conforme à certaines exigences de protection, exploitation et sécurité du réseau de télécommunication, tel que stipulé dans les documents appropriés relatifs aux exigences techniques des équipements de type terminal. Le Département ne garantit pas que l'exploitation de l'équipement donnera pleine satisfaction à l'utilisateur. Avant d'installer cet équipement, les utilisateurs doivent s'assurer qu'il est possible de connecter l'équipement aux installations de la société de télécommunication locale. L'équipement doit également être installé en utilisant une méthode de connexion acceptable. Le client doit être conscient du fait que la conformité du matériel aux conditions citées ci-dessus n'empêche nullement des dégradations dans certaines situations. Toute réparation de l'équipement certifié doit être coordonnée par un représentant nommé par le fournisseur. Toute réparation ou altération réalisée par l'utilisateur lui-même et tout dysfonctionnement de l'équipement donne à la compagnie de téléphone le droit d'exiger la mise hors service de l'équipement. Pour des raisons de sécurité, l'utilisateur doit s'assurer que les branchements à la terre de l'installation électrique, des lignes téléphoniques et du système de conduites d'eau métalliques internes, s'il y a lieu, sont bien reliés entre eux. Cette précaution peut s'avérer particulièrement importante dans les zones rurales.

⚠ ATTENTION: L'utilisateur ne doit pas tenter d'effectuer lui-même ces raccordements, mais doit contacter l'organisme de contrôle électrique approprié, ou un électricien, selon le cas. L'indice d'équivalence de la sonnerie (REN) de cet appareil est affiché sur l'étiquette réglementaire apposée sur le châssis.

Ce produit respecte les spécifications techniques applicables définies par Innovation, Science and Economic Development Canada.

AVERTISSEMENT: L'indice d'équivalence de la sonnerie (REN) correspond au nombre maximum d'appareils autorisés à se connecter à une interface de téléphonie. La terminaison d'une interface peut consister en toute combinaison d'appareils soumise uniquement à l'exigence que le total des indices REN de tous les appareils ne dépasse pas cinq (5).

Le code de l'ensemble connecté standard (type de prise téléphonique) pour l'équipement associé à des connexions directes vers le réseau téléphonique est CA11A.

Déclaration de l'Union européenne concernant l'utilisation des télécommunications

L'imprimante est conforme à la directive européenne applicable aux instruments réglementaires du Royaume-Uni, et porte en conséquence les marquages CE et UKCA. Pour plus d'informations, reportez-vous à la déclaration de conformité de l'Union européenne et du Royaume-Uni établie par le fabricant dans une autre section de ce manuel.

Pour les imprimantes possédant la fonction de connexion au réseau téléphonique commuté public (RTPC) :

En raison de différences en matière de RTPC entre les pays européens, le bon fonctionnement du produit ne peut pas être garanti sur chaque point de terminaison RTPC. La compatibilité réseau dépend du bon choix de paramètres définis par le client au moment de la préparation de sa connexion au RTPC. Veuillez suivre les instructions fournies dans le manuel de l'utilisateur. Si vous rencontrez des problèmes de compatibilité réseau, contactez votre fournisseur de matériel ou le service d'assistance HP Inc. de votre pays. La connexion à un point de terminaison RTPC peut être soumise à des conditions supplémentaires définies par votre opérateur RTPC local.

Nouvelle-Zélande

The grant of a Telepermit for any item of terminal equipment indicates only that Telecom has accepted that the item complies with minimum conditions for connection to its network. It indicates no endorsement of the product by Telecom, nor does it provide any sort of warranty. Above all, it provides no assurance that any item will work correctly in all respects with another item of Telepermitted equipment of a different make or model, nor does it imply that any product is compatible with all of Telecom's network services.

This equipment may not provide for the effective hand-over of a call to another device connected to the same line.

This equipment shall not be set up to make automatic calls to the Telecom "111" Emergency Service.

This product has not been tested to ensure compatibility with the FaxAbility distinctive ring service for New Zealand.

Autre déclaration de la FCC pour les produits de télécommunication (États-Unis)

This equipment complies with Part 68 of the FCC rules and the requirements adopted by the ACTA. On the back of this equipment is a label that contains, among other information, a product identifier in the format US:AAAEQ##TXXXX. If requested, this number must be provided to the telephone company.

The REN is used to determine the quantity of devices, which may be connected to the telephone line. Excessive RENs on the telephone line may result in the devices not ringing in response to an incoming call. In most, but not all, areas, the sum of the RENs should not exceed five (5.0). To be certain of the number of devices that may be connected to the line, as determined by the total RENs, contact the telephone company to determine the maximum REN for the calling area.

This equipment uses the following USOC jacks: RJ11C.

FCC-compliant telephone cord, jack and modular plug should be used with this equipment. This equipment is designed to be connected to the telephone network or premises wiring using a compatible modular jack, which is Part 68 compliant. This equipment cannot be used on telephone company-provided coin service. Connection to Party Line Service is subject to state tariffs.

If this equipment causes harm to the telephone network, the telephone company will notify you in advance that temporary discontinuance of service may be required. If advance notice is not practical,

the telephone company will notify the customer as soon as possible. Also, you will be advised of your right to file a complaint with the FCC if you believe it is necessary.

The telephone company may make changes in its facilities, equipment, operations, or procedures that could affect the operation of the equipment. If this happens, the telephone company will provide advance notice in order for you to make the necessary modifications in order to maintain uninterrupted service.

If trouble is experienced with this equipment, please see the numbers in this manual for repair and (or) warranty information. If the trouble is causing harm to the telephone network, the telephone company may request you remove the equipment from the network until the problem is resolved.

The customer can do the following repairs: Replace any original equipment that came with the device. This includes the print cartridge, the supports for trays and bins, the power cord, and the telephone cord (if provided). It is recommended that the customer install an AC surge arrestor in the AC outlet to which this device is connected. This is to avoid damage to the equipment caused by local lightning strikes and other electrical surges.

Loi de protection des usagers du téléphone

La Loi de 1991 de protection des usagers du téléphone interdit à toute personne d'utiliser un ordinateur ou un autre appareil électronique, y compris un télécopieur, pour envoyer un message, sauf si ce message contient clairement, dans une marge en haut ou en bas de chaque page transmise ou sur la première page de la transmission, la date et l'heure d'envoi, ainsi qu'une identification de l'entreprise, autre entité ou personne physique qui envoie le message et le numéro de téléphone de la machine émettrice ou de cette entreprise, autre entité ou individu. (Le numéro de téléphone fourni ne peut pas être un numéro en 900 ou tout autre numéro dont les frais dépassent les frais de transmission locaux ou interurbains.)

Déclarations sans fil

Les déclarations de cette section s'appliquent uniquement aux imprimantes compatibles avec la fonction sans fil.

Déclaration de conformité de la FCC – Etats-Unis

Exposure to radio frequency radiation

- ⚠ ATTENTION:** The radiated output power of this device is far below the FCC radio frequency exposure limits. Nevertheless, the device shall be used in such a manner that the potential for human contact during normal operation is minimized.

In order to avoid the possibility of exceeding the FCC radio frequency exposure limits, human proximity to the antenna shall not be less than 20 cm during normal operation.

This device complies with Part 15 of FCC Rules. Operation is subject to the following two conditions: (1) this device may not cause interference, and (2) this device must accept any interference, including interference that may cause undesired operation of the device.

- ⚠ ATTENTION:** Based on Section 15.21 of the FCC rules, changes of modifications to the operation of this product without the express approval by HP may invalidate its authorized use.

Déclaration pour l'Australie

This device incorporates a radio-transmitting (wireless) device. For protection against radio transmission exposure, it is recommended that this device be operated no less than 20 cm from the head, neck, or body.

Déclaration pour la Biélorussie

В соответствии с Постановлением Совета Министров Республики Беларусь от 24 мая 2017 года № 383 (об описании и порядке применения знака соответствия к техническому регламенту Республики Беларусь) продукция, требующая подтверждения соответствия техническому регламенту Республики Беларусь, размещенная на рынке Республики Беларусь, должна быть маркирована знаком соответствия ТР ВУ.



Déclaration ANATEL pour le Brésil

Este equipamento não tem direito à proteção contra interferência prejudicial e não pode causar interferência em sistemas devidamente autorizados.

Para maiores informações consulte o site da ANATEL - www.anatel.gov.br

Déclarations au Canada

For Indoor Use. This digital apparatus does not exceed the Class B limits for radio noise emissions from digital apparatus as set out in the radio interference regulations of the Canadian Department of Communications. The internal wireless radio complies with RSS 210 of Industry Canada.

Pour l'usage d'intérieur. Le présent appareil numérique n'émet pas de bruits radioélectriques dépassant les limites applicables aux appareils numériques de Classe B prescrites dans le règlement sur le brouillage radioélectrique édicté par le Ministère des Communications du Canada. Le composant RF interne est conforme à la norme CNR-210 d'Industrie Canada.

Déclarations sans fil CMIIT Chine

中国无线电发射设备通告

型号核准代码显示在产品本体的铭牌上。

Déclaration pour la Corée

무선 전용제품:

해당 무선설비는 전파혼신 가능성이 있으므로 인명안전과 관련된 서비스는 할 수 없음. (무선모듈제품이 설치되어있는 경우)

Déclaration pour Taïwan (chinois traditionnel)

取得審驗證明之低功率射頻器材，非經核准，公司、商號或使用者均不得擅自變更頻率、加大功率或變更原設計之特性及功能。低功率射頻器材之使用不得影響飛航安全及干擾合法通信；經發現有干擾現象時，應立即停用，並改善至無干擾時方得繼續使用。前述合法通信，指依電信管理法規定作業之無線電通信。低功率射頻器材須忍受合法通信或工業、科學及醫療用電波輻射性電機設備之干擾。

應避免影響附近雷達系統之操作。

高增益指向性天線只得應用於固定式點對點系統。

Produits d'une puissance de 5 GHz - Industrie du Canada

- ⚠ **ATTENTION:** When using IEEE 802.11a wireless LAN, this product is restricted to indoor use, due to its operation in the 5.15- to 5.25-GHz frequency range. Industry Canada requires this product to be used indoors for the frequency range of 5.15 GHz to 5.25 GHz to reduce the potential for harmful interference to co-channel mobile satellite systems. High-power radar is allocated as the primary user of the 5.25- to 5.35-GHz and 5.65- to 5.85-GHz bands. These radar stations can cause interference with and/or damage to this device.

Lors de l'utilisation d'un réseau local sans fil IEEE 802.11a, ce produit est réservé à une utilisation en intérieur en raison de sa plage de fréquences, comprise entre 5,15 et 5,25 GHz. Industrie Canada recommande l'utilisation en intérieur de ce produit pour la plage de fréquences comprise entre 5,15 et 5,25 GHz afin de réduire les interférences nuisibles potentielles avec les systèmes de satellite portables utilisant le même canal. Le radar à haute puissance est défini comme étant le principal utilisateur des bandes 5,25 à 5,35 GHz et 5,65 à 5,85 GHz. Ces stations radar peuvent provoquer des interférences sur ce périphérique et/ou l'endommager.

Déclaration NCC pour Taïwan :(uniquement pour 5GHz)

應避免影響附近雷達系統之操作。

Exposition aux émissions de fréquences radio (Canada)

- ⚠ **AVERTISSEMENT!** Exposure to Radio Frequency Radiation. The radiated output power of this device is below the Industry Canada radio frequency exposure limits. Nevertheless, the device should be used in such a manner that the potential for human contact is minimized during normal operation.
- ⚠ **AVERTISSEMENT!** Exposition aux émissions de fréquences radio. La puissance de sortie émise par ce périphérique est inférieure aux limites fixées par Industrie Canada en matière d'exposition aux fréquences radio. Néanmoins, les précautions d'utilisation du périphérique doivent être respectées afin de limiter tout risque de contact avec une personne.

To avoid the possibility of exceeding the Industry Canada radio frequency exposure limits, human proximity to the antennas should not be less than 20 cm.

Pour éviter tout dépassement des limites fixées par Industrie Canada en matière d'exposition aux fréquences radio, la distance entre les utilisateurs et les antennes ne doit pas être inférieure à 20 cm (8 pouces).

Avis réglementaire européen

The telecommunications functionality of this product may be used in the following European countries/ regions:

Austria, Belgium, Bulgaria, Cyprus, Czech Republic, Denmark, Estonia, Finland, France, Germany, Greece, Hungary, Iceland, Ireland, Italy, Latvia, Liechtenstein, Lithuania, Luxembourg, Malta, Netherlands, Norway, Poland, Portugal, Romania, Slovak Republic, Slovenia, Spain, Sweden, Switzerland, and United Kingdom.

Avertissement pour une utilisation en Russie

Существуют определенные ограничения по использованию беспроводных сетей (стандарта 802.11 b/g) с рабочей частотой 2,4 ГГц: Данное оборудование может использоваться внутри помещений с использованием диапазона частот 2400-2483,5 МГц (каналы 1-13). При использовании внутри помещений максимальная эффективная изотропно-излучаемая мощность (ЭИИМ) должна составлять не более 100мВт.

Déclaration pour le Mexique

Aviso para los usuarios de México

"La operación de este equipo está sujeta a las siguientes dos condiciones: (1) es posible que este equipo o dispositivo no cause interferencia perjudicial y (2) este equipo o dispositivo debe aceptar cualquier interferencia, incluyendo la que pueda causar su operación no deseada."

Para saber el modelo de la tarjeta inalámbrica utilizada, revise la etiqueta regulatoria de la impresora.

Déclaration pour la Thaïlande

เครื่องวิทยุคมนาคมนี้มีระดับการแผ่คลื่นแม่เหล็กไฟฟ้าสอดคล้องตามมาตรฐานความปลอดภัยต่อสุขภาพของมนุษย์จากการใช้เครื่องวิทยุคมนาคมที่คณะกรรมการกิจการโทรคมนาคมแห่งชาติประกาศกำหนด

This radio communication equipment has the electromagnetic field strength in compliance with the Safety Standard for the Use of Radio Communication Equipment on Human Health announced by the National Telecommunications Commission.

Télécommunications Vietnam



REMARQUE: Marquage pour les télécommunications sans fil pour les produits homologués ICTQC.

Imprimante avec sécurité dynamique

Cette imprimante a été conçue pour fonctionner uniquement avec des cartouches disposant d'une puce HP neuve ou réutilisée. Une puce HP réutilisée permet d'utiliser des cartouches réutilisées, reconditionnées ou recyclées.

L'imprimante est équipée d'un dispositif de sécurité dynamique pour bloquer les cartouches intégrant une puce non-HP. Les mises à jour périodiques du micrologiciel publiées sur Internet permettent d'assurer l'efficacité des mesures de sécurité dynamique et bloquent les cartouches qui fonctionnaient auparavant.

Les mises à jour peuvent, entre autres, améliorer, accroître ou étendre les capacités et fonctionnalités de l'imprimante et protéger cette dernière contre les menaces de sécurité, mais elles peuvent également bloquer le fonctionnement des cartouches intégrant une puce non-HP dans l'imprimante, y compris les cartouches qui fonctionnent aujourd'hui. À moins d'être inscrit à certains programmes HP comme Instant Ink ou d'utiliser d'autres services nécessitant des mises à jour automatiques du micrologiciel en ligne, la plupart des imprimantes HP peuvent être configurées pour recevoir les mises à jour automatiquement ou avec une notification vous permettant de choisir d'effectuer ou non la mise à jour. Pour plus d'informations sur la sécurité dynamique et sur la configuration des mises à jour du micrologiciel en ligne, rendez-vous sur www.hp.com/learn/ds.